

01 PLANTA TÉRREO 1:100

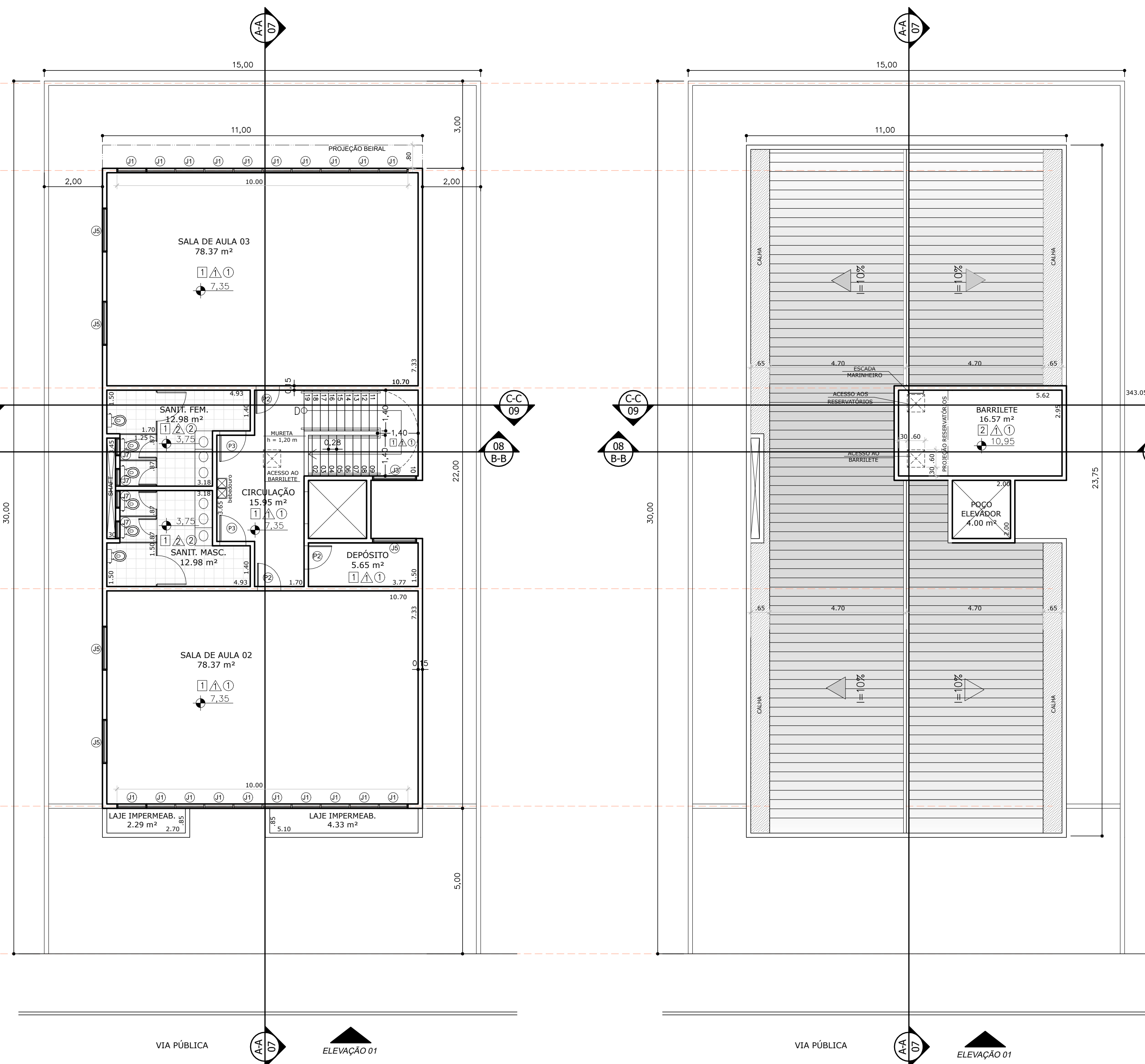

02 PLANTA 1º PAVIMENTO 1:100



03 PLANTA 2º PAVIMENTO 1:100

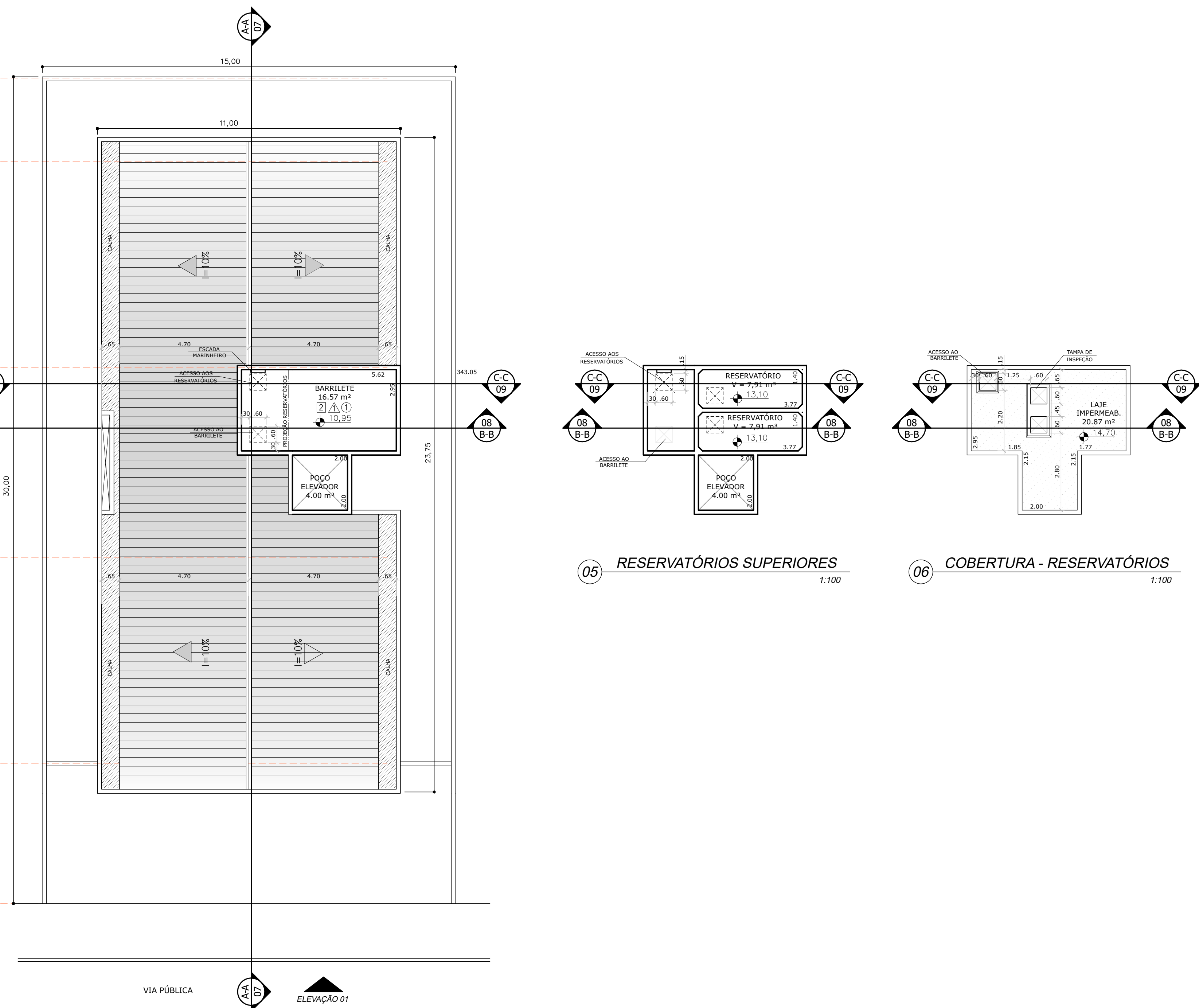

04 PLANTA COBERTURA 1:100

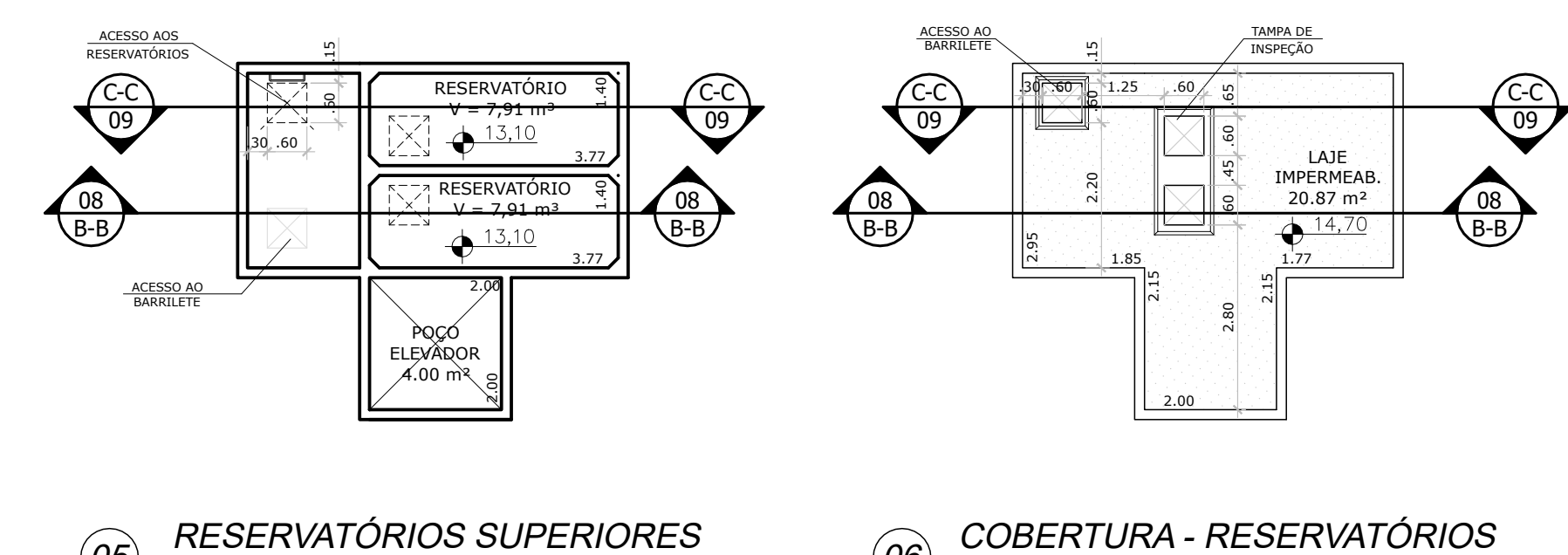

05 RESERVATÓRIOS SUPERIORES 1:100
06 COBERTURA - RESERVATÓRIOS 1:100

JANELA MAXI-AR EM ALUMÍNIO COM BANDEIRA FIXA E PELÍCULA PARA CONTROLE SOLAR
 TELHA EM FIBROCEMENTO TIPO: ONDULADA
 ESTRUTURA DO TELHADO EM MADEIRA
 PINTURA PVA LATEX COR: BRANCO NEVE SOBRE REBOCO DESEMPENADO
 REVESTIMENTO CERÂMICO 10 x 10 cm. COR: AZUL
 REVESTIMENTO CERÂMICO 10 x 10 cm. COR: BRANCO
 PINTURA PVA LATEX COR: BRANCO NEVE SOBRE REBOCO DESEMPENADO

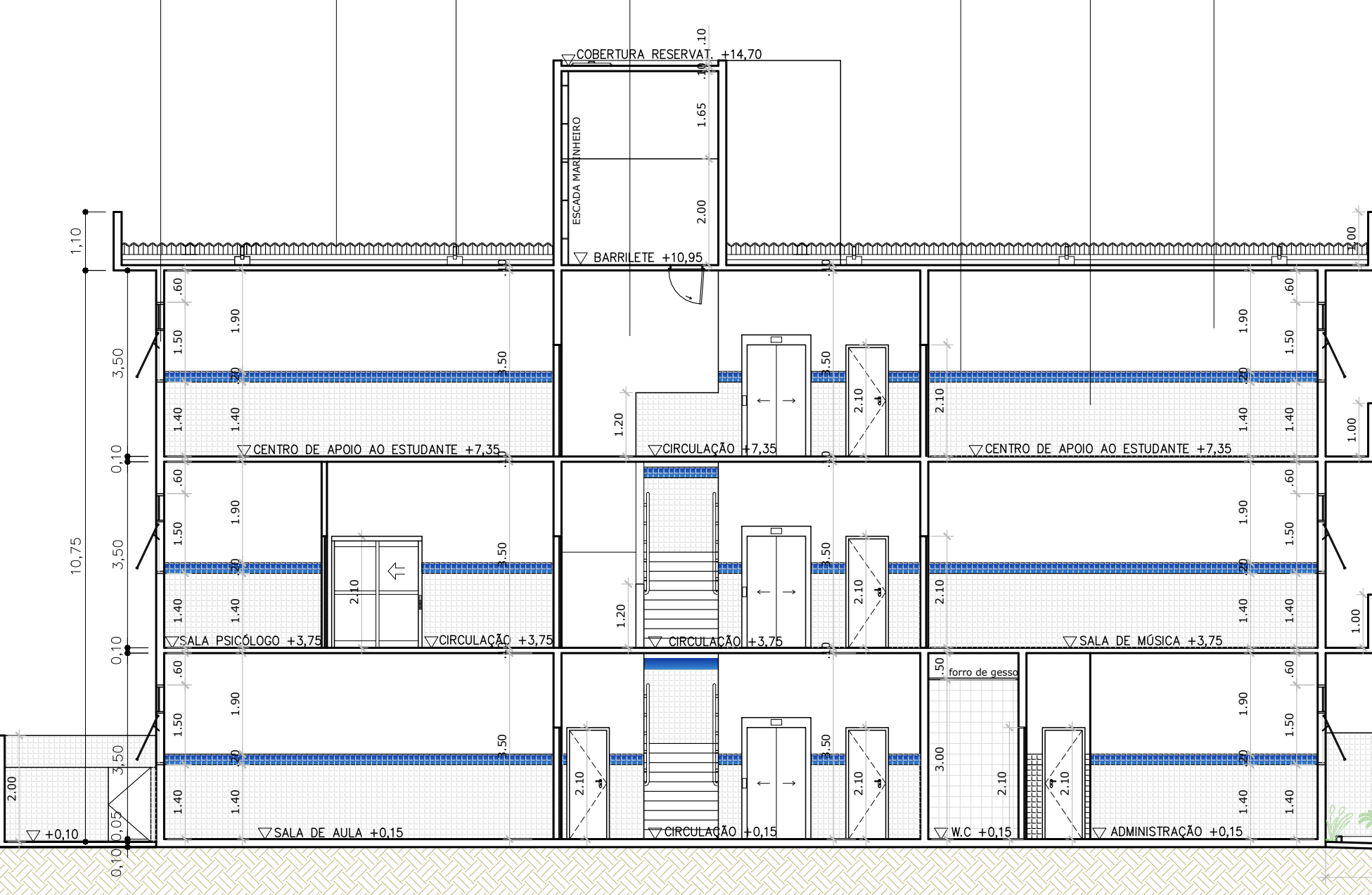

07 CORTE AA 1:100

AZULEJO 20 X 20 cm. COR: BRANCO
 ESTRUTURA DO TELHADO EM MADEIRA
 TELHA EM FIBROCEMENTO TIPO: ONDULADA
 PINTURA PVA LATEX COR: BRANCO NEVE SOBRE REBOCO DESEMPENADO

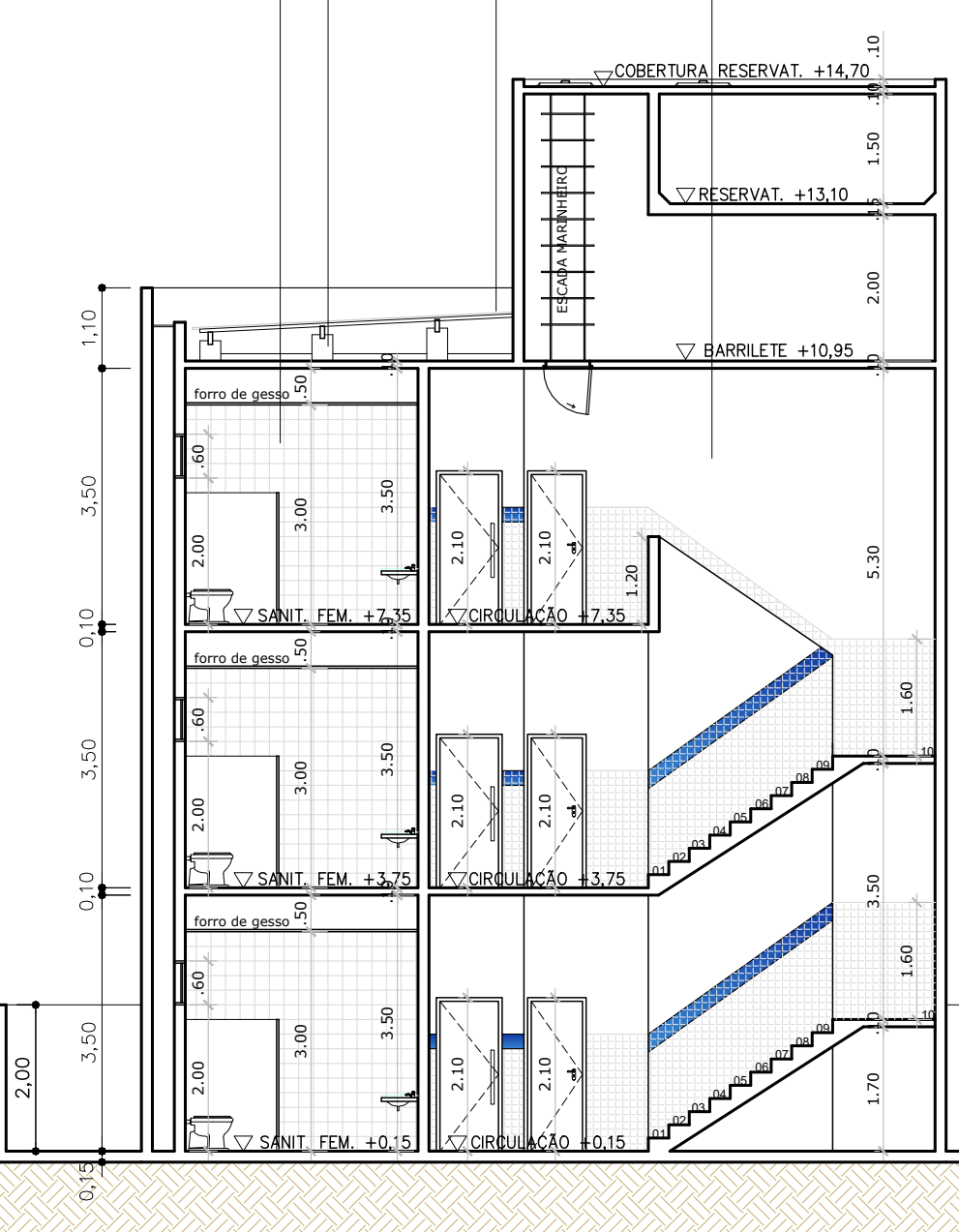

08 CORTE BB 1:100

COBROÇO EM CONCRETO MODELO: PRAMDE 30 x 30 cm
 PINTURA PVA LATEX COR: BRANCO NEVE SOBRE REBOCO DESEMPENADO
 TELHA EM FIBROCEMENTO TIPO: ONDULADA
 ESTRUTURA DO TELHADO EM MADEIRA
 AZULEJO 20 X 20 cm. COR: BRANCO

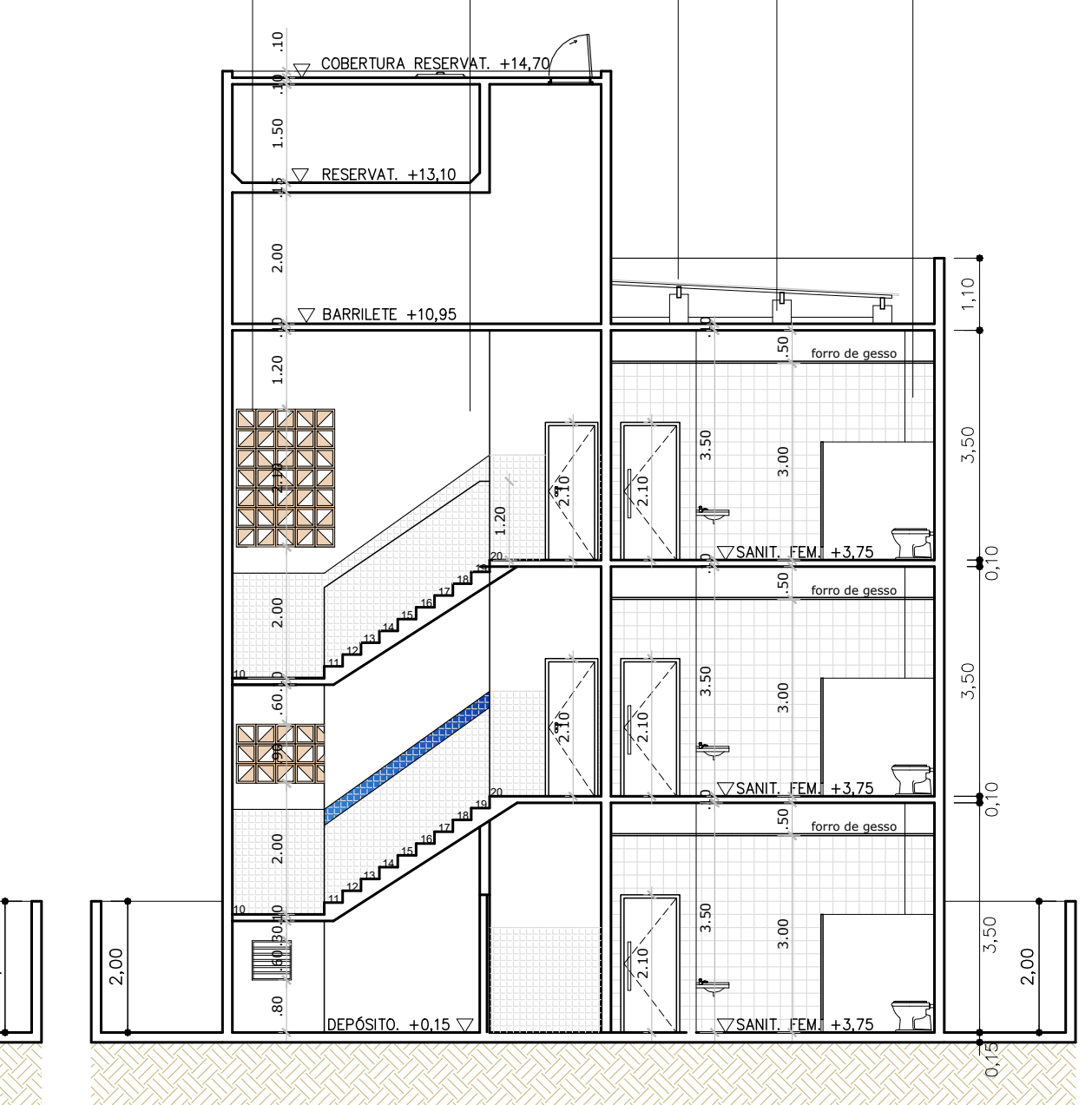

09 CORTE CC 1:100

PORTA DE VIDRO DUAS FOLHAS
 PERGOLADO EM MADEIRA
 JANELA MAXI AR EM ALUMÍNIO COM BANDEIRA FIXA E PELÍCULA PARA CONTROLE SOLAR
 REVESTIMENTO CERÂMICO 10 x 10 cm. COR: BRANCO
 COBROÇO DE CONCRETO MODELO: TRIÂNGULO/PRAMDE 30 x 30 cm

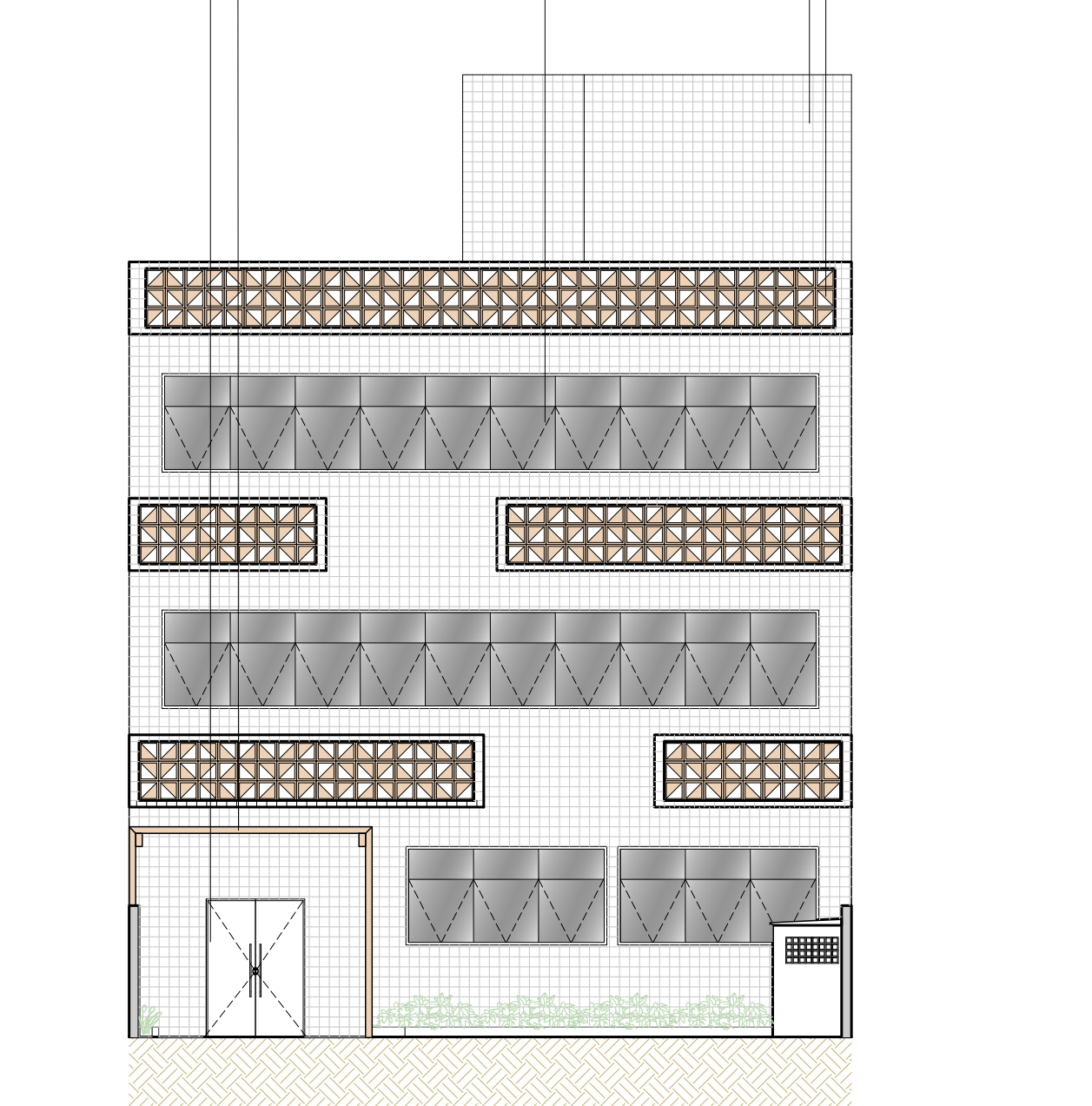

10 ELEVACÃO 01 1:100

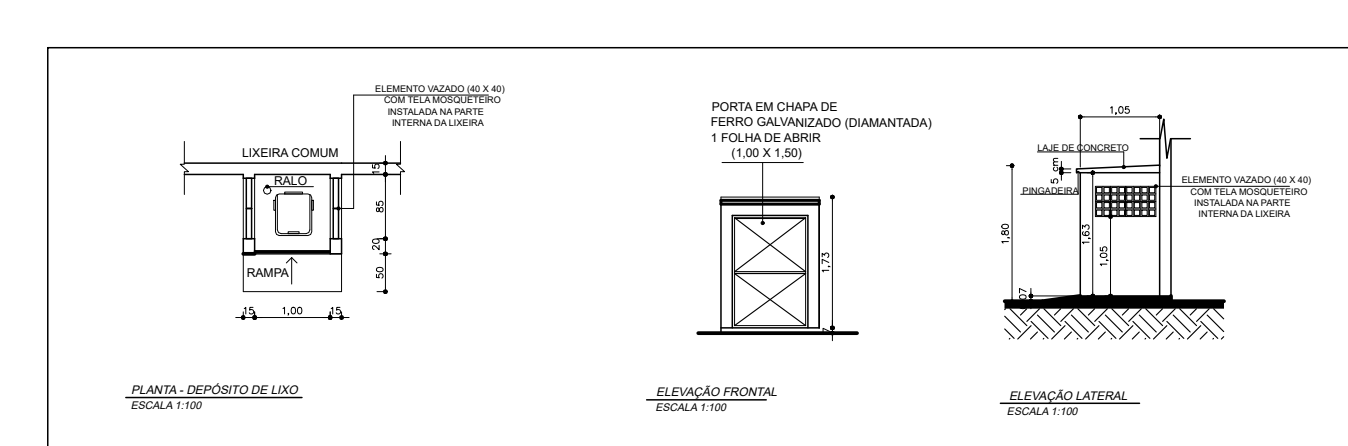

11 DET. LIXEIRA PADRÃO 1:100

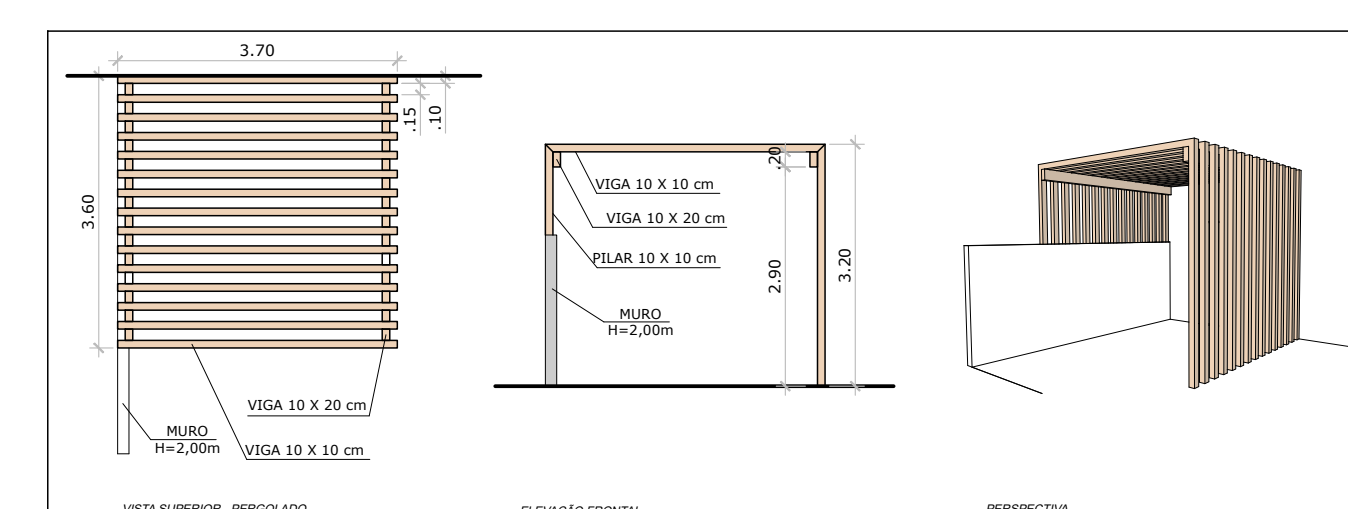

12 PERGOLADO DE MADEIRA 1:100

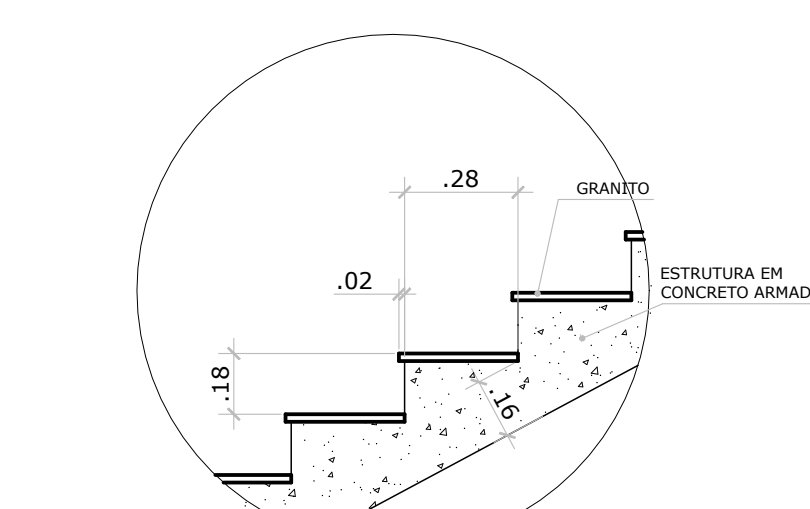

13 DET. ESCADA 1:100

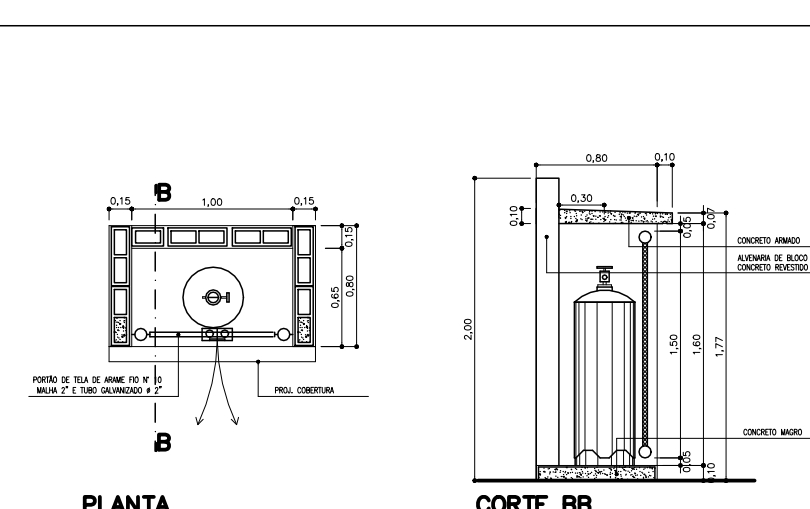

14 DET. ABRIGO DE GÁS GLP 1:100

Legenda

	alvenaria e=15cm
	drywall e=10cm

Tabela de área construída

TÉRREO	236,45 m²
1º PAVIMENTO	233,73 m²
2º PAVIMENTO	233,73 m²
BARILETE	19,24 m²
TOTAL	728,70 m²

Tabela de áreas

ÁREA TERRENO	450,00 m²
ÁREA PERMEÁVEL	7,59 m²

Especificação dos Revestimentos de Piso e Paredes

PRQ	PARQUE	RETO
1	1	1
2	2	2
3	3	3
4	4	4
5	5	5
6	6	6
7	7	7
8	8	8
9	9	9
10	10	10
11	11	11
12	12	12
13	13	13
14	14	14
15	15	15
16	16	16
17	17	17
18	18	18
19	19	19
20	20	20
21	21	21
22	22	22
23	23	23
24	24	24
25	25	25
26	26	26
27	27	27
28	28	28
29	29	29
30	30	30
31	31	31
32	32	32
33	33	33
34	34	34
35	35	35
36	36	36
37	37	37
38	38	38
39	39	39
40	40	40
41	41	41
42	42	42
43	43	43
44	44	44
45	45	45
46	46	46
47	47	47
48	48	48
49	49	49
50	50	50
51	51	51
52	52	52
53	53	53
54	54	54
55	55	55
56	56	56
57	57	57
58	58	58
59	59	59
60	60	60
61	61	61
62	62	62
63	63	63
64	64	64
65	65	65
66	66	66
67	67	67
68	68	68
69	69	69
70	70	70
71	71	71
72	72	72
73	73	73
74	74	74
75	75	75
76	76	76
77	77	77
78	78	78
79	79	79
80	80	80
81	81	81
82	82	82
83	83	83
84	84	84
85	85	85
86	86	86
87	87	87
88	88	88
89	89	89
90	90	90
91	91	91
92	92	92
93	93	93
94	94	94
95	95	95
96	96	96
97	97	97
98	98	98
99	99	99
100	100	100

Tabela de Portas

Tipo	Largura	Altura	Petitor	Material	Quantidade	Tipologia	Especificação
P1	0,70	2,10	----	madeira	04	de abrir	1 folha
P2	0,80	2,10	----	madeira	20	de abrir	1 folha
P3	0,90	2,10	----	madeira	06	de abrir	1 folha
P4	1,80	2,10	----	vidro	01	de correr	2 folhas (1 fixa)
P5	1,50	2,10	----	vidro	01	de abrir	2 folhas
P6	0,70	2,10	----	alumínio	02	de abrir	1 folha (vitrificada)
P7	0,80	1,40	----	alumínio	01	de abrir	1 folha

Tabela de Janelas

Tipo	Largura	Altura	Petitor	Material	Quantidade	Tipologia	Especificação
J1	3,00	1,50	1,40	alumínio	53	maxi-ar	com bandeira fixa
J2	1,50	0,90	0,20	concreto	01	cobogó	modelo pirâmide
J3	1,50	2,10	0,20	concreto	01	cobogó	modelo pirâmide
J4	0,60	1,00	1,10	alumínio	01	Vidro	Bipartite
J5	1,50	1,00	1,40	alumínio	10	de correr	4 folhas
J6	1,20	1,00	1,10	alumínio	06	de correr	2 folhas
J7	0,60	0,60	2,00	alumínio	12	veneziana	ventilação permanente
J8	0,60	0,60	0,80	alumínio	01	veneziana	ventilação permanente

PREFEITURA MUNICIPAL DA
 ESTÂNCIA BALNEÁRIA DE MONGAÚ
 ADMINISTRAÇÃO 2021/2024
 MÁRCIO MELO GOMES PREFEITO
 RAFAEL LUIZ REDO GARCIA VICE-PREFEITO
 ARQ. E URB. RICARDO DOS SANTOS FERREIRA
 DIRETOR DE OBRAS PÚBLICAS
 CAU A24501-1
 OBRAS: CENTRO DE APOIO AO ESTUDANTE
 LOCAL: BARRIO CENTRO
 ARQUITETO DA DIRETORIA DE OBRAS PÚBLICAS
 MARIANA TRAVASSOS MANIÁS / CAU A205/21-0
 DESINHISTA: MARIANA T. ARQUIVO: Centro de apoio ao estudante REV05
 REVISÃO: ESCALA: DATA: 1/1
 INDICADA: DEZ/23