

TRECHO 01
ESC.: 1/500

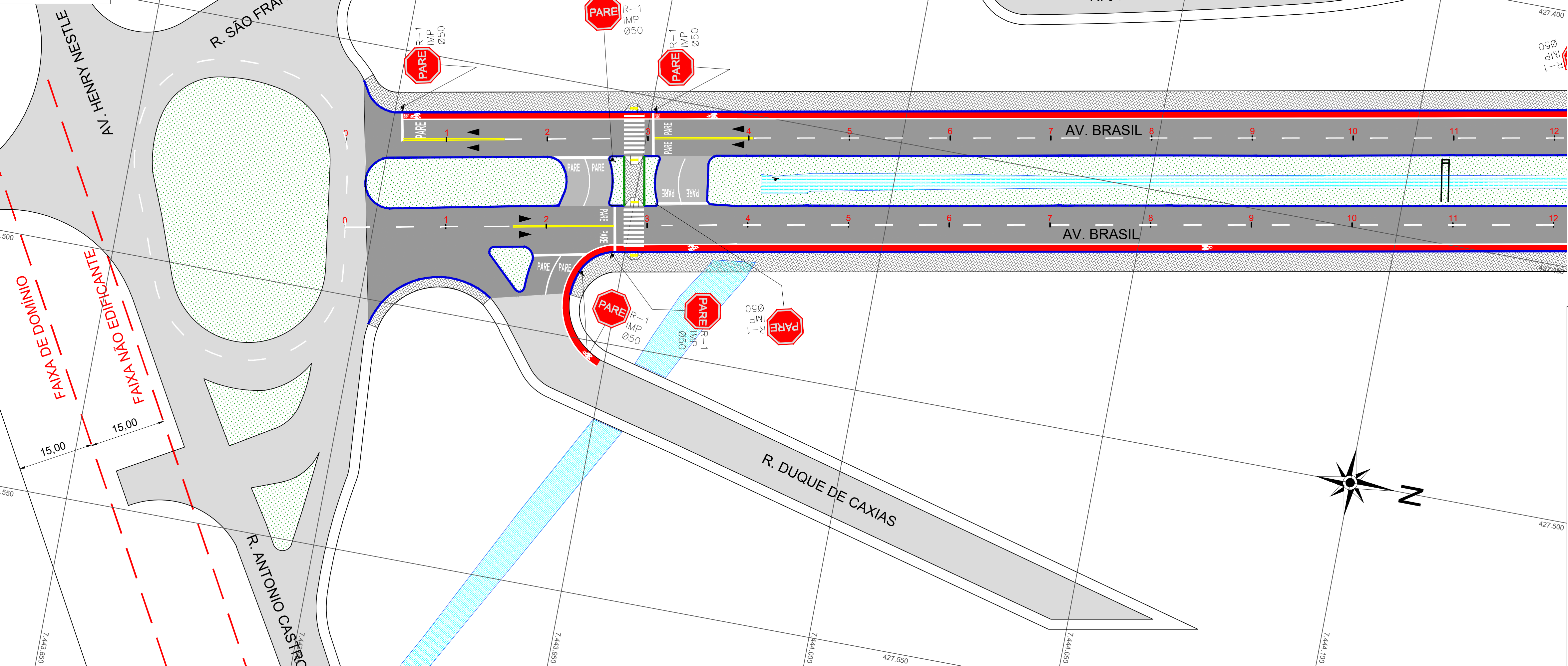

TRECHO 02
ESC.: 1/500

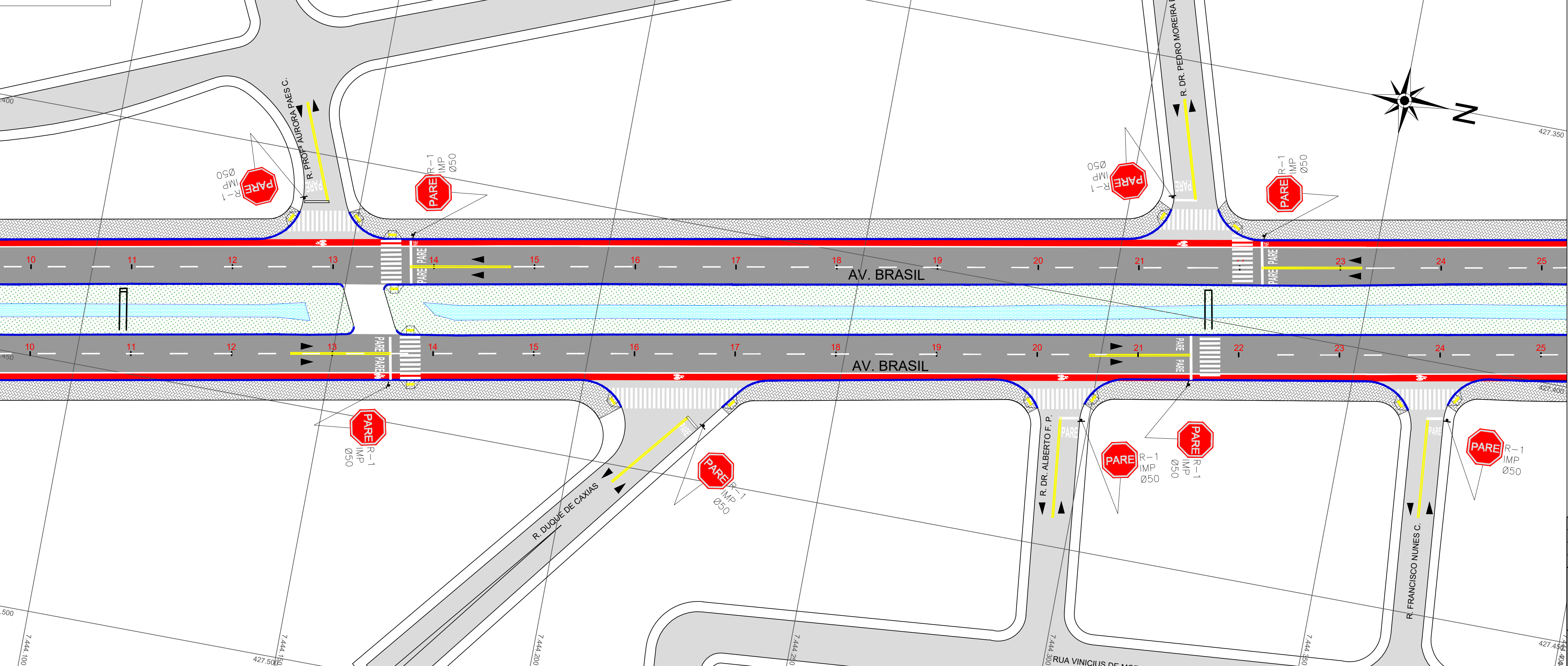



LEGENDA

- PASSEIO (PISO INTERTRAVADO)
- FAIXAS DE ROLAGEM (RECAPE A EXECUTAR)
- CICLOFAIXA (A EXECUTAR)
- CANTEIRO EXISTENTE (A PERMANECER)
- CÔRREGO
- ASFALTO EXISTENTE (A PERMANECER)
- GUIA E SARJETA (A DEMOLIR E REEXECUTAR)
- SINALIZAÇÃO HORIZONTAL (A EXECUTAR)
- RAMPA DE ACESSIBILIDADE (A EXECUTAR)
- FAIXA DE SEGURANÇA E RETENÇÃO (A EXECUTAR)

Obs.: Os quantitativos estão contemplados no orçamento que acompanha este projeto.

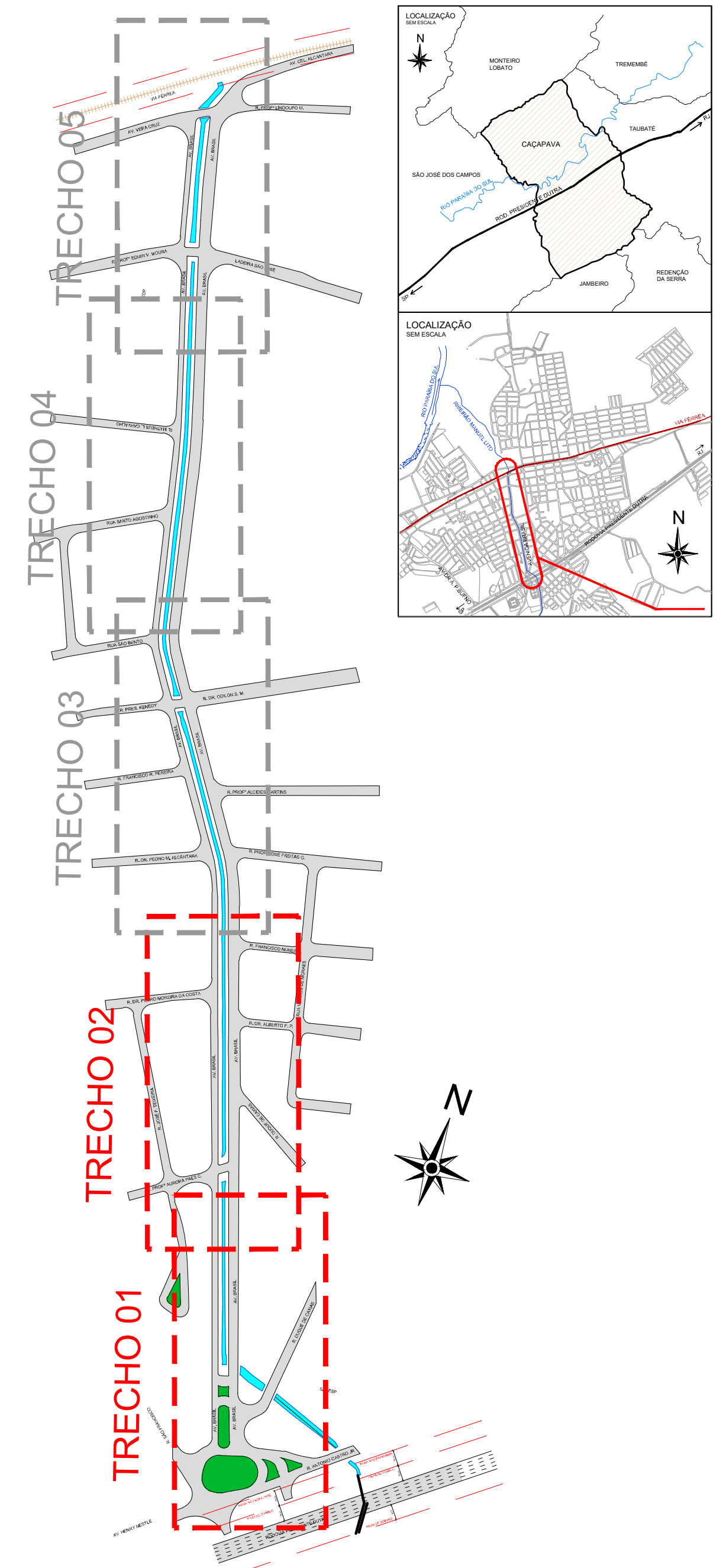
ARTICULAÇÃO SEM ESCALA



EMPRESAMENTO:	PLANO DE MACRODRENAGEM	Nº	01
OBJETO:	PROJETO BÁSICO - PLANTA	FOLHA	01- 05
ASSUNTO:	URBANIZAÇÃO	REVISÃO	A1
COMPLEMENTO:	RECAPE DE PAVIMENTO - PARTE 01	INDICADAS	
PROJETO:	 PREFEITURA MUNICIPAL DE CAÇAPAVA-SP		
ESCALA:	ARQUIVO:	VLG1896-EXE-PAV-AV.BRASIL-PLT-REV00.dwg	

TRECHO 03
ESC.: 1/500

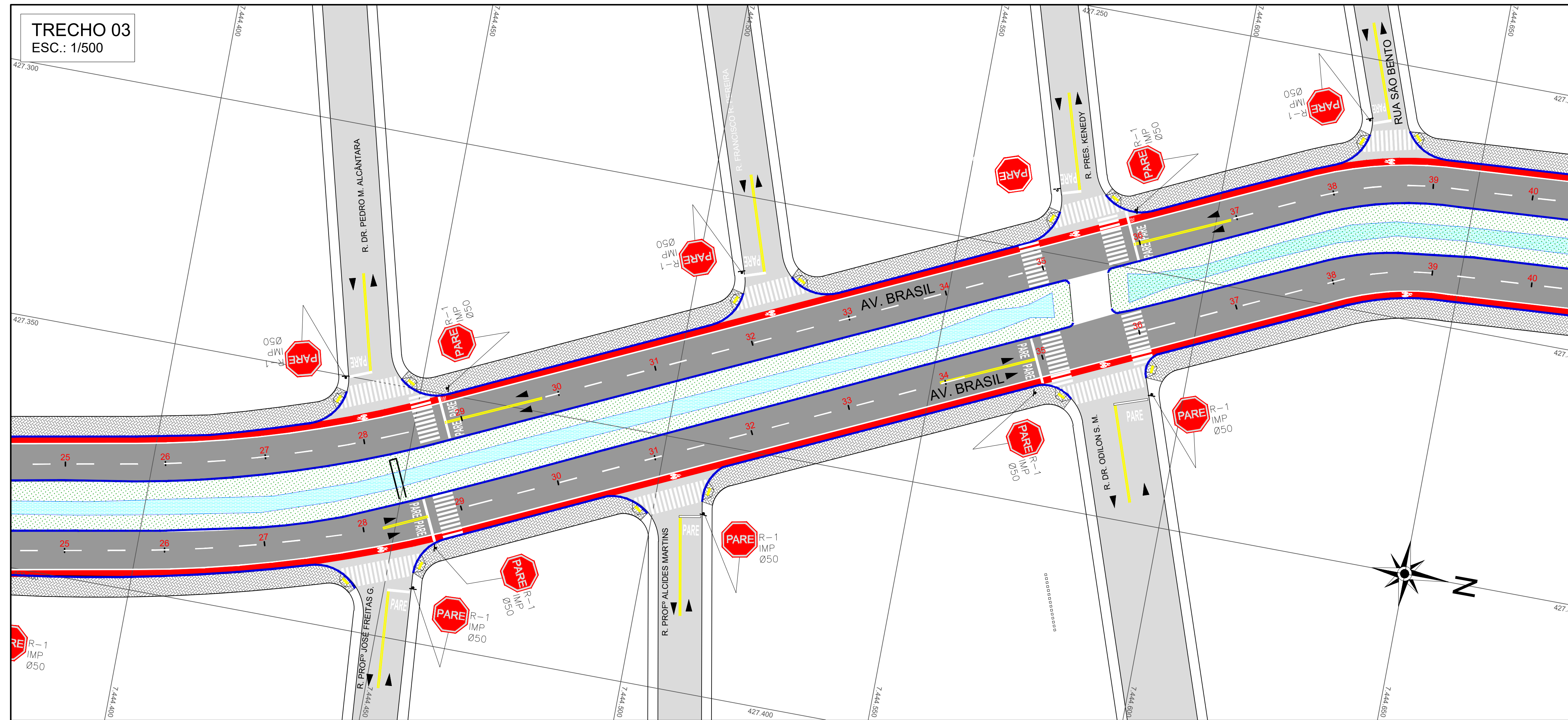

TRECHO 04
ESC.: 1/500

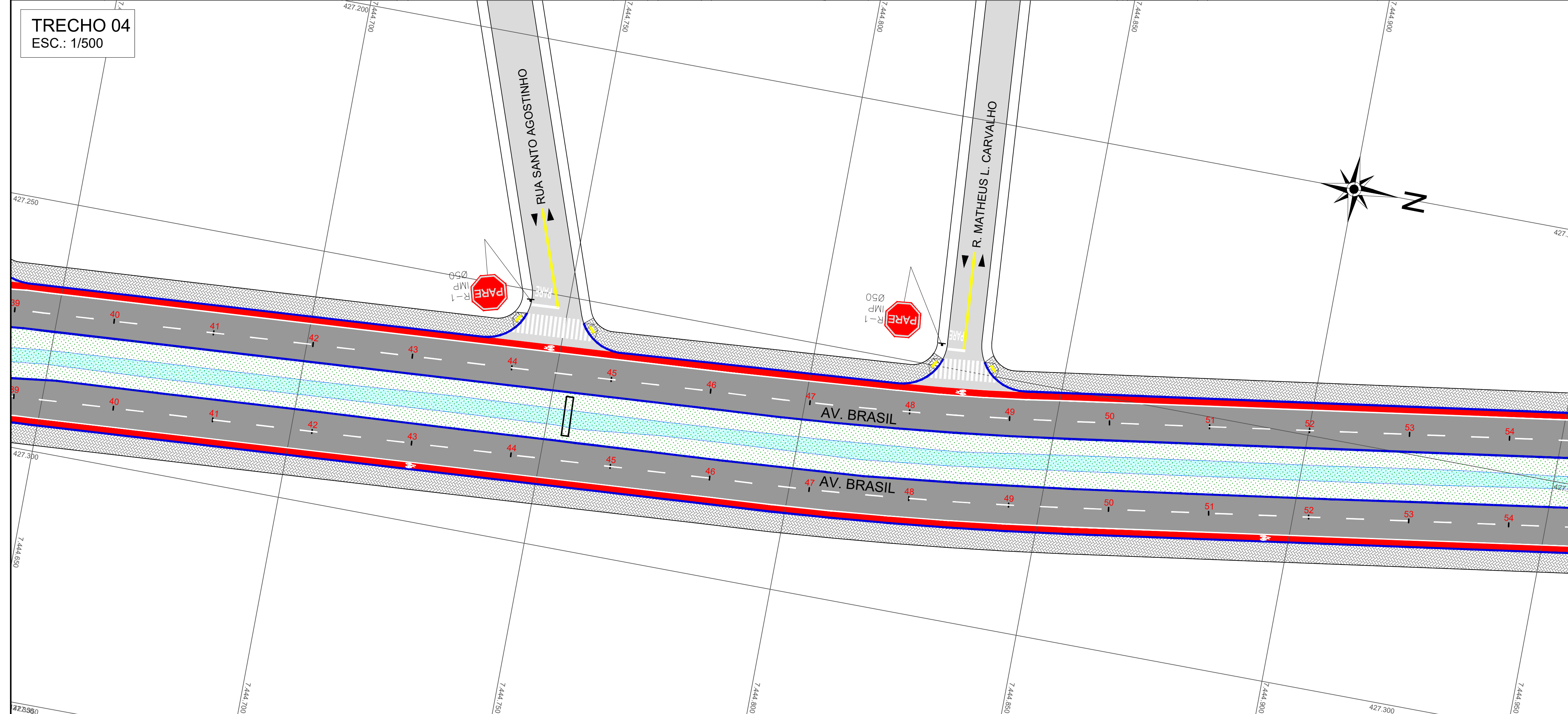

LEGENDA

- PASSEIO (PISO INTERTRAVADO)
- FAIXAS DE ROLAGEM (RECAPE A EXECUTAR)
- CICLOFAIXA (A EXECUTAR)
- CANTEIRO EXISTENTE (A PERMANECER)
- CÔRREGO
- ASFALTO EXISTENTE (A PERMANECER)
- GUIA E SARJETA (A DEMOLIR E REEXECUTAR)
- SINALIZAÇÃO HORIZONTAL (A EXECUTAR)
- RAMPA DE ACESSIBILIDADE (A EXECUTAR)
- FAIXA DE SEGURANÇA E RETENÇÃO (A EXECUTAR)

Obs.: Os quantitativos estão contemplados no orçamento que acompanha este projeto.

ARTICULAÇÃO SEM ESCALA

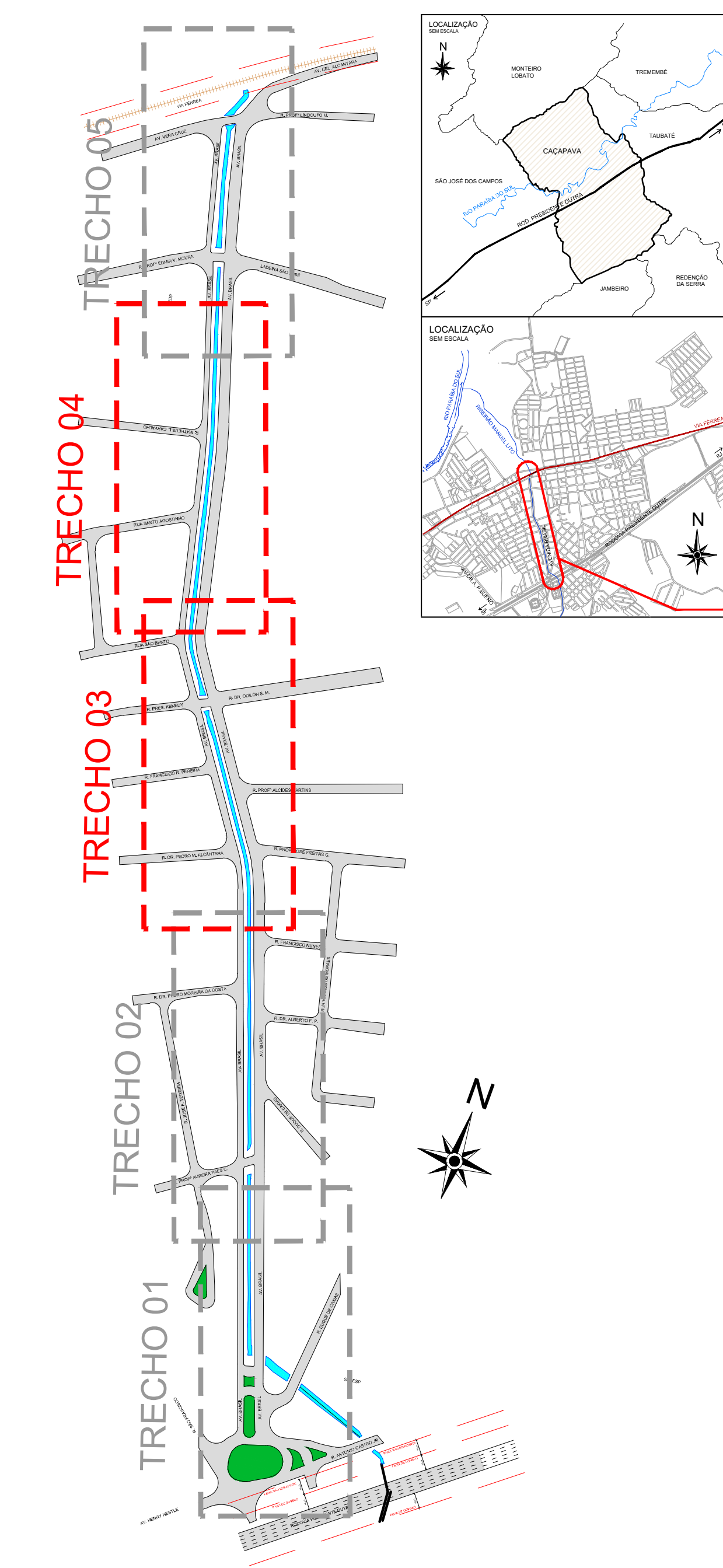

EMPREENDIMENTO:	PLANO DE MACRODRENAGEM	Nº	02
OBJETO:	PROJETO BÁSICO - PLANTA		
ASSUNTO:	URBANIZAÇÃO		
COMPLEMENTO:	RECAPE DE PAVIMENTO - PARTE 02		
PROJETO:	PREFEITURA MUNICIPAL DE CAÇAPAVA-SP	FOLHA	02- 05
ESCALA:	INDICADAS	ARQUIVO:	VLG1896-EXE-PAV-AV.BRASIL-PLT-REV00.dwg
		REVISÃO	A1

TRECHO 05
ESC.: 1/500

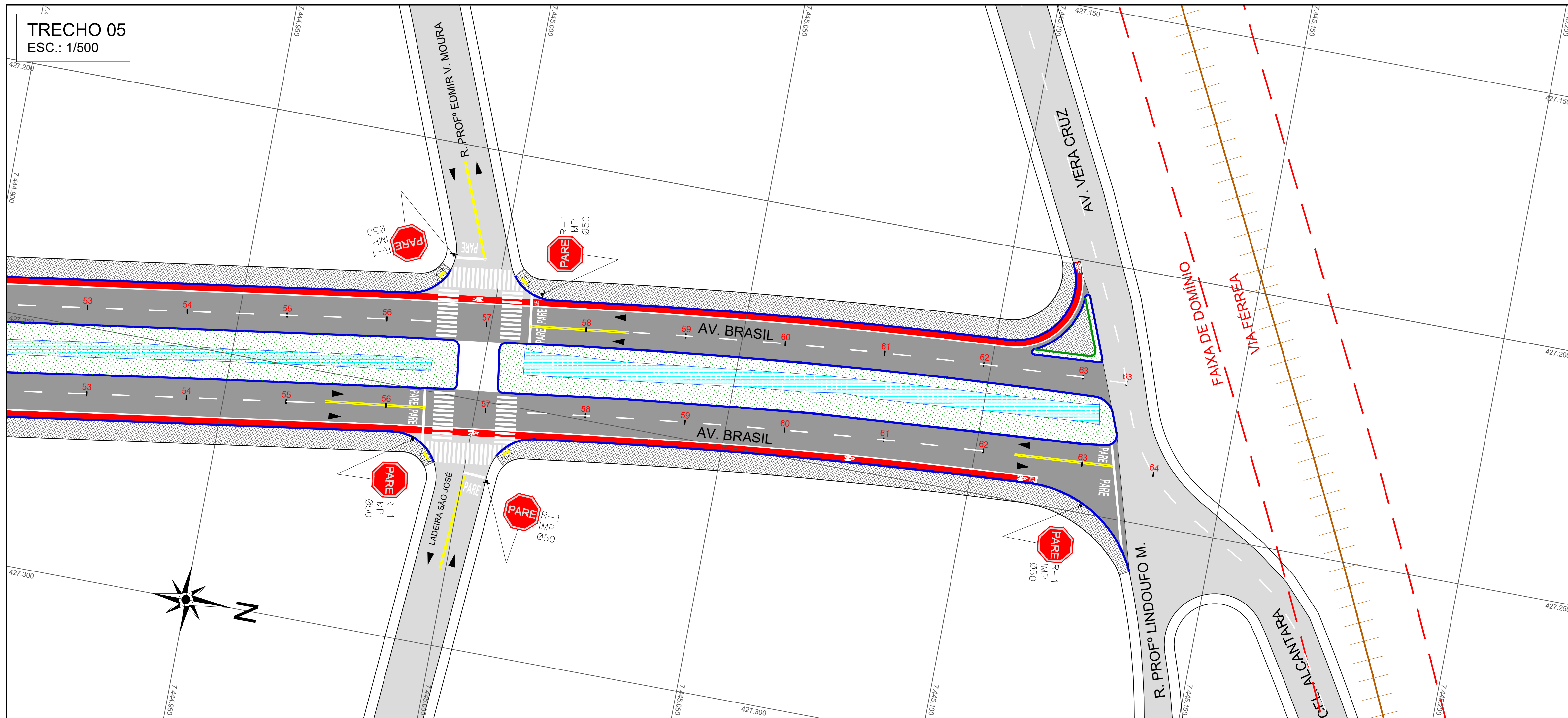

LEGENDA

- PASSEIO (PISO INTERTRAVADO)
- FAIXAS DE ROLAGEM (RECAPE A EXECUTAR)
- CICLOFAIXA (A EXECUTAR)
- CANTEIRO EXISTENTE (A PERMANECER)
- CÓRREGO
- ASFALTO EXISTENTE (A PERMANECER)
- GUIA E SARJETA (A DEMOLIR E REEXECUTAR)
- SINALIZAÇÃO HORIZONTAL (A EXECUTAR)
- RAMPA DE ACESSIBILIDADE (A EXECUTAR)
- FAIXA DE SEGURANÇA E RETENÇÃO (A EXECUTAR)

Obs.: Os quantitativos estão contemplados no orçamento que acompanha este projeto.

ARTICULAÇÃO SEM ESCALA

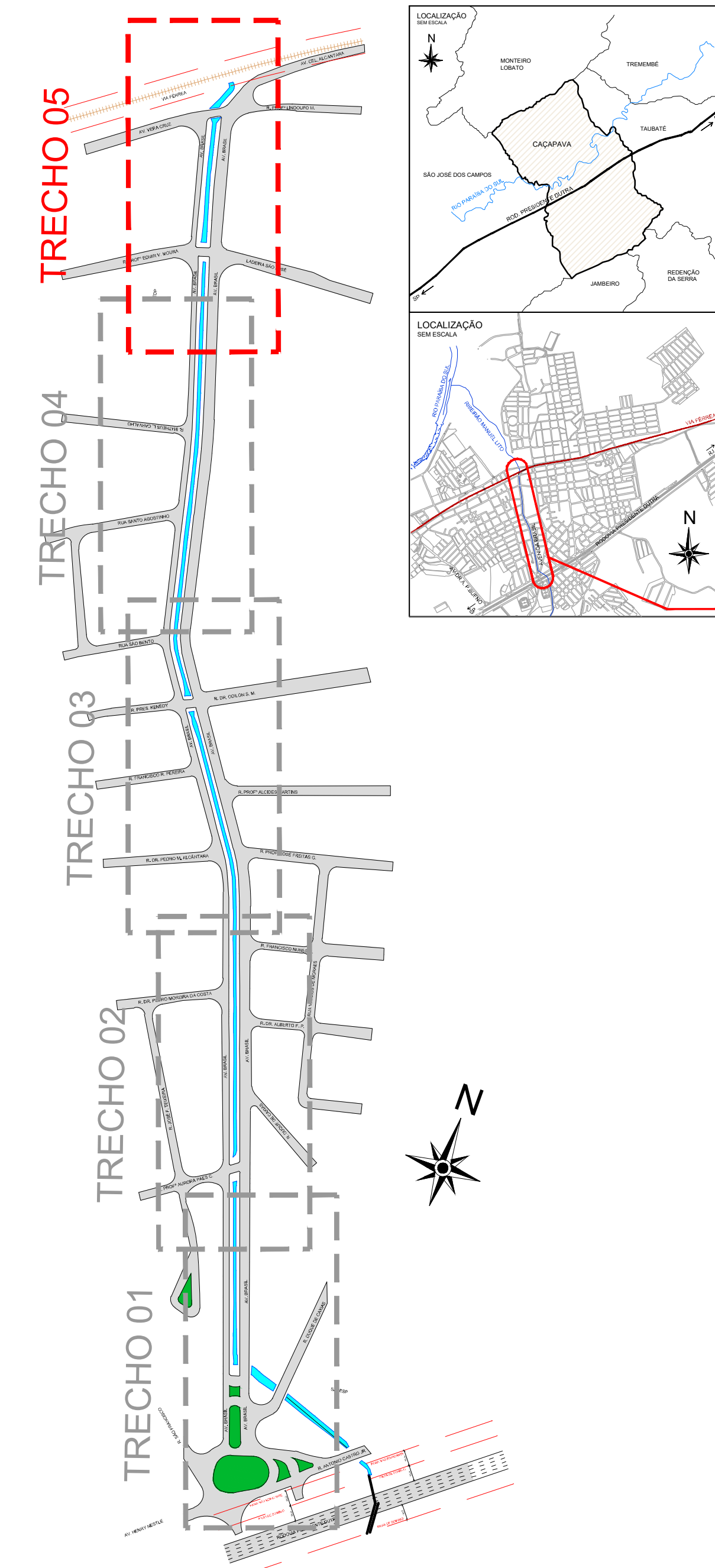

SEÇÃO TIPO
Esc.: 1/50

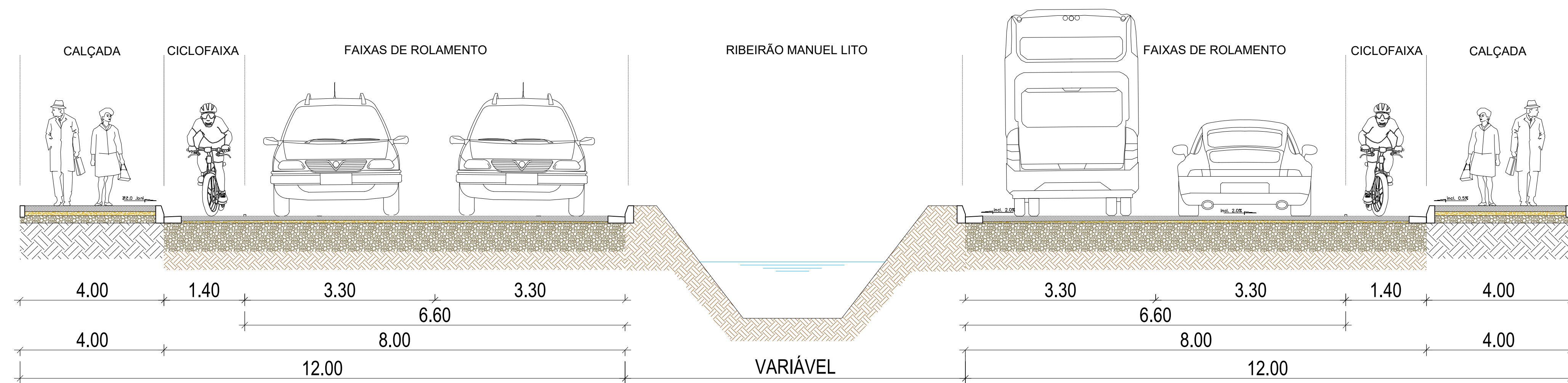

EMPREENDIMENTO:	PLANO DE MACRODRENAGEM	Nº
OBJETO:	PROJETO BÁSICO - PLANTA E SEÇÃO TRANSVERSAL	03
ASSUNTO:	URBANIZAÇÃO	
COMPLEMENTO:	RECAPE DE PAVIMENTO - PARTE 03	
PROJETO:	PREFEITURA MUNICIPAL DE CAÇAPAVA-SP	FOLHA
		03- 05
ESCALA:	ARQUIVO:	REVISÃO
INDICADAS	VLG1896-EXE-PAV-AV.BRASIL-PLT-REV00.dwg	A1

LEGENDA DE PISOS E REVESTIMENTOS	QUANTIDADE
Piso de Concreto Intertravado - Retangular (Cinza)	6.413,97 m²
Piso de Concreto Intertravado - Retangular (Vermelho)	262,53 m²
Grama	3.392,39 m²
Concreto Simples	2.167,41 m²

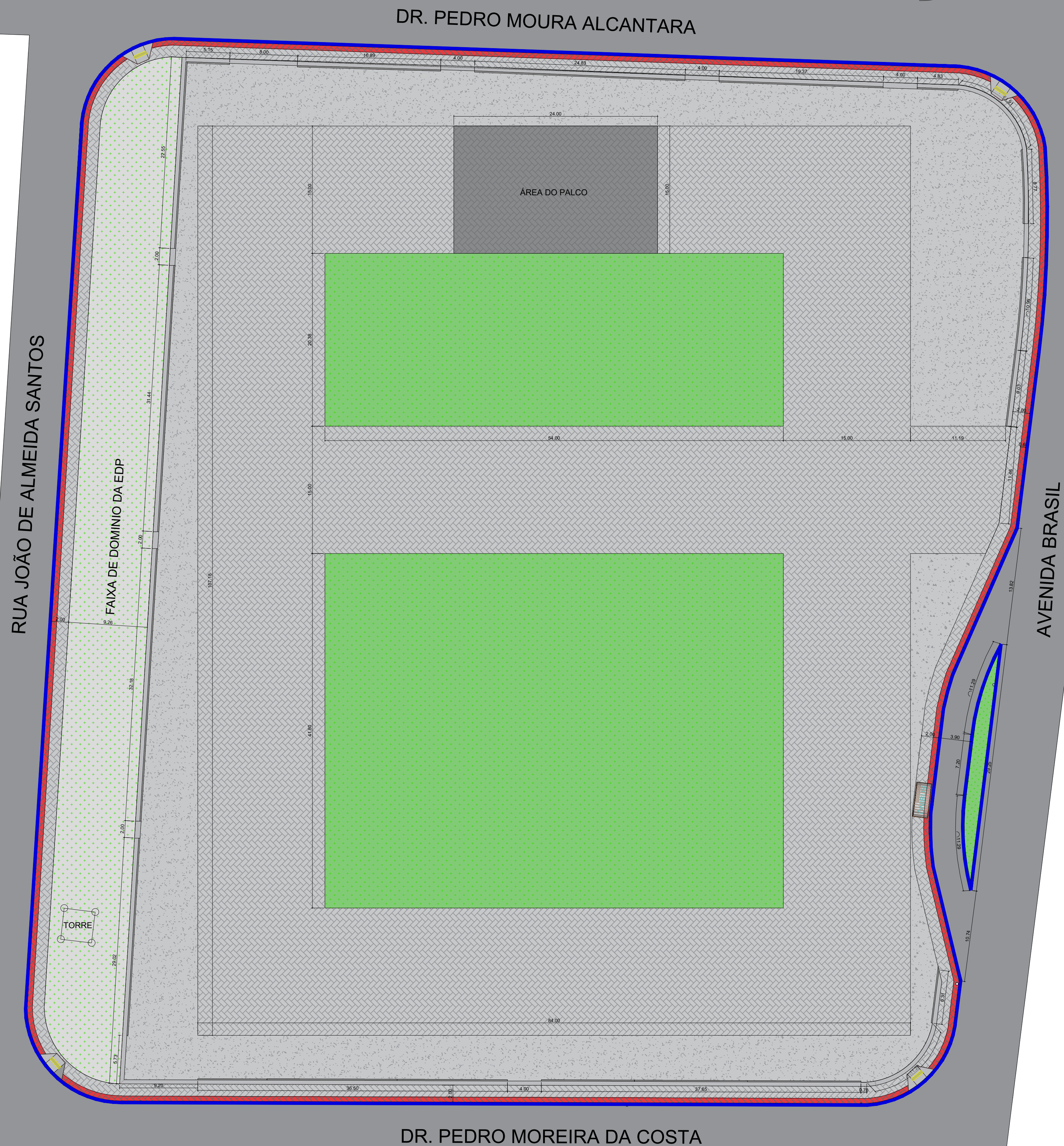

PLANTA DE SITUAÇÃO
SEM ESCALA

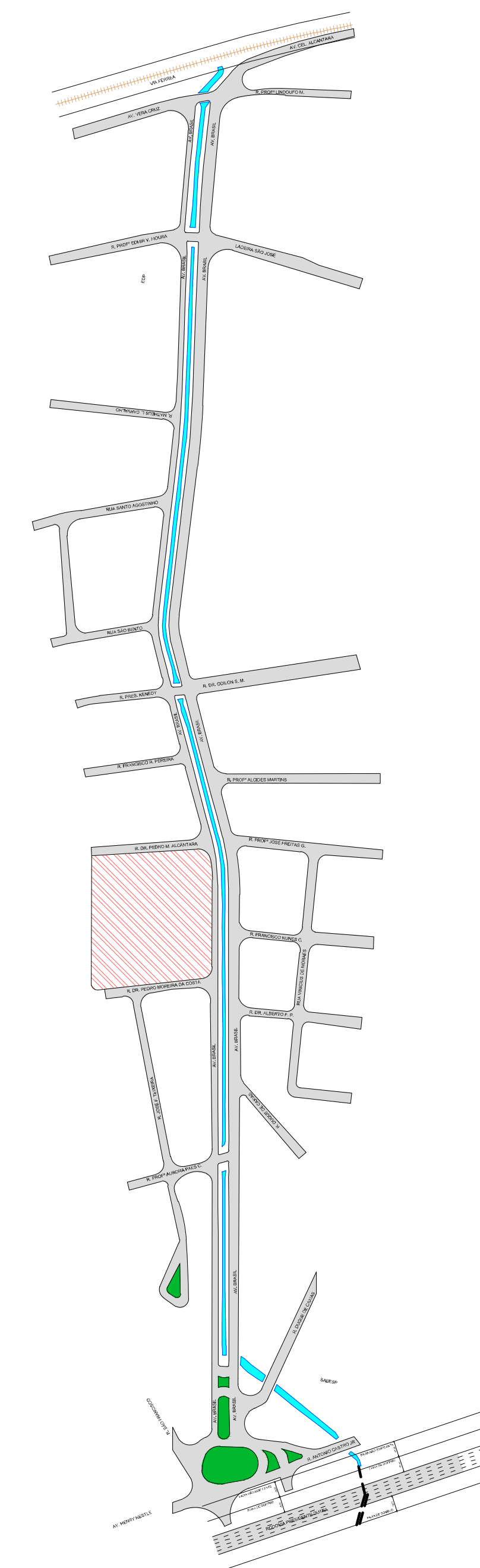

ELAB. PROJETO	P. HENRIQUE
DESENHO	P. HENRIQUE
RESP. TEC. PROJETO	JOSÉ AUGUSTO PINELLI
RESP. TECN. OBRA	
VERIF.	

EMPRESAMENTO:	PAVIMENTAÇÃO E URBANIZAÇÃO AV. BRASIL	Nº	
OBJETO:	PROJETO BÁSICO		04
ASSUNTO:	PROJETO ARQUITETÔNICO		
LOCAL:	AVENIDA BRASIL - PRAÇA	FOLHA	



PREFEITURA MUNICIPAL
DE CAÇAPAVA-SP

04/05

ESCALA:	ARQUIVO:	REVISÃO
1:300	VLG1896-EXE-PAV-AV.BRASIL-PRAÇA-PLT-REV00.dwg	00

DR. PEDRO MOURA ALCANTARA

RUA JOÃO DE ALMEIDA SANTOS

FAIXA DE DOMINIO DA EDP

AVENIDA BRASIL

DR. PEDRO MOREIRA DA COSTA

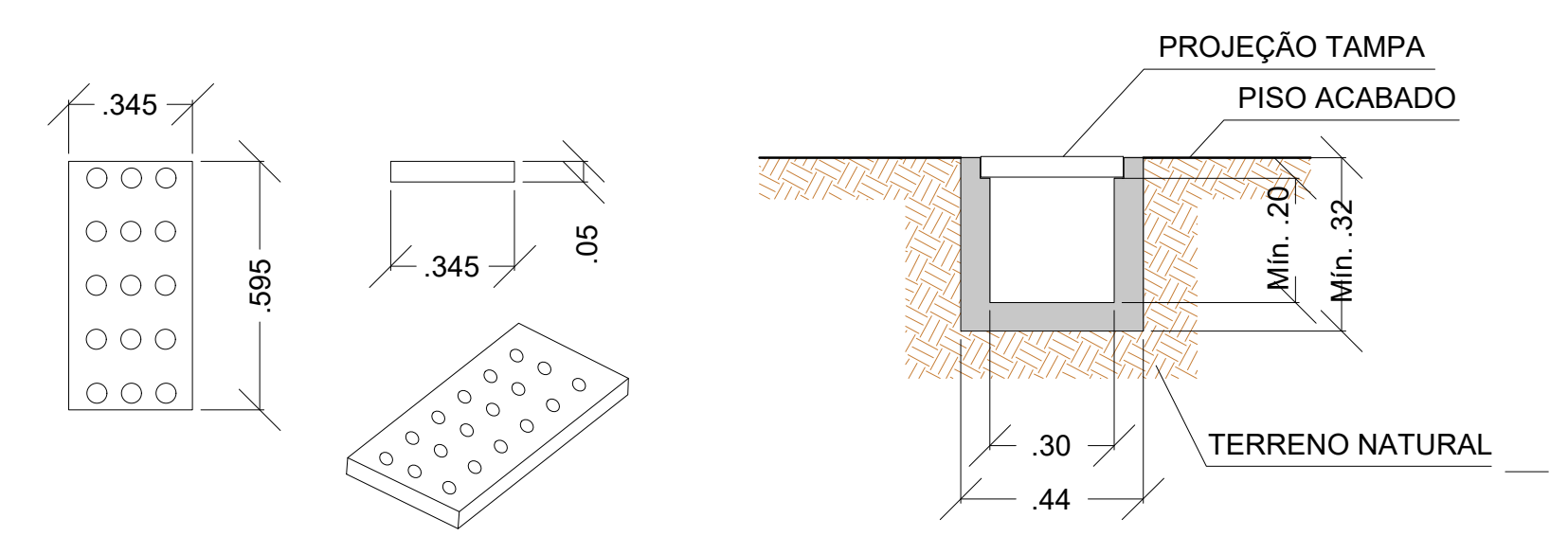
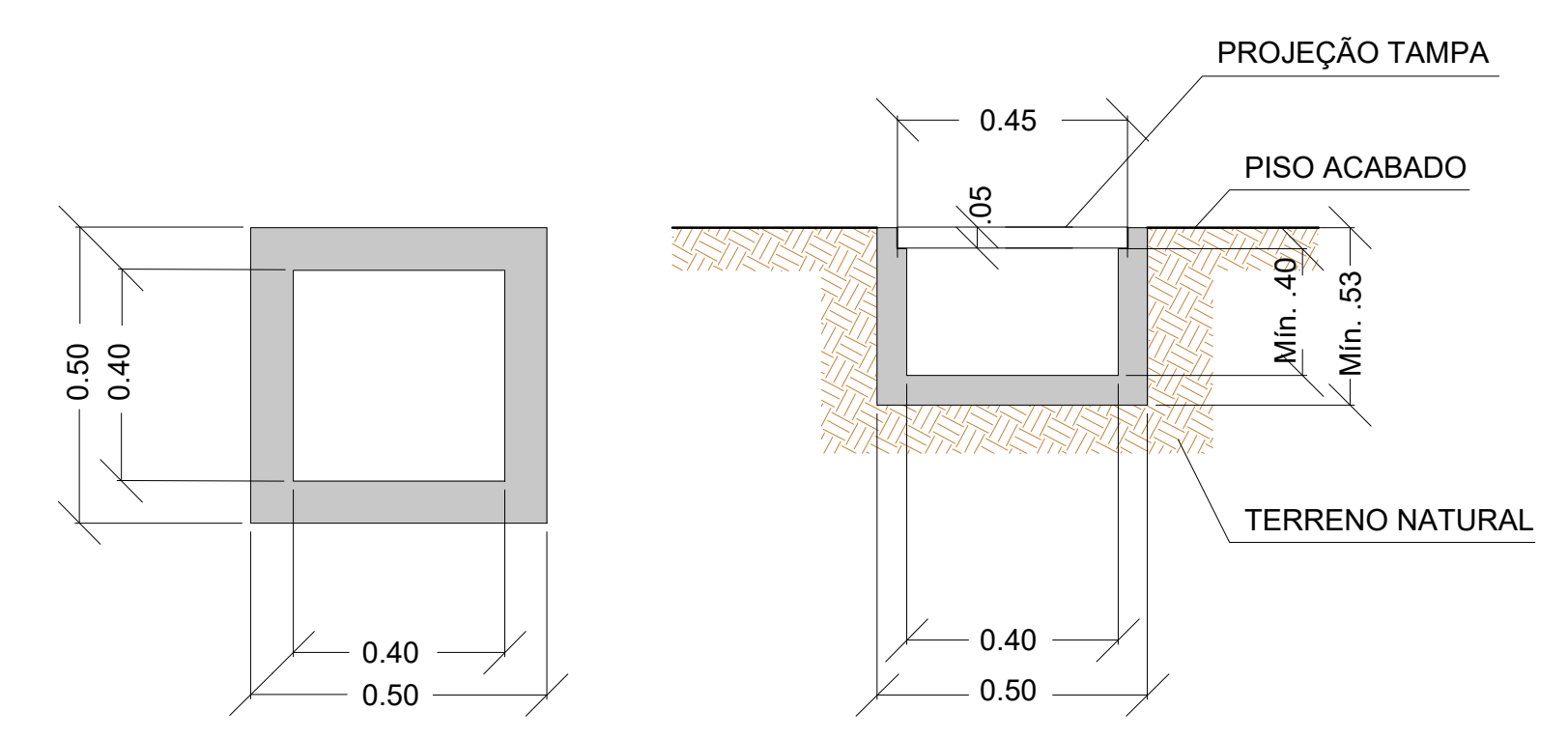

QUANTITATIVO		
Descrição	Distância (m)	Unidade
CANALETA CONCRETO C/ TAMPA (30x40)	363	
CANALETA SUPERFICIAL Ø0,40m	115,2	
TUBO PVC Ø100mm	214,4	
CAIXA DE PASSAGEM (50x50)	-	12

PLANTA DE SITUAÇÃO SEM ESCALA

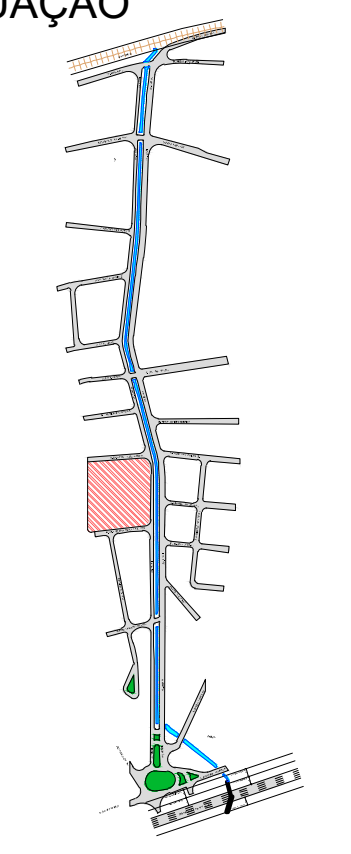

ELAB. PROJETO	W.PORTUGAL
DESENHO	W.PORTUGAL
RESP. TEC. PROJETO	JOSÉ AUGUSTO PINELLI
RESP. TECN. OBRA	
VERIF.	

EMPRESAMENTO:	PAVIMENTAÇÃO E URBANIZAÇÃO AV. BRASIL	Nº	05
OBJETO:	PROJETO BÁSICO	FOLHA	05/05
ASSUNTO:	PROJETO DE DRENAGEM	REVISÃO	00
LOCAL:	AVENIDA BRASIL - PRAÇA		
 PREFEITURA MUNICIPAL DE CAÇAPAVA-SP			
ESCALA:	1:300	ARQUIVO:	VLG1896-EXE-DRE-PAV-AV.BRASIL-PRAÇA-PLT-REV00.dwg