



Prefeitura Municipal de Caçapava
CNPJ 45.189.305/0001-21
Rua Capitão Carlos de Moura, 243, Vila Pantaleão, Caçapava-SP
CEP: 12.280-050 / Tel. (12) 3654-6692

Processo nº 2170/2023

Folha Nº _____

Ass: _____

PROCESSO ADMINISTRATIVO Nº 2170/2023

TOMADA DE PREÇOS N º 007/2023

MINUTA DE EDITAL DE LICITAÇÃO

**CONTRATAÇÃO DE EMPRESA ESPECIALIZADA PARA OS SERVIÇOS DE REFORMA E REVITALIZAÇÃO
EDITAL DE LICITAÇÃO**

Anexo I – Proposta de Preços;

Anexo II – Declarações nos termos dos itens 2.4.1, 2.4.2, 2.4.3, 2.1 e 2.3 do edital (*se for o caso*);

Anexo III – Declaração nos termos do item 2.4.4 do edital (*apenas por microempresas e empresas de pequeno porte – apresentar **fora** dos envelopes*);

Anexo IV – Credenciamento;

Anexo V – Minuta de contrato;

Anexo VI – A – Memorial Descritivo;

Anexo VI - B – Termo de Referência;

Anexo VII – Planilha Orçamentária;

Anexo VIII – Cronograma Físico-Financeiro;

Anexo IX – Termo de Ciência e Notificação, item 2.4.5;

Anexo X – Declaração de Equipe Técnica Responsáveis pelos Serviços;

Anexo XI – Formulário de dados para eventual assinatura de Contrato;

Anexo XII – Atestado de Vistoria Técnica;

Anexo XIII – Declaração de Não Vistoria Técnica;

Anexo XIV – Termo de Recebimento Provisório de Obras/Serviços;

Anexo XV – Termo de Recebimento Definitivo de Obras/Serviços;

Anexo XVI – Projetos;

RECEBIMENTO DOS ENVELOPES ATÉ: DIA 19/04/2023 às 09h.

DATA E HORÁRIO PARA INÍCIO DE ABERTURA DOS ENVELOPES: 30 (trinta) minutos **após** o término do prazo para recebimento dos mesmos, em sessão pública.

LOCAL DOS EVENTOS SUPRA: Recebimento dos envelopes – Departamento de Licitação do Município de Caçapava, situada na **Rua Capitão Carlos de Moura, 243 – Vila Pantaleão, Caçapava – SP, CEP 12280-050.**

Abertura dos envelopes: Sala de Reuniões da Comissão Permanente de Licitação do Município de Caçapava, situada na Rua Capitão Carlos de Moura, 243 – Vila Pantaleão, Caçapava.

1 – PREÂMBULO

1.1 – Nos termos da Lei Federal 8666/93, c/c Lei Complementar Federal 123/06 e suas alterações, e demais normas pertinentes, e, em conformidade com o despacho exarado pela autoridade competente nestes autos, acha-se aberta a TOMADA DE PREÇOS acima, para CONTRATAÇÃO DE EMPRESA ESPECIALIZADA PARA OS SERVIÇOS DE REFORMA E REVITALIZAÇÃO DAS QUADRAS DO ELDORADO, que faz nas seguintes condições:



Prefeitura Municipal de Caçapava
CNPJ 45.189.305/0001-21
Rua Capitão Carlos de Moura, 243, Vila Pantaleão, Caçapava-SP
CEP: 12.280-050 / Tel. (12) 3654-6692

Processo nº 2170/2023

Folha Nº _____

Ass: _____

REGIME DE EXECUÇÃO: de forma indireta, EMPREITADA POR PREÇO UNITÁRIO

TIPO DE JULGAMENTO: MENOR PREÇO GLOBAL.

SETOR INTERESSADO: SECRETARIA MUNICIPAL DE ESPORTE E ENTRETENIMENTO

PREÇO MÁXIMO ESTABELECIDO: R\$ 215.404,77 (duzentos e quinze mil quatrocentos e quatro reais e setenta e sete centavos).

1.2 - Em quaisquer das menções à Lei Federal 8666/93, ou outras Leis Federais, Estaduais, e do Município de Caçapava, entende-se, neste instrumento convocatório, que estão implícitas todas as alterações e regulamentações em vigor dessas mesmas leis, independente de expressa citação neste sentido, quando da indicação do texto legal.

2 – DA PARTICIPAÇÃO

2.1 – Estão impedidos de participar de qualquer fase do presente processo os interessados que se enquadrarem em uma ou mais das seguintes condições:

- a) empresas que tenham objeto social incompatível com o objeto da licitação;
- b) que estejam constituídos sob a forma de consórcio;
- c) se apresentarem sob a forma de cooperativa para intermediação de mão de obra;
- d) que se encontrem em regime de recuperação judicial ou em processo de falência, sob concurso de credores, dissolução ou liquidação, exceto empresa em recuperação judicial, desde que amparada em certidão emitida pela instância judicial competente, que certifique que a interessada está apta econômica e financeiramente a participar de procedimento licitatório nos termos da Lei 8.666/93, consoante o voto proferido no TC 4033/989/15-3 e nos termos da Súmula 50 do Tribunal de Contas do Estado de São Paulo; dissolução ou liquidação;
- e) suspensas temporariamente de participar em licitação ou impedidas de contratar com esta Administração;
- f) enquadradas nas disposições do artigo 9º da Lei Federal 8666/93, ou que possuam sócio, dirigente ou responsável técnico, servidor de qualquer órgão ou entidade vinculada ao Município de Caçapava;
- g) cujo dirigente, gerente, acionista ou detentor de mais de 5% (cinco por cento) do capital votante ou controlador, responsável técnico ou subcontratado, seja parente natural ou civil, em linha reta ou colateral, até o 3º grau, de agente político do Município, subsistindo a vedação até seis meses depois de finda a respectiva função pública e excetuando o exercício de função ao Fundo Social de Solidariedade e atividades não remuneradas junto ao Poder Público.

2.2 – DA VISITA TÉCNICA

2.2.1 – Poderá ser realizada pela empresa licitante, vistoria no local do objeto desta licitação, suficiente para os levantamentos necessários ao desenvolvimento dos trabalhos, de modo a não incorrer em omissões que jamais poderão ser alegadas pela CONTRATADA em favor de eventuais pretensões de acréscimos de serviços. A visita técnica deverá ser **previamente agendada** através do e-mail evelina.carsana@cacapava.sp.gov.br ou **no telefone (12) 3652.5909, com a responsável Evelina Carsana**, para a realização da vistoria até 01 (um) dia antes da entrega dos envelopes para participação. **Em datas e horários distintos para cada licitante interessado.**

2.2.2 – A declaração de vistoria emitida pela Prefeitura de Caçapava deverá ser juntada com os demais



Prefeitura Municipal de Caçapava
CNPJ 45.189.305/0001-21
Rua Capitão Carlos de Moura, 243, Vila Pantaleão, Caçapava-SP
CEP: 12.280-050 / Tel. (12) 3654-6692

Processo nº 2170/2023

Folha Nº _____

Ass: _____

documentos no envelope de Habilitação, conforme modelo **ANEXO XII**.

2.2.3 – Optando por não realizar a Visita Técnica a empresa deverá elaborar declaração de responsabilidade conforme modelo **ANEXO XIII**.

2.3 – Também não poderão participar deste certame as empresas que tenham sido declaradas inidôneas para licitar ou contratar com a Administração Pública ou punidas com suspensão do direito de licitar e contratar com a Administração Pública municipal, nos termos da Súmula 51 do Tribunal de Contas do Estado de São Paulo. Se a punição vier a ocorrer durante o andamento desse processo, esta Administração, assegurado o direito à ampla defesa, poderá excluir a empresa do certame.

2.4 – Para fins de participação e habilitação na presente licitação, as empresas deverão **apresentar CRC - CERTIFICADO DE REGISTRO CADASTRAL**, em plena validade, elaborado nos termos da já citada Lei Federal, expedido pela Prefeitura Municipal de Caçapava, **em categoria compatível com o objeto da licitação**. O referido CRC deverá ser apresentado em original ou cópia autenticada – o qual fará parte integrante do processo. Também deverão ser entregues declarações assinadas pelo representante da empresa, devidamente identificado, conforme Anexos II e III, *(se for o caso)* no sentido de que:

2.4.1 – após a emissão do CRC, não houve superveniência de fato impeditivo, ou seja, de que não há declaração de inidoneidade nos termos do Art. 87, incisos III (Penalizados no Município de Caçapava) e IV, da Lei Federal 8666/93, com sua redação mantida inalterada até os dias atuais e Art.7º da Lei 10.520/02 (Penalizados no Município de Caçapava) para licitar ou contratar com a Administração Pública, comprometendo-se a comunicar a eventual ocorrência desses fatos durante o processamento deste certame e vigência das avenças dele decorrentes; e de que não ocorreu diminuição das capacidades técnica, jurídica e econômica da empresa para atender ao objeto ora licitado.

2.4.2 – estar de pleno acordo com as normas deste edital, bem como ciente quanto aos termos da Lei Federal 8666/93, documentos aos quais se submete, e que tomou ciência de todos os documentos e informações referentes a este procedimento licitatório, em especial as especificações e detalhamento do objeto ora licitado.

2.4.3 – cumpre com o disposto no inciso XXXIII, artigo 7º, da Constituição Federal, no que diz respeito à proibição de trabalho noturno, perigoso ou insalubre, aos menores de dezoito anos e de qualquer trabalho a menores de dezesseis anos, salvo na condição de aprendizes, a partir de quatorze anos.

2.4.4 – Declaração de que pretende usufruir os benefícios de postergar a comprovação da regularidade fiscal dentro do prazo de 05 (cinco) dias úteis a contar da data da declaração que a empresa foi a vencedora do certame, bem como ter preferência no critério de desempate quando do julgamento das propostas, nos termos da Lei Complementar Federal 147/14 (Anexo III). *(Anexo III, somente para microempresas ou empresas de pequeno porte, apenas quando e se for o caso, devendo ser apresentada **fora dos envelopes**, quando a empresa possuir representante credenciado presente na sessão pública, nos demais casos será apresentado dentro do envelope nº. 01 “Documentos de Habilitação”).*

2.4.5 – Juntamente com a documentação deverá ser apresentado compromisso formal (Anexo IX) no sentido de que, uma vez declarada adjudicatária do objeto deste certame, assinará, juntamente com esta Prefeitura Municipal de Caçapava, e concomitante com a assinatura da avença que decorrerá do presente certame, **Termo de Ciência e Notificação**, conforme Instruções 01/2020 do E. Tribunal de Contas do Estado de São Paulo.



Prefeitura Municipal de Caçapava
CNPJ 45.189.305/0001-21
Rua Capitão Carlos de Moura, 243, Vila Pantaleão, Caçapava-SP
CEP: 12.280-050 / Tel. (12) 3654-6692

Processo nº 2170/2023

Folha Nº _____

Ass: _____

2.5 – Além do CRC, deverão, ainda, as empresas juntarem, necessariamente, os documentos listados nos itens 5.2 e seguintes (referente a Qualificação Profissional), e os **ANEXOS X – XI – XII ou XIII**, não sendo aceitos protocolos de pedidos de certidões ou de outros documentos exigidos neste edital.

2.6 – A documentação de habilitação deverá ser apresentada em 1 (uma) via de cada documento, os quais deverão estar, preferencialmente, ordenados na mesma sequência em que estão solicitados neste edital, grampeados ou acondicionados em pastas, rubricados e **numerados sequencialmente em seu RODAPÉ, da primeira à última folha**, contidos em envelope fechado indevassavelmente, apresentando externamente os seguintes dizeres:

TOMADA DE PREÇOS Nº 007/2023
ENVELOPE Nº 1 – DOCUMENTAÇÃO
(RAZÃO SOCIAL DO PROPONENTE)
OBJETO: CONTRATAÇÃO DE EMPRESA
ESPECIALIZADA PARA OS SERVIÇOS DE
REFORMA E REVITALIZAÇÃO DAS
QUADRAS DO ELDORADO

TOMADA DE PREÇOS Nº 007/2023
ENVELOPE Nº 2 – PROPOSTA COMERCIAL
(RAZÃO SOCIAL DO PROPONENTE)
OBJETO: CONTRATAÇÃO DE EMPRESA
ESPECIALIZADA PARA OS SERVIÇOS DE
REFORMA E REVITALIZAÇÃO DAS
QUADRAS DO ELDORADO

2.7 – A empresa que não possuir o CRC – Certificado de Registro Cadastral, e desejar oferecer proposta nos termos do presente edital, deverão, antes do terceiro dia anterior ao determinado para recebimento dos envelopes, apresentar, na Comissão Permanente de Licitação desta Prefeitura, sito a Rua Capitão Carlos de Moura, 243 – Vila Pantaleão, os documentos abaixo especificados (mais informações no site www.cacapava.sp.gov.br – **Cadastro de Fornecedores**), válidos na data limite para entrega dos envelopes, os quais poderão ser entregues em original, por qualquer processo de **cópia autenticada** por cartório competente (excluindo-se desta exigência os documentos emitidos pela Internet) ou por servidor desta Administração (neste último caso mediante a apresentação dos respectivos originais); ou, ainda, publicação em órgão de imprensa oficial. No caso de documentos produzidos em outros países, deverão ser autenticados pelo respectivo consulado e traduzidos para o português por tradutor juramentado. As empresas estrangeiras que não funcionem no País, tanto quanto possível, atenderão, às exigências do Envelope 1 (Habilitação Jurídica, Habilitação Fiscal, Habilitação Técnica e Habilitação Econômico-Financeira) mediante documentos equivalentes, autenticados pelos respectivos consulados e traduzidos por tradutor juramentado, devendo ter representação legal no Brasil com poderes expressos para receber citação e responder administrativa ou judicialmente:

3 – HABILITAÇÃO JURÍDICA

3.1 – Registro Comercial, no caso de empresa individual (com prova de registro na Junta Comercial ou repartição correspondente);

3.2 – Ato constitutivo, estatuto ou contrato social em vigor (contrato inicial e suas alterações ou contrato social consolidado), devidamente registrado, em se tratando de sociedades comerciais, e, no caso de sociedade por ações, acompanhado de documentos da eleição de seus administradores;



3.3 – Inscrição do ato constitutivo, no caso de sociedades civis, acompanhada de prova da diretoria em exercício;

3.4 – Prova de cumprimento da legislação brasileira relativa à autorização para funcionamento no País (somente para empresas estrangeiras já estabelecidas no Brasil), mediante apresentação de Decreto de Autorização e ata de registro ou autorização para funcionamento expedido pelo órgão competente, quando a atividade assim o exigir.

4 – HABILITAÇÃO FISCAL

4.1 – Prova de inscrição no CNPJ – Cadastro Nacional de Pessoas Jurídicas;

4.2 – Prova de inscrição no Cadastro de Contribuintes Estadual ou Municipal, se houver, relativo à sede do licitante, pertinente ao seu ramo de atividade e compatível com o objeto contratual;

4.3 – Prova de regularidade para com a Fazenda **Federal** (certidão conjunta negativa de débitos relativos a tributos federais, à dívida ativa da União e a Seguridade Social);

4.4 – Prova de regularidade para com a Fazenda **Estadual**, Certidão Negativa de Débitos Tributários não inscritos na Dívida Ativa do Estado de São Paulo, emitida pela Secretaria da Fazenda e Planejamento do Estado de São Paulo ou Certidão Negativa de Débitos Tributários da Dívida Ativa do Estado de São Paulo, emitida pela Procuradoria Geral do Estado – Procuradoria da Dívida Ativa;

4.5 – Prova de regularidade para com a Fazenda **Municipal** da sede da empresa licitante (apenas tributos mobiliários);

4.6 – Prova de Regularidade relativa ao Fundo de Garantia por Tempo de Serviço (FGTS);

4.7 – Prova de inexistência de débitos inadimplidos perante a Justiça do Trabalho, mediante a apresentação da respectiva certidão negativa (CNDT), dentro de sua validade, nos termos do Título VII-A da Consolidação das Leis do Trabalho, conforme Lei Federal 12440/11;

4.8 – Todas as certidões exigidas poderão ser apresentadas Certidão Negativa de Débitos ou Certidão Positiva com Efeitos de Negativa.

5 – HABILITAÇÃO TÉCNICA

5.1 – QUALIFICAÇÃO OPERACIONAL

a) Comprovação de aptidão para desempenho de atividade pertinente e compatível, em qualquer quantitativo, que será atendida por atestado(s) fornecido(s) por pessoa jurídica de direito público ou privado, necessariamente em nome do licitante.

5.2 – QUALIFICAÇÃO PROFISSIONAL

a) Certificado de registro de pessoa jurídica, dentro do prazo de validade, junto ao Conselho Regional de Engenharia e Agronomia – CREA ou ao Conselho de Arquitetura e Urbanismo – CAU, em nome do licitante, com validade na data de recebimento dos documentos de habilitação e classificação;

b) Certificado de registro profissional, responsável técnico pela empresa, junto ao CREA/CAU, conforme Art. 6º e Art. 8º, inciso II, da resolução nº 336/1989 do CONFEA (Conselho Federal de Engenharia e Agronomia) ou Art.47 da lei nº 12.378/2010 do Conselho de Arquitetura e Urbanismo do Brasil, com validade na data de recebimento dos documentos de habilitação e classificação;



Prefeitura Municipal de Caçapava
CNPJ 45.189.305/0001-21
Rua Capitão Carlos de Moura, 243, Vila Pantaleão, Caçapava-SP
CEP: 12.280-050 / Tel. (12) 3654-6692

Processo nº 2170/2023

Folha Nº _____

Ass: _____

c) Certidões de Acervo Técnico – CAT's, emitidas pelo CREA ou CAU e em nome do responsável técnico que se responsabilizará pela execução dos serviços contratados e que faça parte do quadro da empresa licitante, nos termos da Súmula nº 23 do TCE SP, na data fixada para a apresentação das propostas, de forma a comprovar experiência em serviços de mesmas características às do objeto desta licitação, **sendo eleitas as seguintes parcelas de relevância: execução de alambrado.**

d) Não serão aceitos atestados ou acervos de licitantes que atestam para si mesmos a qualidade ou quantidade de serviços ou obras executadas, sendo necessário que tal documentação seja fornecida por empresa privada ou órgão público diverso da licitante;

e) Não serão aceitos atestados ou acervos de obras em andamento;

f) Esta(s) Certidões deverão conter, necessariamente, a especificação das características da obras, bem como os trabalhos realizados e do prazo de execução.

g) Nas hipóteses previstas no item 5.1, exigir-se-á, para fins de comprovação de capacitação técnico-profissional, documentos que comprovem possuir profissional com vínculo mediante Contrato Social, Registro na Carteira Profissional, Ficha de empregado ou Contrato de Trabalho, sendo possível, ainda, a contratação de profissional autônomo que preencha os requisitos e se responsabilize tecnicamente pela execução dos serviços, nos termos da Súmula 25 do Tribunal de Contas do Estado de São Paulo, detentor de atestado(s) de responsabilidade técnica por execução de obra ou serviços de natureza e características compatíveis com a atividade principal da licitante, nos quantitativos mínimos abaixo indicados:

h) As empresas registradas em CREA/CAU de Estado diverso ficam obrigadas a apresentar “visto” da jurisdição de São Paulo, que será exigido apenas do vencedor, antes da assinatura do contrato.

i) Apresentar, conforme **ANEXO X, no envelope de Habilitação**, de relação de disponibilidade de corpo técnico responsável pelos serviços, de equipe técnica que se encarregará da execução da reforma e ampliação, coerente com o porte e o cronograma físico.

6 – HABILITAÇÃO ECONÔMICO-FINANCEIRA

6.1 – Certidão negativa de falência, recuperações judiciais e extrajudiciais expedida pelo distribuidor da sede da pessoa jurídica, datada de, no máximo, 90 (noventa) dias anteriores à data da apresentação (documento a ser confirmado on-line, junto ao órgão emitente que disponibilize esse serviço).

6.1.2 – Caso a licitante esteja em recuperação judicial deverá apresentar Plano de Recuperação já homologado pelo juízo competente e em pleno vigor, sem prejuízo do atendimento a todos os requisitos de habilitação econômico-financeira estabelecidos neste edital.

6.1.3 – Balanço Patrimonial e Demonstrações de Resultados Contábeis do último exercício acompanhado do Termo de Abertura e Encerramento do Livro Diário bem como sua devida transcrição, devidamente registrado no órgão competente na forma da Lei, que comprovem a boa situação financeira da empresa, vedada a sua substituição por balancetes ou balanços provisórios podendo ser atualizados por índices oficiais quando encerrados há mais de 3 (três) meses da data de apresentação da proposta, em original ou cópia autenticada. A boa situação financeira será avaliada de acordo com os critérios estabelecidos a seguir:

ILC = $\frac{AC}{PC}$: cujo resultado devesse ser maior ou igual a 1,00



Prefeitura Municipal de Caçapava
CNPJ 45.189.305/0001-21
Rua Capitão Carlos de Moura, 243, Vila Pantaleão, Caçapava-SP
CEP: 12.280-050 / Tel. (12) 3654-6692

Processo nº 2170/2023

Folha Nº _____

Ass: _____

ILG = $\frac{AC+RLP}{PC+ELP}$: cujo resultado deverá ser maior ou igual a 1,00

IEG = $\frac{PC+ELP}{AT}$: cujo resultado deverá ser menor ou igual a 0,50

Sendo que:

ILC = Índice de liquidez corrente

ILG = Índice de liquidez geral

IEG = Índice de endividamento geral

AC = Ativo Circulante

PC = Passivo Circulante

RLP = Realizável a Longo Prazo

ELP = Exigível a Longo Prazo

AT = Ativo Total

6.1.4 – Será exigido dos participantes deste certame, o **capital social, no montante mínimo, equivalentes a 10% (dez por cento)** do valor total estimado do objeto desta contratação, sendo de **R\$ 21.540,47 (vinte e um mil quinhentos e quarenta reais e quarenta e sete centavos)**, devendo a comprovação ser feita relativamente à data da apresentação da proposta, na forma da Lei.

6.2 – Na hipótese de não constar, expressamente, o prazo de validade em certidões negativas ou neste edital, prevalecerá o prazo de 90 (noventa) dias, corridos, contados da data de emissão do documento até a data limite para apresentação dos ENVELOPES.

6.3 – Todos os documentos deverão estar com seus prazos de validade em vigor, quando for o caso, na data determinada para abertura dos 'ENVELOPE Nº 1 – DOCUMENTAÇÃO'.

6.4 – Tendo em vista o disposto no artigo 97 da Lei Federal 8666/93 os licitantes deverão encontrar-se em pleno gozo de seus direitos para contratar com a Administração Pública, isto é, reunir condições de idoneidade, incidindo, em hipótese contrária, nas cominações do parágrafo único do aludido artigo.

6.5 – Os documentos acima listados deverão estar em nome da empresa proponente, e, concomitantemente, com indicação do mesmo número de inscrição no CNPJ e com o mesmo endereço, quaisquer que sejam estes (da matriz ou de filial), exceto para os documentos que são gerados apenas em nome, endereço e CNPJ da matriz. Quando do recebimento do objeto deste certame, as respectivas Notas Fiscais deverão ser da mesma empresa/CNPJ/endereço que participou deste certame.

6.6 – As microempresas e empresas de pequeno porte que optarem por postergar a comprovação da regularidade fiscal e trabalhista, bem como ter preferência no critério de desempate quando do julgamento das propostas, para tanto já tendo apresentado declaração nos moldes do Anexo III, devidamente formalizada, deverão apresentar no envelope 'documentação' todos os documentos referentes à regularidade fiscal e trabalhista (itens 4.3 a 4.5 deste edital), **mesmo que os documentos apresentem alguma restrição, sob pena de inabilitação se assim não o fizerem**; todavia, apresentada a declaração supramencionada (Anexo III), eventual restrição poderá ser sanada dentro de 5 (cinco) dias úteis após a licitante ser declarada vencedora



do certame, como condição essencial para a assinatura do contrato, nos termos da Lei Complementar Federal 123/06 e suas alterações.

7 – DA PROPOSTA – ENVELOPE 2

7.1 – A proposta deverá ser elaborada por meios mecânicos/eletrônicos (nos moldes do Anexo I), em papel que identifique (razão social, endereço completo, números de telefone e de fac-símile, e-mail, e CNPJ, no mínimo) a licitante e este certame, assim como, em qualquer das hipóteses retromencionadas, sempre contendo **todas as informações e declarações registradas no ANEXO I**, redigida de forma clara, em língua portuguesa, ressaltando-se as expressões técnicas de uso corrente, com apresentação nítida, sem emendas, rasuras, borrões, entrelinhas ou observações feitas à margem, devendo estar datada e assinada na última folha, por quem de direito, e rubricada nas demais, em uma só via, encaminhada em um único envelope, indevassavelmente fechado, informando na parte externa **ENVELOPE Nº 2 – PROPOSTA**, e demais dados de identificação na forma do **ITEM 2.5**, constando da proposta:

7.1.1 – Especificação clara e completa da obra oferecida, sem conter alternativas de preço ou de qualquer outra condição que induza o julgamento a ter mais que um resultado, com o completo preenchimento e juntada das planilhas de quantitativo e de valores;

7.1.2 – Preços unitário e total, apresentados por item, expressos em moeda corrente nacional, cujos valores deverão estar apresentados livres de quaisquer incidências de impostos, taxas, encargos sociais, ou frete, despesas de descarregamento, se aplicáveis, que correrão por conta da proponente, bem como valor total da proposta, em algarismos e por extenso;

7.1.3 – O prazo para o desenvolvimento dos trabalhos, será conforme especificado no **Termo de Referência**, a contar da data de emissão Ordem de Serviço para tal, a ocorrer necessariamente após a assinatura desse contrato.

7.1.4 – A proposta será considerada válida por 60 (sessenta) dias corridos, contados a partir da data limite para apresentação do envelope contendo-a;

7.1.5 – Condições de pagamento definida em até 30 dias, contados da data de execução/entrega dos projetos.

7.1.6 – A apresentação de quaisquer outras informações afins que julgar necessárias ou convenientes, não sendo desclassificada a proposta da licitante que não as apresentar.

7.1.7 – As propostas sem data serão consideradas como emitidas na data limite para entrega dos envelopes deste certame licitatório.

7.1.8 – A planilha de quantitativos e de preços deverá ser inserida no envelope proposta, devidamente preenchida e assinada pelo representante legal da empresa, cujos preços nela informados devem incluir os custos de BDI.

7.2 – As propostas assinadas por procuração deverão vir acompanhadas do respectivo instrumento.

7.3 – Indicar nome completo, RG, CPF/MF, função na empresa, e endereço de pessoa que assinará eventual termo contratual decorrente deste certame, bem como mesmos dados de testemunha por parte dessa empresa.

7.4 – Em caso de incompatibilidade do valor especificado na proposta, entre o valor numérico e o escrito por extenso, prevalecerá o valor do primeiro.

7.4.1 – Serão corrigidos automaticamente quaisquer erros de soma e/ou multiplicação, bem como as divergências que porventura ocorrem entre o preço unitário e o total do item, prevalecendo o unitário.



Prefeitura Municipal de Caçapava
CNPJ 45.189.305/0001-21
Rua Capitão Carlos de Moura, 243, Vila Pantaleão, Caçapava-SP
CEP: 12.280-050 / Tel. (12) 3654-6692

Processo nº 2170/2023

Folha Nº _____

Ass: _____

7.5 – A omissão de qualquer despesa necessária à perfeita realização do objeto ora licitado será interpretada como não existente ou já incluída no preço, não podendo a licitante pleitear acréscimo após a entrega das propostas. Da mesma forma, o preço apresentado deverá incluir todos os benefícios e despesas indiretas, os quais serão assim considerados. No caso de erros aritméticos, serão considerados pela Comissão, para fins de seleção e contratação, os valores retificados.

7.6 – O critério de aceitabilidade de preços, nos termos do artigo 40, inciso X, da Lei Federal 8666/93, é o montante de recursos orçamentários reservados nos presentes autos, no total de: **R\$ 215.404,77 (duzentos e quinze mil quatrocentos e quatro reais e setenta e sete centavos)**, conforme detalhamento contido nos autos e deverá onerar as seguintes dotações orçamentárias:

04928 – 4.4.90.51 – 27 812 3011 1108 – Cod. Aplicação 1000135 - Fonte 08: Emendas Parlamentares

04930 – 4.4.90.51 – 27 812 3011 1108 – Cod. Aplicação 1000127 - Fonte 92: Transferências e Convênios

04931 – 4.4.90.51 – 27 812 3011 1108 – Cod. Aplicação 1000127 - Fonte 01: Tesouro

7.6.1 – Será desclassificada a proposta que apresentar preços unitários ou total simbólicos, irrisórios ou de valor zero, incompatíveis com os preços dos insumos ou salários de mercado, ou que se revelar manifestamente inexequível, nos termos do Artigo 48, Inciso II, da Lei Federal nº 8666/93; assim considerados aqueles que não venham a ter demonstrado sua viabilidade, por meio de documentação que comprove que os custos dos insumos são coerentes com os de mercado e que os coeficientes de produtividade são compatíveis com a execução do objeto do contrato.

7.6.1.1 – Consideram-se manifestamente inexequíveis as propostas cujos valores sejam inferiores a 70% (setenta por cento) do menor dos seguintes valores:

7.6.1.1.1 – Média aritmética dos valores das propostas superiores a 50% (cinquenta por cento) do valor orçado pela Prefeitura; ou

7.6.1.1.2 – Valor orçado pela Prefeitura Municipal de Caçapava.

7.6.1.2 – Apresentar valores totais que superem a previsão contida na Planilha Orçamentária (Anexo VII), que integra este Edital.

7.6.1.3 – A Comissão Permanente de Licitações poderá a qualquer momento solicitar aos licitantes a composição de preços unitários dos serviços e/ou equipamentos, bem como demais esclarecimentos que julgar necessários.

8 – DA ENTREGA E ABERTURA DOS ENVELOPES

8.1 – Ambos os envelopes, devidamente fechados, deverão ser entregues no local, dia e hora designados no início deste edital.

8.2 – Não serão aceitas propostas enviadas por meio eletrônico (e-mail ou equivalente) ou via fac-símile. Esta Administração não assume qualquer responsabilidade por envelopes contendo documentação e/ou propostas que não sejam entregues pessoalmente no endereço indicado para tal.

8.3 – A abertura do ENVELOPE Nº 1 – DOCUMENTAÇÃO dar-se-á 30 (trinta) minutos após o término do horário limite para entrega dos envelopes, em ato público, no mesmo endereço determinado para a entrega dos envelopes na sala de Reuniões da Comissão Permanente de Licitações, oportunidade em que se reunirão os componentes da COMISSÃO PERMANENTE DE LICITAÇÃO.



Prefeitura Municipal de Caçapava
CNPJ 45.189.305/0001-21
Rua Capitão Carlos de Moura, 243, Vila Pantaleão, Caçapava-SP
CEP: 12.280-050 / Tel. (12) 3654-6692

Processo nº 2170/2023

Folha Nº _____

Ass: _____

8.3.1 – Na ocasião da análise dos documentos relativos à habilitação, a Comissão fará conferência dos documentos que forem apresentados através de cópias simples, com os respectivos originais. No caso da não apresentação, neste ato, dos documentos originais a proponente será liminarmente inabilitada;

8.4 – Após a entrega dos envelopes, não serão aceitos, procedentes dos licitantes, quaisquer adendos, acréscimos, supressões ou esclarecimentos sobre o seu conteúdo. Os esclarecimentos, quando se fizerem necessários, e, desde que solicitados pela Comissão, constarão, obrigatoriamente, da respectiva ata.

8.5 – Havendo expressa desistência da interposição de recursos, por todos os proponentes, **desde que todos estejam presentes e devidamente credenciados**, quanto à fase de habilitação, na mesma oportunidade poderão ser abertos os ENVELOPE Nº 2 – PROPOSTA, das proponentes habilitadas, sendo que às licitantes consideradas inabilitadas serão devolvidos os ENVELOPE Nº 2 – PROPOSTA, em sua forma original (fechados), lavrando-se a ata dos trabalhos, a qual será assinada pelos componentes da Comissão e pelos representantes dos licitantes.

8.6 – Após a fase de habilitação não cabe a desistência da proposta, salvo por motivo justo decorrente de fato superveniente e aceito pela Comissão, desde que feita através de requerimento formal, acompanhada de peças comprobatórias do fato, com a antecedência mínima de 48 (quarenta e oito) horas da abertura do ENVELOPE Nº 2 – PROPOSTA.

8.7 – Na hipótese de haver troca de conteúdo dos envelopes (documentos x proposta) será automaticamente inabilitada a empresa que assim proceder, sendo que o envelope remanescente ser-lhe-á devolvido, constando em ata as ocorrências (troca de conteúdo nos envelopes e devolução).

9 – DO CREDENCIAMENTO

9.1 – Aos interessados em participar das reuniões de abertura dos envelopes, representando os proponentes, será exigido o seu credenciamento, mediante a apresentação de autorização por escrito, contendo o nome completo, o nº do documento de identificação do credenciado e deste certame, com a autorização do representante legal da proponente, devidamente assinada, outorgando amplos poderes de decisão ao representante. Estes deverão apresentar, nesta oportunidade, o contrato social em sua redação atual e, no caso de sociedade por ações, o estatuto social e a ata de reunião de posse da diretoria, para que seja comprovada a legitimidade da representação, sob pena de invalidar o credenciamento, em suas ausências. **Estas autorizações deverão ser exibidas pelos portadores antes do início dos trabalhos de abertura dos envelopes, ficando retidas e juntadas aos autos. Todos deverão apresentar documento hábil de identificação pessoal, com foto, para validar o credenciamento.**

9.2 – O documento citado neste item poderá, a critério do representante legal da proponente, ser substituído por Certidão de Procuração Pública.

9.3 – Caso o participante seja titular da empresa proponente, deverá apresentar documento que comprove sua capacidade para representá-la.

9.4 – A não apresentação, ou incorreção, do documento de credenciamento, não inabilitará ou desclassificará a licitante, mas impedirá o representante de se manifestar ou responder pela proponente, nas respectivas sessões, cabendo tão somente, ao não credenciado, o acompanhamento do desenvolvimento dos procedimentos, desde que não interfira de modo a perturbar ou impedir a realização dos trabalhos.

9.5 – Uma mesma pessoa, física ou jurídica, **NÃO** poderá representar mais de um licitante, sob pena de



Prefeitura Municipal de Caçapava
CNPJ 45.189.305/0001-21
Rua Capitão Carlos de Moura, 243, Vila Pantaleão, Caçapava-SP
CEP: 12.280-050 / Tel. (12) 3654-6692

Processo nº 2170/2023

Folha Nº _____

Ass: _____

exclusão sumária de todas as representadas.

9.6 – Apresenta-se, na forma de **ANEXO IV**, modelo de credencial que, facultativamente, poderá ser utilizada pela proponente.

9.7 – Admitir-se-á também representante legal da empresa com tal qualificação indicada em Certificado de Registro Cadastral.

10 – DO CRITÉRIO DE CLASSIFICAÇÃO/JULGAMENTO

10.1 – As propostas das licitantes habilitadas serão analisadas e julgadas pela Comissão Permanente de Licitação, em conformidade com o tipo de licitação, e atendidas às especificações contidas neste instrumento convocatório, e em eventuais anexos, com a classificação pela ordem crescente dos preços propostos e aceitáveis, sendo o julgamento submetido à homologação e adjudicação da autoridade competente.

10.1.1 – Nessa ocasião será verificada a exatidão das operações aritméticas apresentadas, que conduziram ao valor total orçado na planilha orçamentária ou na proposta, procedendo-se às correções correspondentes nos casos de eventuais erros encontrados, tomando-se como corretos os preços unitários. As correções efetuadas serão consideradas para a aplicação do valor final da proposta e classificação. Em caso de divergência entre os valores unitário e total, prevalecerão os primeiros; e, se houver divergência entre os valores por extenso e seus correspondentes em algarismos, prevalecerão os valores corretos.

10.2 – Fica reservado à autoridade competente o direito de, aceitar o resultado final apresentado pela Comissão; anular o presente certame total ou parcialmente nos casos de ilegalidade no procedimento ou julgamento, de ofício ou por provocação de terceiros, mediante parecer escrito e devidamente fundamentado; e, ainda, revogá-la por razões de interesse público decorrente de fato superveniente devidamente comprovado, pertinente e suficiente para justificar tal conduta.

10.3 – Na situação em que duas ou mais empresas apresentarem o mesmo valor, e dentre elas estiver uma empresa enquadrada como microempresa ou empresa de pequeno porte, esta será considerada vencedora. Se dentre elas existirem duas ou mais empresas qualificadas como micro ou de pequeno porte, todas também empatadas, a classificação será decidida por sorteio, nos termos dos itens 10.3.1.1 e 10.3.1.2, abaixo.

10.3.1 – Se duas ou mais propostas de licitantes não enquadradas como microempresa ou empresa de pequeno porte apresentarem o mesmo valor, a classificação será decidida por sorteio, uma vez atendidas as condições determinadas pela Lei Federal 8666/93, artigos 3º, § 2º e 15, § 4º, mediante prova de atendimento a tais condições.

10.3.1.1 – O sorteio será realizado na mesma sessão pública de abertura de envelopes, se presentes as empresas empatadas em valor através de representantes devidamente credenciados.

10.3.1.2 – Ausentes um ou os mais interessados no sorteio, todas as empresas serão convocados através de publicação no Diário Oficial do Município – <https://cacapava.sp.gov.br/diario-oficial>, para presenciarem sorteio que se realizará em data a ser marcada pela Administração, através da própria convocação.

10.3.2 – Quando as propostas apresentadas pelas microempresas ou pelas empresas de pequeno porte forem até 10% (dez por cento) superiores à proposta mais bem classificada, desde que esta também não se enquadre nessas categorias, proceder-se-á da seguinte forma:

10.3.2.1 – A microempresa ou empresa de pequeno porte melhor classificada – nos termos do item precedente,



Prefeitura Municipal de Caçapava
CNPJ 45.189.305/0001-21
Rua Capitão Carlos de Moura, 243, Vila Pantaleão, Caçapava-SP
CEP: 12.280-050 / Tel. (12) 3654-6692

Processo nº 2170/2023

Folha Nº _____

Ass: _____

se presente aos trabalhos de abertura dos envelopes, e devidamente credenciada, poderá apresentar, na própria sessão de julgamento e classificação das propostas, no prazo de 5 (cinco) minutos, proposta de preço inferior àquela considerada vencedora do certame, situação em que o objeto será classificado e julgado em seu favor. Na hipótese de existirem duas ou mais empresas beneficiadas pela LC 147/14, as novas propostas serão apresentadas a partir da proposta de valor mais elevado, e, assim, regressivamente.

10.3.2.1.1 – Caso às empresas nas condições acima não estejam presentes ao ato de abertura dos envelopes, as mesmas serão convocadas por e-mail, ou por publicação no Diário Oficial do Município – <https://cacapava.sp.gov.br/diario-oficial>, para exercerem formalmente esse direito, em data e horário a ser definido na própria convocação, prazo este não inferior a 02 (dois) dias úteis, contados da convocação. As demais empresas participantes do certame serão chamadas da mesma forma, para assistirem ao ato, sendo de seu interesse.

10.3.2.2 – Não sendo vencedora a microempresa ou empresa de pequeno porte mais bem classificada, na forma do subitem anterior, serão convocadas as remanescentes que porventura se enquadrem nessas categorias e cujas propostas estejam dentro do limite de até 10% (dez por cento) do menor preço obtido para o item, para o exercício do mesmo direito, na forma prescrita em 10.3.2.1 e 10.3.2.1.1, acima.

10.3.2.2.1 – Se ausentes aos trabalhos de abertura dos envelopes, serão convocadas todas as empresas que se enquadrem nessa situação, porém a abertura dos respectivos envelopes seguirá a ordem de classificação, e se interromperá tão logo tenha se sagrado vencedora uma empresa.

10.3.2.3 – No caso de equivalência dos valores apresentados pelas microempresas ou empresas de pequeno porte que se encontrem dentro do limite de 10% (dez por cento), será realizado sorteio entre elas para que se identifique aquela que primeiro poderá apresentar a melhor oferta.

10.3.2.4 – Na hipótese do não julgamento e classificação nos termos previstos nos subitens anteriores, o objeto licitado será classificado e julgado em favor da proposta originalmente vencedora do certame.

10.4 – As propostas que não atendam as exigências deste ato convocatório, aquelas com preços excessivos ou manifestamente inexequíveis, que ofereçam vantagem não prevista neste ato convocatório, ou, ainda, vantagens baseadas na oferta dos demais proponentes, serão desclassificadas, sem que as proponentes tenham direito a qualquer indenização, e, sem prejuízo do Executivo Municipal representar aos poderes competentes, nos termos dos artigos 100 e seguintes da Lei Federal 8666/93.

11 – DOS RECURSOS ADMINISTRATIVOS

11.1 – A interposição de recursos administrativos obedecerá às disposições do artigo 109 da Lei Federal 8666/93, os quais deverão ser protocolados no endereço supra, perante a Comissão.

11.2 – Não serão aceitos recursos versando sobre eventuais falhas na regularidade fiscal de microempresas e empresas de pequeno porte que tenham atendido à previsão do Anexo III deste instrumento convocatório, quando da divulgação do resultado da fase de habilitação ou da classificação das propostas. Eventuais recursos quanto a esta documentação, somente serão aceitos após decisão final sobre os novos documentos que poderão ser apresentados antes da formalização do contrato com tais empresas, documentos esses que serão solicitados após a homologação deste certame, via publicação no Diário Oficial do Município – <https://cacapava.sp.gov.br/diario-oficial>.

11.3 – Satisfeitas todas as fases legais e após o prazo de interposição de recursos, o resultado será submetido à



homologação e a adjudicação da autoridade máxima competente.

12 – DAS CONDIÇÕES DO CONTRATO

12.1 – Para atendimento ao objeto desse certame licitatório será firmado instrumento contratual com as empresas vencedoras, **em conformidade com a minuta apresentada na forma de Anexo V**, sendo os adjudicatários chamados por e-mail, a celebrá-lo em até cinco dias úteis, contados do recebimento do chamamento, sob pena de decair o direito à contratação, sem prejuízo das sanções previstas no artigo 81 da Lei Federal 8666/93.

12.1.1 – A adjudicatária se obriga a apresentar, no momento da assinatura do contrato, a documentação comprobatória de Regularidade Federal por meio da Certidão Conjunta Negativa de Débitos Relativos a Tributos Federais, à Dívida Ativa da União e a Seguridade Social, o Fundo de Garantia por Tempo de Serviço (FGTS), bem como da inexistência de débitos inadimplidos perante a Justiça do Trabalho - CNDT, se referidos documentos apresentados por ocasião deste certame licitatório já estiverem vencidos.

12.1.2 – Excepcionalmente, e com vistas a agilizar o processo, tais providências poderão ser tomadas pela Administração, via Internet, sendo a adjudicatária notificada da impossibilidade de obtenção das atualizações por meio eletrônico.

12.1.3 – Também deverá nesta oportunidade comprovar depósito, a título de caução contratual, nos termos da lei, se for o caso, **nos termos do Item 10.1 da Minuta do Contrato – Anexo V**.

12.1.4 – Por ocasião da assinatura da avença decorrente deste certame licitatório se exigirá a comprovação de poderes do subscritor do contrato para assinar em nome da contratada, se tal já não constar dos autos ou do credenciamento.

12.1.5 – As microempresas e as empresas de pequeno porte deverão, nesta oportunidade, comprovar que eventuais restrições de suas regularidades fiscais já foram superadas, com a apresentação dos documentos até então incompletos e/ou vencidos.

12.1.6 – A empresa licitante que vier a ser contratada deverá apresentar, no prazo de 10 (dez) dias após a assinatura do contrato, a seguinte documentação:

- a) Cópia da devida Anotação de Responsabilidade Técnica (ART);
- b) A execução das obras contratadas deverá obedecer às normas e especificações da Associação Brasileira de Normas Técnicas – ABNT e as constantes deste Edital.
- c) Indicação e Vínculo empregatício dos empregados vinculados à obra pactuada.
- d) Relação de funcionários que irão compor o rol da obra conforme declaração de **Anexo X**.

12.1.7 – É vedado à CONTRATADA subcontratar totalmente ou parcialmente os serviços licitados.

12.1.8 – É facultado à Administração, quando o convocado não assinar o Contrato no prazo e condições estabelecidos, convocar os licitantes remanescentes, na ordem de classificação, para fazê-lo em igual prazo e nas mesmas condições propostas pelo primeiro classificado, inclusive quanto aos preços atualizados de conformidade com o ato convocatório, ou revogar a licitação, independentemente da cominação prevista neste Edital.

12.1.9 – A Contratada ficará obrigada a aceitar, nas mesmas condições contratuais, os acréscimos ou supressões que se fizerem necessários, até o limite de 25% (vinte e cinco por cento) do valor inicial atualizado do contrato.



Prefeitura Municipal de Caçapava
CNPJ 45.189.305/0001-21
Rua Capitão Carlos de Moura, 243, Vila Pantaleão, Caçapava-SP
CEP: 12.280-050 / Tel. (12) 3654-6692

Processo nº 2170/2023

Folha Nº _____

Ass: _____

12.1.10 – Em caso de aditamento contratual que incorra em inclusão de serviços não previstos inicialmente na planilha orçamentária, os preços desses novos serviços serão reduzidos na mesma proporção do desconto ofertado pela contratada à época da licitação, ou seja, sofrerão redução proporcional à diferença percentual original entre os custos unitários dos insumos e serviços cotados em sua proposta e aqueles constantes na planilha orçamentária do órgão licitante.

12.1.11 – Não haverá reajustamento nos preços propostos, salvo, se por razões supervenientes, os prazos ultrapassarem o período de 12 (doze) meses e serão realizados conforme os procedimentos e condições estabelecidos na minuta do Contrato que representa o Anexo V – Minuta Contrato deste Edital.

12.1.12 – Para fins de eventual formulação de Contratos a empresa participante do presente certame, deverá inserir no Envelope de Habilitação o **ANEXO XI – FORMULÁRIO DE DADOS PARA EVENTUAL ELABORAÇÃO DE CONTRATOS**, devidamente preenchido, inclusive com os dados de todos os sócios integrantes da sociedade.

13 – DAS OBRIGAÇÕES DA VENCEDORA

13.1 – Da futura contratada se exigirá a prestação de garantia das obrigações assumidas no limite de 5% (cinco por cento) do valor contratual, em uma das seguintes modalidades: caução em dinheiro, títulos da dívida pública, seguro-garantia, ou fiança bancária, a ser comprovada por ocasião da assinatura do termo contratual.

13.1.1 – Se o valor da garantia for utilizado em pagamento de qualquer obrigação, incluindo indenização a terceiros, a adjudicatária obrigará-se a efetuar a respectiva reposição, no prazo máximo de 48 (quarenta e oito) horas, a contar da data em que for notificado pela contratante;

13.1.2 – A devolução da garantia ocorrerá após o recebimento definitivo do objeto desta licitação, e, quando em dinheiro, atualizada monetariamente;

13.1.3 – Modificações no contrato, inclusive prorrogações em sua vigência, que impliquem em complementação da garantia inicialmente oferecida, somente serão formalizadas após a efetivação da nova garantia;

13.1.4 – Caso a licitante vencedora tenha optado pela efetivação da garantia através da Carta de Fiança Bancária, deverá constar da mesma, expressamente, condição de atualização do valor garantido, através da variação do índice da TR (taxa referencial de juros) ou outro índice oficial adotado pelo Governo Federal.

13.1.5 – Caso o contrato decorrente da presente licitação seja estendido ou prorrogado, a validade da garantia deverá ser renovada, de modo a abranger o período total de execução, da mesma forma que alterações de valor do contrato implicam em complementação da garantia de contrato, nos mesmos moldes da garantia inicialmente oferecida.

14 – DAS CONDIÇÕES DE PAGAMENTO E DO PRAZO DE EXECUÇÃO

14.1 – O prazo máximo para execução da obra objeto deste Edital é o indicado no cronograma físico- financeiro, contado a partir do dia seguinte ao de emissão da Ordem de Serviço.

14.2 – Condições de pagamento definidas em até 30 dias, contados a partir do recebimento e atesto do serviço, de acordo com os preceitos do presente Termo de Referência;

14.3 – Conforme legislação vigente, ficam obrigados a emitir Nota Fiscal Eletrônica – NF – e, os contribuintes que, independentemente da atividade econômica exercida, realizem operações destinadas à Administração Pública direta ou indireta;



Prefeitura Municipal de Caçapava
CNPJ 45.189.305/0001-21
Rua Capitão Carlos de Moura, 243, Vila Pantaleão, Caçapava-SP
CEP: 12.280-050 / Tel. (12) 3654-6692

Processo nº 2170/2023

Folha Nº _____

Ass: _____

14.4 – Não será iniciada a contagem de prazo, caso os documentos fiscais apresentados ou outros necessários à contratação contenham incorreções;

14.5 – A contagem do prazo para pagamento considerará dias úteis e terá início e encerramento em dias de expediente no Município de Caçapava;

14.6 – Para efeito de pagamento, a Contratada encaminhará os documentos de cobrança para o responsável pelo acompanhamento e recebimento;

14.7 – Quando for constatada qualquer irregularidade na Nota Fiscal, será imediatamente solicitada à Contratada, carta de correção, quando couber, ou ainda pertinente regularização, que deverá ser encaminhada para o responsável pelo acompanhamento e recebimento no prazo de 24 (vinte e quatro) horas;

14.8 – Caso a Contratada não apresente carta de correção no prazo estipulado, o prazo para pagamento será recontado, a partir da data da sua apresentação.

14.9 – O recebimento da Nota Fiscal fica condicionada à verificação de sua conformidade apresentada pela Contratada com os serviços efetivamente executados, bem como às seguintes comprovações, que deverão obrigatoriamente acompanhá-la:

a) Na primeira medição, o comprovante de que o contrato teve sua Anotação ou Registro de Responsabilidade Técnica – ART efetuada no CREA-SP ou CAU – SP, sob pena do não recebimento da medição requerida;

b) Do cumprimento das obrigações trabalhistas e previdenciárias, correspondentes à última nota fiscal ou fatura que tenha sido paga pela Administração, através da cópia autenticada da folha de pagamento de pessoal e respectivas guias de recolhimento prévio, das contribuições previdenciárias e do fundo de garantia do tempo de serviço FGTS, correspondentes ao mês da última nota fiscal ou fatura vencida, quanto aos empregados diretamente vinculados à execução contratual, nominalmente identificados, na forma da legislação pertinente;

c) Da regularidade fiscal e trabalhista, constatada através de consulta aos sítios eletrônicos oficiais ou à documentação mencionada no artigo 29 da Lei nº 8.666/93, apresentada pelo contratado, devendo seu resultado ser impresso, autenticado e juntado ao processo de pagamento, dentro do mês de referência;

14.10 – A contratada será paga em moeda corrente brasileira.

14.11 – Deverão constar das faturas, obrigatoriamente, o número desta licitação e do contrato.

14.12 – No caso de eventuais atrasos de responsabilidade da contratada, os reajustes serão calculados somente até as datas contratuais do evento gerador do faturamento.

15 – DAS SANÇÕES

15.1 – O não cumprimento dos prazos estipulados nesta licitação, por motivo não justificado, sujeitará a empresa licitante vencedora às sanções previstas na Lei Federal 8666/93, artigos 81, 86, 87 e 88, além de multas nos seguintes termos:

15.1.1 – Multa de 10,5% (dez vírgula cinco por cento) sobre o valor total da avença, pela recusa injustificada do adjudicatário em assinar, aceitar ou retirar o respectivo documento, dentro do prazo estabelecido pelo item subsequente deste edital.

15.1.2 – Multa de 10,5% (dez vírgula cinco por cento) sobre a parcela não executada do ajuste decorrente deste certame; ou por material não aceito por esta Administração, e não substituído no prazo fixado por esta, prazo esse que não excederá 15 (quinze) dias úteis, contados da intimação.

15.1.3 – Multa de 0,3% (zero vírgula três por cento) ao dia, por dia de atraso da obrigação não cumprida, até o



décimo quinto dia.

15.1.4 – Multa de 0,4% (zero vírgula quatro por cento) ao dia, por dia de atraso da obrigação não cumprida, a partir do 16º dia, até o trigésimo dia, configurando-se, após esse prazo, a hipótese de rescisão unilateral da avença por parte dessa Administração pela inexecução, parcial ou total, de seu objeto.

15.1.5 – As multas, calculadas como acima, deverão ser recolhidas no prazo de (15) quinze dias corridos, a contar da data do recebimento da comunicação enviada por esta Administração.

15.1.6 – As multas, calculadas como acima, poderão ser deduzidas, até seu valor total, de quaisquer pagamentos devidos à adjudicatária, mesmo que referentes a outras avenças, ou deduzidas de eventual garantia de contrato. Poderão, alternativamente, ser inscritas em Dívida Ativa para cobrança executiva ou cobradas judicialmente.

15.1.7 – O pagamento dessas multas não exime a adjudicatária da reparação de eventuais danos, perdas ou prejuízos que seu ato punível venha a acarretar a contratante.

15.1.8 – A multa do item 15.1.1 não se aplica à recusa em assinar contrato por licitante que se enquadre nas premissas do artigo 64, § 2º, da Lei Federal 8666/93, em sua redação atual.

15.2 – Em caso de rescisão unilateral do contrato por culpa da adjudicatária, ouvida a área requisitante e/ou fiscalizadora e gerenciadora do contrato, perderá a contratada em benefício do Município de Caçapava direito a eventuais garantias realizadas, sem direito a reclamações ou qualquer indenização e sem prejuízo da aplicação das demais penalidades.

15.3 – As decisões relacionadas à multas, penalidades e advertências, bem como as notificações dessas decisões, serão publicadas em diário oficial do município e encaminhadas por e-mail ou via correios para as empresas sancionadas, garantindo o direito de ampla defesa, a contar da confirmação de recebimento da decisão.

16 – DA FISCALIZAÇÃO E RECEBIMENTO DA OBRA

16.1 – Todas os serviços executados pela contratada serão fiscalizadas por prepostos credenciados Prefeitura Municipal de Caçapava (Órgão Promotor) e inspecionadas pelo Fiscal de Obras, obrigando-se a contratada a assegurar livre acesso aos locais de serviço e tudo facilitar para que a fiscalização possa exercer integralmente sua função.

16.2 – O recebimento provisório será promovido pelo CONTRATANTE, através de uma Comissão de 03 (três) membros devidamente habilitados, a qual verificará e atestará o cumprimento de todas as exigências contratuais, emitindo parecer conclusivo dentro do prazo de 15 (quinze) dias, contados da comunicação, por escrito, da CONTRATADA, informando a conclusão dos serviços, de acordo com modelo **ANEXO XIV**.

16.3 – O recebimento definitivo será feito após o decurso do prazo de 90 (noventa) dias, contados da emissão da aceitação provisória, pela mesma Comissão ou por outra especialmente designada para este fim, de acordo com modelo **ANEXO XV**. Durante esse período, a CONTRATADA terá sob sua responsabilidade o perfeito funcionamento das instalações por ela construídas. Qualquer falha construtiva ou de funcionamento deverá ser prontamente reparada pela CONTRATADA, estando esta sujeita, ainda, às sanções indicadas no subitem 11 do Edital.

17 – DAS DISPOSIÇÕES GERAIS



Prefeitura Municipal de Caçapava
CNPJ 45.189.305/0001-21
Rua Capitão Carlos de Moura, 243, Vila Pantaleão, Caçapava-SP
CEP: 12.280-050 / Tel. (12) 3654-6692

Processo nº 2170/2023

Folha Nº _____

Ass: _____

17.1 – A simples participação na presente licitação, caracterizada pela apresentação de documentos e proposta, implica para a licitante a observância dos preceitos legais e regulamentares em vigor, bem como a integral e incondicional aceitação de todos os termos e condições deste Edital, e de seus anexos; implica, também, no reconhecimento de que este instrumento convocatório caracterizou perfeitamente o objeto do certame, sendo o mesmo suficiente para a exata compreensão do objeto e para seu perfeito atendimento, não cabendo, posteriormente, o direito a qualquer indenização.

17.2 – Para o cumprimento do exigido nesse instrumento convocatório e contrato serão também aceitas certidões positivas com efeitos de negativa ou certidões positivas que noticiem em seu corpo que os débitos estão judicialmente garantidos ou com sua exigibilidade suspensa.

17.3 – A fidelidade e legitimidade de todos os documentos, informações e declarações prestadas em atendimento às normas deste instrumento editalício sujeitam-se às penas da lei. A falsidade de qualquer documento ou a inverdade das informações nele contidas implicará na imediata desclassificação da licitante que o tiver apresentado, ou, caso tenha sido a vencedora, na rescisão do contrato, sem prejuízo das demais sanções cabíveis.

17.4 – Informações relativas à presente licitação serão prestadas, pessoalmente, no mesmo endereço determinado para entrega dos ENVELOPES, sendo aceitas, também, consultas telefônicas através do telefone (12) 3654-6618.

17.5 – Esclarecimentos ou dúvidas específicas sobre documentos da licitação, que afetem a formulação da proposta, só serão atendidos mediante solicitação por escrito, nos termos do artigo 41 da Lei Federal 8666/93, encaminhadas à Comissão.

17.6 – Esclarecimentos ou dúvidas específicas sobre documentos da licitação serão atendidos mediante solicitação através do e-mail - licitação@cacapava.sp.gov.br ou protocolados na Comissão Permanente de Licitações. Esta Municipalidade responderá às questões consideradas pertinentes, formuladas através do e-mail, a todos os interessados mediante disponibilização no site www.cacapava.sp.gov.br, com comunicação nesse sentido efetuada no Diário Oficial do Município

17.7 – As comunicações decorrentes do presente procedimento licitatório dar-se-ão por meio de publicações no DOM – Diário Oficial do Município – <https://cacapava.sp.gov.br/diario-oficial>.

17.8 – Os envelopes contendo ‘proposta’ das empresas inabilitadas deverão ser retirados em até 30 (trinta) dias corridos, contados da publicação comunicando a ocorrência do fato, e/ou da decisão final da autoridade competente, sobre eventuais recursos interpostos a respeito da ocorrência, sob pena de inutilização de seus conteúdos.

17.9 – As garantias quando exigidas, poderão ser apresentadas em uma das seguintes modalidades, a critério de cada proponente: caução em dinheiro, títulos da dívida pública, seguro-garantia, ou fiança bancária.

17.9.1 – Fianças bancárias apresentadas como garantia, de proposta ou de contrato, deverão conter, no mínimo:

17.9.2 – Prazo de validade, que deverá corresponder, no mínimo, a sessenta dias contados da data limite para entrega dos envelopes para garantia de proposta; e do período integral, estimado, de vigência do contrato, para as garantias de contrato;

17.9.3 – Expressa afirmação do fiador de que, como devedor solidário, fará o pagamento que for devido, independentemente de interpelação judicial, caso o afiançado não cumpra suas obrigações;

17.9.4 – Vencidas as garantias apresentadas na forma de fiança bancária, as mesmas deverão ser retiradas em



Prefeitura Municipal de Caçapava
CNPJ 45.189.305/0001-21
Rua Capitão Carlos de Moura, 243, Vila Pantaleão, Caçapava-SP
CEP: 12.280-050 / Tel. (12) 3654-6692

Processo nº 2170/2023

Folha Nº _____

Ass: _____

até 5 (cinco) dias úteis, contados do vencimento, sob pena de sumária destruição das mesmas.

17.9.5 – Garantias apresentadas em dinheiro serão corrigidas monetariamente, por ocasião da devolução.

17.9.6 – Se o valor da garantia for utilizado em pagamento de qualquer obrigação, incluindo indenização a terceiros, a adjudicatária obrigará-se a efetuar a respectiva reposição, no prazo máximo de 48 (quarenta e oito) horas, a contar da data em que for notificado pela contratante;

17.9.7 – Modificações no contrato, inclusive prorrogações em sua vigência, que impliquem em complementação da garantia inicialmente oferecida, somente serão formalizadas após a efetivação da nova garantia.

17.10 – Cada proponente arcará com todos os custos diretos ou indiretos para a preparação e apresentação de sua proposta, independentemente do resultado deste procedimento licitatório.

17.11 – Os casos omissos serão regulados pela Lei Federal 8666/93, com suas modificações em vigor, sendo apreciados e decididos pela Comissão, submetendo-os, conforme o caso, à apreciação da autoridade competente.

17.12 – Para que o interessado proceda com “vistas” ao processo, deverá apresentar requerimento por escrito, assinado por quem de direito, além de documento de identificação pessoal, sendo que nesse ato será lavrado “termo de vistas ao processo”, o qual será devidamente datado e assinado pelo interessado e pelo funcionário que o recepcionou. Vistas aos autos ocorrerão sem retirada dos mesmos das dependências do Paço Municipal/Sdepartamento de Licitação..

17.13 – A Comissão Permanente de Licitação, se entender conveniente ou necessário, poderá utilizar-se de assessoramento técnico e específico para tomar decisões relativas ao presente certame licitatório, o qual se efetivará através de parecer formal que integrará o respectivo processo.

17.14 – Em caso de dúvidas quanto à comprovação de horário de quaisquer eventos marcados para este certame licitatório, prevalecerá o horário constante do relógio de ponto mais próximo do local da realização dos referidos eventos.

17.15 – Será eleito o Foro da Comarca dessa Administração, com renúncia a qualquer outro, por mais privilegiado que seja, para qualquer procedimento relacionado com o processamento deste certame licitatório, assim como ao cumprimento das obrigações dele decorrentes.

Caçapava, 31 de março de 2023.

Marcos Eduardo Berti
Secretário Municipal de Gestão Pública



Prefeitura Municipal de Caçapava
CNPJ 45.189.305/0001-21
Rua Capitão Carlos de Moura, 243, Vila Pantaleão, Caçapava-SP
CEP: 12.280-050 / Tel. (12) 3654-6692

Processo nº 2170/2023

Folha Nº _____

Ass: _____

TOMADA DE PREÇOS Nº 007/2023

ANEXO I

PROPOSTA COMERCIAL

Proponente:		
Endereço:		
Cidade:	Estado:	CEP:
Fone ()	Fax ()	E-mail:
CNPJ:	Insc. Estadual:	

OBJETO: CONTRATAÇÃO DE EMPRESA ESPECIALIZADA PARA OS SERVIÇOS DE REFORMA E REVITALIZAÇÃO DAS QUADRAS DO ELDORADO, de acordo com Memorial Descritivo, e na inclusa minuta de termo contratual.

VALOR TOTAL _____ (_____)

Preços válidos por 60 (sessenta) dias corridos, contados da data limite para apresentação do envelope contendo a presente proposta.

O prazo para início de execução será conforme cronograma constante no Termo de Referência, Cronograma e demais solicitações feitas pela unidade requisitante, contados do recebimento da Ordem de Serviço para tal, a ocorrer necessariamente após a assinatura desse contrato, pelo período que perdurar o contrato.

O pagamento será efetuado em até 30 (trinta) dias contados a partir do recebimento e conferência dos Materiais / Serviços entregues, de acordo com os preceitos do presente Termo de Referência.

Indicar nome completo, RG, CPF/MF, função na empresa, e endereço de pessoa que assinará eventual termo contratual decorrente deste certame, bem como mesmos dados de testemunha por parte do contratado:

Contratado: _____

Testemunha: _____

O critério de aceitabilidade de preços, nos termos do artigo 40, inciso X, da Lei Federal 8666/93, é o montante de recursos orçamentários reservados nos presentes autos, no total de **R\$ 215.404,77 (duzentos e quinze mil quatrocentos e quatro reais e setenta e sete centavos)**, conforme detalhamento contido nos autos.

Para efetivação de pagamentos devidos em decorrência deste certame licitatório, informar Banco (preferencialmente Banco do Brasil) _____, Agência nº _____ e conta corrente nº _____.

DATAR CARIMBAR E ASSINAR



Prefeitura Municipal de Caçapava
CNPJ 45.189.305/0001-21
Rua Capitão Carlos de Moura, 243, Vila Pantaleão, Caçapava-SP
CEP: 12.280-050 / Tel. (12) 3654-6692

Processo nº 2170/2023
 Folha Nº _____
 Ass: _____

PLANILHA ORÇAMENTÁRIA PARA PROPOSTA

Município de Caçapava		SECRETARIA MUNICIPAL DE PLANEJAMENTO URBANO E MEIO AMBIENTE		Rua Regente Feijó nº 18, Centro – fone: (12) 3652-9217		Planilha Orçamentaria		SINAPI JANEIRO 2023	
Tomador : Município de Caçapava		Data: 24/02/2023		Objeto : Orçamento de reforma Quadra do Parq. Eldorado		Endereço: Rua Dr. Ademar M. Barbosa Rome		PLANILHAS BASE	
								FDE JANEIRO 2023	
								SIURB JULHO 2022	
								CDHU NOVEMBRO 2022	
Orçamento atual sem desoneração									
ITEM	FONTES	Cod. Ref Pregão	META / MACRO SERVIÇO / SERVIÇO	UNID.	QUANT.	CUSTO UNIT	PREÇO UNIT C/ B.D.I	PREÇO TOTAL C/ BDI	
1 SERVIÇOS PRELIMINARES									
1.01	SIURB	173002	PLACA DE OBRA EM CHAPA DE AÇO GALVANIZADO	M2	6,00				
1.02	FDE	16.06.045	LOCAÇÃO MENSAL CONTAINER DE 6M C/1 V.SANIT. 1 LAVABO E 1 PONTO P/CHUVEIRO.INCLUSIVE SUPORTE AR COND.	M2	27,60				
1.03	FDE	16.06.058	TAPUME H=225CM APOIADO NO TERRENO E PINTURA LATEX FACE EXTERNA COM LOGOTIPO	M	119,4				
SUBTOTAL ITEM 1									
2 DEMOLIÇÃO E RETIRADA									
2.01	FDE	16.80.097	CAÇAMBA DE 4M3 PARA RETIRADA DE ENTULHO	UNID.	1,00				
2.02	CDHU	04.09.160	Retirada de entelamento metálico em geral	M2	432,01				
2.03	CDHU	04.09.140	Retirada de poste ou sistema de sustentação para alambrado ou fechamento	UNID.	48,00				
2.04	FDE	16.35.001	DEFINIÇÃO E DEMARCAÇÃO DA ÁREA DE REPARO, COM DISCO DE CORTE	M	9,60				
2.05	CDHU	03.01.040	Demolição manual de concreto armado	M3	0,29				
SUBTOTAL ITEM 2									
3 ELÉTRICA									
***** ELÉTRICA *****									
3.01		COMP-002	REFLETOR DE LED 200W MINIMO DE 110 lm/w	unid.	16,00				
3.02	SINAPI	COMP-001	RELÉ FOTOELÉTRICO PARA COMANDO DE ILUMINAÇÃO EXTERNA 1000 W - FORNECIMENTO E INSTALAÇÃO, COM BASE	unid.	4,00				
3.03	CDHU	41.10.500	Poste telecônico reto em aço SAE 1010/1020 galvanizado a fogo, altura de 4,00 m	unid.	6,00				
3.04	CDHU	41.11.440	Suporte tubular de fixação em poste para 1 luminária tipo pétala	unid.	1,00				
3.05	CDHU	41.11.450	Suporte tubular de fixação em poste para 2 luminárias tipo pétala	unid.	5,00				
3.06	FDE	02.01.001	ESCAVAÇÃO MANUAL - PROFUNDIDADE ATE 1.80 M	m²	28,65				
3.07	FDE	08.04.060	ENVELOPE DE CONCRETO PARA DUTOS	m	191,00				
3.08	FDE	16.13.015	REATERRO INTERNO APOIADO	m²	28,43				
3.09	SINAPI	97667	ELETRODUTO FLEXIVEL CORRUGADO, PEAD, DN 50 (1 1/2"), PARA REDE ENTERRA DA DE DISTRIBUIÇÃO DE ENERGIA ELÉTRICA - FORNECIMENTO E INSTALAÇÃO. AF_12/2021	m	191,00				
3.10	CDHU	39.24.153	Cabo de cobre flexível de 3 x 4 mm², isolamento 500 V - isolamento PP 70°C	m	254,10				
3.11	CDHU	39.24.154	Cabo de cobre flexível de 3 x 6 mm², isolamento 500 V - isolamento PP 70°C	m	20,00				
3.12	CDHU	41.10.490	Poste telecônico reto em aço SAE 1010/1020 galvanizado a fogo, com base, altura de 7,00 m	unid.	4,00				
3.13	CDHU	41.11.450	Suporte tubular de fixação em poste para 2 luminárias tipo pétala	unid.	4,00				
SUBTOTAL ITEM 3									
4 FECHAMENTO									
***** ALAMBRADO *****									
4.01	SINAPI	102362	ALAMBRADO PARA QUADRA POLIESPORTIVA, ESTRUTURADO POR TUBOS DE AÇO GALVANIZADO, (MONTANTES COM DIÂMETRO 2", TRAVESSAS E ESCORAS COM DIÂMETRO 1 1/4), COM TELA DE ARAME GALVANIZADO, FIO 14 BWG E MALHA QUADRADA 5X5CM (EXCETO MURETA). AF_03/2021	M2	432,01				
SUBTOTAL ITEM 4									
5 PINTURA									
***** QUADRA *****									
5.01	CDHU	02.05.060	Montagem e desmontagem de andaime torre metálica com altura até 10 m	M	6,00				
5.02	CDHU	02.05.202	Andaime torre metálico (1,5 x 1,5 m) com piso metálico MXMES	MXMES	12,00				
5.03	CDHU	33.06.020	Acrílico para quadras e pisos cimentados	M2	603,00				
5.04	FDE	15.04.081	PINTURA DE LINHAS DEMARCATORIAS DE QUADRA DE ESPORTES	M	501,32				
5.05	CDHU	33.06.020	Acrílico para quadras e pisos cimentados (MURETA)	M2	55,77				
SUBTOTAL ITEM 5									
6 SERVIÇOS COMPLEMENTARES									
***** LIMPEZA *****									
06.01	FDE	16.80.097	CAÇAMBA DE 4M3 PARA RETIRADA DE ENTULHO	UNID.	1,00				
06.02	CDHU	35.01.150	Trave oficial completa com rede para futebol de salão	CJ	2,00				
06.03	FDE	06.03.115	QE-38 TABELA DE BASQUETE INCLUSIVE GALVANIZAÇÃO A FOGO E PINTURA ESMALTE FUNDAÇÃO BROCA Ø 25CM	UNID.	2,00				
06.04	SINAPI	102488	PREPARO DO PISO CIMENTADO PARA PINTURA - LIXAMENTO E LIMPEZA. AF_05/20	M2	603,00				
SUBTOTAL ITEM 6									
TOTAL									
VALOR DE CONVÊNIO									
VALOR DE CONTRA PARTIDA									
OBS: AS LUMINARIAS DE LED SERÃO FORNECIDAS E INSTALADAS PELO MUNICIPIO DE CAÇAPAVA									
CAÇAPAVA, 24 DE FEVEREIRO DE 2023									



Prefeitura Municipal de Caçapava
CNPJ 45.189.305/0001-21
Rua Capitão Carlos de Moura, 243, Vila Pantaleão, Caçapava-SP
CEP: 12.280-050 / Tel. (12) 3654-6692

Processo nº 2170/2023

Folha Nº _____

Ass: _____

CRONOGRAMA FÍSICO-FINANCEIRO

 SECRETARIA MUNICIPAL DE PLANEJAMENTO URBANO E MEIO AMBIENTE				
<i>CRONOGRAMA FÍSICO / FINANCEIRO</i>				
item	serviços	custo total	serviços a executar	
			30 dias	60 dias
1	SERVIÇOS PRELIMINARES			
2	DEMOLIÇÃO E RETIRADA			
3	ELÉTRICA			
4	FECHAMENTO			
5	PINTURA			
6	SERVIÇOS COMPLEMENTARES			
CUSTO TOTAL		R\$ 0,00		
		perc. %		
ACUMULADO NO PERÍODO		valor		
		perc. %		
VALOR DE CONVÊNIO				
VALOR DE CONTRA PARTIDA		R\$ 0,00		

Caçapava, 24 de fevereiro de 2023



Prefeitura Municipal de Caçapava
CNPJ 45.189.305/0001-21
Rua Capitão Carlos de Moura, 243, Vila Pantaleão, Caçapava-SP
CEP: 12.280-050 / Tel. (12) 3654-6692

Processo nº 2170/2023

Folha Nº _____

Ass: _____

TOMADA DE PREÇOS Nº 007/2023

ANEXO II

DECLARAÇÃO RELATIVA AOS ITENS 2.4.1, 2.4.2, 2.4.3, 2.1, 2.3 DO EDITAL

A empresa _____ sediada na Rua (Av., Al., etc.) _____, cidade _____, estado _____, inscrita no CNPJ sob nº _____, por seu diretor (sócio gerente, proprietário) _____, portador(a) da Carteira de Identidade nº _____, e inscrito(a) no CPF/MF com o nº _____, **DECLARA**, sob as penas da lei, para fins de participação na **Tomada de Preços nº 007/2023**, ora sendo realizada pelo Município de Caçapava, que:

2.4.1 – após a emissão do CRC, não houve a superveniência de fato impeditivo, ou seja, de que não há declaração de inidoneidade nos termos do Art. 87, incisos III (Penalizados no Município de Caçapava) e IV, da Lei Federal 8666/93, com sua redação mantida inalterada até os dias atuais e Art.7º da Lei 10.520/02 (Penalizados no Município de Caçapava) para licitar ou contratar com a Administração Pública, comprometendo-se a comunicar a eventual ocorrência desses fatos durante o processamento deste certame e vigência das avenças dele decorrentes; e de que não ocorreu diminuição das capacidades técnica, jurídica e econômica da empresa para atender ao objeto ora licitado.

2.4.2 – está de pleno acordo com as normas deste edital, bem como ciente quanto aos termos da Lei Federal 8666/93, em sua redação atual, documentos aos quais se submete, e que tomou ciência de todos os documentos e informações referentes a este procedimento licitatório, em especial as especificações e detalhamento do objeto ora licitado.

2.4.3 - cumpre com o disposto no inciso XXXIII, artigo 7º, da Constituição Federal, no que diz respeito à proibição de trabalho noturno, perigoso ou insalubre, aos menores de dezoito anos e de qualquer trabalho a menores de dezesseis anos, salvo na condição de aprendizes, a partir de quatorze anos.

Ressalva: emprega menor, a partir de quatorze anos, na condição de aprendiz ().

(Observação: em caso afirmativo, assinalar essa ressalva).

2.1 e 2.3 - não se enquadra em nenhuma das restrições postas nos itens 2.1 e 2.3 do instrumento editalício.

Local e data

Nome e identidade do declarante

OBS.: 1 - Estas declarações terão que ser *inseridas no envelope documentação*, e deverão estar acompanhadas de exemplar devidamente autenticado por Cartório, ou original, de contrato social inicial e suas alterações, ou contrato social consolidado atual, tudo devidamente registrado em Cartório ou publicado - conforme o caso; ou procuração pública; ou outro documento que comprove ser o subscritor representante legal da empresa, documentos estes que ficarão retidos nos autos, se já não foram apresentados neste certame licitatório.

2 - A apresentação e retenção nos autos de documento como identificado no item acima, em qualquer momento deste certame, dispensa nova apresentação dos mesmos documentos.



Prefeitura Municipal de Caçapava
CNPJ 45.189.305/0001-21
Rua Capitão Carlos de Moura, 243, Vila Pantaleão, Caçapava-SP
CEP: 12.280-050 / Tel. (12) 3654-6692

Processo nº 2170/2023

Folha Nº _____

Ass: _____

TOMADA DE PREÇOS Nº 007/2023

ANEXO III

DECLARAÇÃO RELATIVA AO ITEM 2.4.4 DO EDITAL

A empresa____, sediada na Rua (Av., Al., etc.)_, cidade____, estado____, inscrita no CNPJ sob nº_____, por seu diretor (sócio gerente, proprietário)_____, portador(a) da Carteira de Identidade nº_____, e inscrito(a) no CPF/MF com o nº_____, **DECLARA**, sob as penas da lei, para fins de participação na **Tomada de Preços nº 007/2023**, ora sendo realizado pelo Município de Caçapava, que pretende postergar a comprovação da regularidade fiscal para a qual deverá ocorrer no prazo de 5 (cinco) dias úteis, cujo termo inicial corresponderá ao momento em que o proponente for declarado o vencedor do certame, este prazo pode ser prorrogável por igual período a critério único dessa Administração, para a regularização da documentação, pagamento ou parcelamento do débito, e apresentação de eventuais certidões negativas ou positivas com efeito de negativas, bem como ter preferência no critério de desempate quando do julgamento das propostas, nos termos da Lei Complementar Federal 147/14.

DECLARA também, sob as penas da lei, e em atendimento ao artigo 11, 'caput', do Decreto Federal 6204/07, que cumpre os requisitos legais para a qualificação como microempresa **OU** empresa de pequeno porte, vez que sua receita bruta anual não excedeu no exercício anterior, o limite fixado pela Lei Complementar 147/14, estando apta a usufruir do tratamento favorecido estabelecido pela Lei Complementar 147/14, não se enquadrando em qualquer das hipóteses de exclusão relacionadas na legislação citada.

Para que produza os efeitos legais, firmamos a presente declaração.

Local e data

Nome e identidade do declarante

OBS.:

*1 - Esta declaração terá que ser apresentada **fora dos envelopes**, e deverá estar acompanhada de exemplar devidamente autenticado por Cartório, ou original, de contrato social inicial e suas alterações, ou contrato social consolidado atual, tudo devidamente registrado em Cartório ou publicado - conforme o caso; ou procuração pública; ou outro documento que comprove ser o subscritor representante legal da empresa, documentos estes que **ficarão retidos** nos autos, se já não foram apresentados neste certame licitatório.*

2 - A apresentação e retenção nos autos de documento como identificado no item acima, em qualquer momento deste certame, dispensa nova apresentação dos mesmos documentos.



Prefeitura Municipal de Caçapava
CNPJ 45.189.305/0001-21
Rua Capitão Carlos de Moura, 243, Vila Pantaleão, Caçapava-SP
CEP: 12.280-050 / Tel. (12) 3654-6692

Processo nº 2170/2023

Folha Nº _____

Ass: _____

TOMADA DE PREÇOS Nº 007/2023

ANEXO IV

CRENCIAMENTO

A empresa _____ sediada na Rua (Av., Al., etc.) _____, cidade _____, estado _____, inscrita no CNPJ sob nº _____, por seu diretor (sócio gerente, proprietário), portador(a) da Carteira de Identidade nº _____, e inscrito(a) no CPF/MF com o nº _____, através da presente credencial, constitui, para os fins de representação perante aos procedimentos da **Tomada de Preços nº 007/2023**, realizado pelo Município de Caçapava, o(a) Sr. (a.) _____, portador da cédula de identidade (ou outro tipo de documento de identificação) RG nº _____, inscrito no CPF/MF sob nº _____, com amplos poderes para acordar, discordar, transigir, receber documentos pertencentes à empresa, inclusive poderes de decisão, podendo, para tanto, interpor e renunciar a recursos ou impugnações, prestar esclarecimentos, receber notificações e intimações, bem como fazer nova proposta nos termos da LC 147/14, enfim, agindo em nome e por conta própria da empresa que representa, com todas as prerrogativas de representante legal, para este fim específico, e em nome desta empresa defender seus direitos.

Através deste mesmo credenciamento, AUTORIZAMOS o(a) Sr. (a) _____, acima identificado (a), a assinar contratos e respectivos termos aditivos, relativos ao certame licitatório aqui caracterizado. *(Este parágrafo é facultativo, e visa agilizar a formalização de contrato com os adjudicatários do objeto deste certame).*

Estou (amos) ciente (s) de que responderei (emos) em Juízo, ou fora dele, se for o caso, por todos os atos que venham a ser praticados por este nosso representante legal.

Local e data

Nome e identidade do declarante

OBS.:

1 - Este credenciamento terá que ser apresentado **fora do envelope**, e deverá estar acompanhado de exemplar devidamente autenticado por Cartório, ou original, de contrato social inicial e suas alterações, ou contrato social consolidado atual, tudo devidamente registrado em Cartório ou publicado - conforme o caso; ou procuração pública; ou outro documento que comprove ser o subscritor representante legal da empresa, documentos estes que **ficarão retidos** nos autos.

2 - A apresentação e retenção de qualquer documento como acima identificado dispensa a apresentação do mesmo documento junto às demais declarações constantes deste certame licitatório. Da mesma forma, a apresentação de contrato social como acima identificado, fora dos envelopes, dispensa eventual solicitação do mesmo documento contida no corpo do edital.



Prefeitura Municipal de Caçapava
CNPJ 45.189.305/0001-21
Rua Capitão Carlos de Moura, 243, Vila Pantaleão, Caçapava-SP
CEP: 12.280-050 / Tel. (12) 3654-6692

Processo nº 2170/2023

Folha Nº _____

Ass: _____

TOMADA DE PREÇOS Nº 007/2023

ANEXO V

MINUTA DE CONTRATO

**CONTRATO QUE ENTRE SI CELEBRAM O
MUNICÍPIO DE CAÇAPAVA E A EMPRESA
_____, CONTRATAÇÃO DE
EMPRESA ESPECIALIZADA PARA OS SERVIÇOS
DE REFORMA E REVITALIZAÇÃO DAS QUADRAS
DO ELDORADO.**

Aos XX dias do mês de XXXXXXXXXX do ano de dois mil e vinte e __, na Sede da Prefeitura, situada na Rua Capitão Carlos de Moura, 243 – Vila Pantaleão, Caçapava/SP, presentes, de um lado, o MUNICÍPIO DE CAÇAPAVA, inscrita no CNPJ/MF sob nº 45.189.305/0001-21, neste ato representada pela _____, _____, de ora em diante designada CONTRATANTE, e de outro, a empresa _____, inscrita no CNPJ/MF sob nº _____, com sede na _____, nº _____, bairro _____, município de _____/SP, representada pelo Sr. _____, portador do RG _____, inscrito no CPF/MF sob nº _____, na forma de seu estatuto social, doravante denominada simplesmente **CONTRATADA**, na qualidade de adjudicatária na Tomada de Preços nº 007/2023, cujo inteiro teor a CONTRATADA declara expressamente, nesta avença, conhecer e aceitar, e à qual se vinculam as partes, firmam o presente contrato, de acordo com as normas emanadas da Lei Federal 8666/93, em sua redação atual, da Lei Complementar Federal 147/14, e, subsidiariamente pelo Código Civil Brasileiro, com as seguintes cláusulas:

CLÁUSULA PRIMEIRA – DO OBJETO.

1.1 - O presente contrato tem por objeto a contratação de empresa especializada visando a realização de **REFORMA E REVITALIZAÇÃO DAS QUADRAS DO ELDORADO**, conforme constante no Memorial Descritivo.

1.2 - Consideram-se integrantes do presente contrato, como se nele estivessem transcritos, os documentos a seguir relacionados bem como seus eventuais anexos: o instrumento convocatório do certame licitatório acima indicado, e a respectiva proposta, elaborada e apresentada pela CONTRATADA, datada de ____/____/____.

CLÁUSULA SEGUNDA – DO REGIME DE EXECUÇÃO.

2.1 - Execução indireta, através de empreitada por menor preço unitário.

CLÁUSULA TERCEIRA – DAS CONDIÇÕES DE ENTREGA.

3.1 - O objeto deste contrato somente será recebido, nos termos do art. 73, inciso I e parágrafos, da Lei Federal 8666/93, se estiver plenamente de acordo com as especificações constantes dos documentos citados em 1.2.



Prefeitura Municipal de Caçapava
CNPJ 45.189.305/0001-21
Rua Capitão Carlos de Moura, 243, Vila Pantaleão, Caçapava-SP
CEP: 12.280-050 / Tel. (12) 3654-6692

Processo nº 2170/2023

Folha Nº _____

Ass: _____

3.2 - A CONTRATADA obriga-se a reexecutar, às suas expensas, no local estipulado e no prazo ajustado, após a notificação, as obras que vierem a ser recusada pela CONTRATANTE, hipótese em que não ocorrerá pagamento enquanto não for satisfeito o objeto do contrato.

3.3 - O recebimento provisório ou definitivo da obra não exime a CONTRATADA de sua responsabilidade civil, na forma da Lei, pela qualidade, solidez, correção e segurança da mesma.

3.4 - O prazo para recebimento provisório será de até 15 (quinze) dias corridos, contados da comunicação escrita pela CONTRATADA, mediante termo circunstanciado assinado pelas partes, na forma expressa pela alínea 'a', inciso I, artigo 73, da lei Federal 8666/93. O recebimento definitivo dar-se-á por servidor ou Comissão designada pela Administração, mediante termo circunstanciado, assinado pelas partes, após o decurso de prazo de vistoria de até 90 (noventa) dias corridos, que comprove a adequação do objeto às condições contratuais, na redação expressa na alínea 'b', da legislação supra.

3.5 - Se os serviços apresentarem-se com defeitos, vícios de execução ou elaboração, será lavrado laudo de vistoria que relacionará as falhas encontradas, dando-se ciência oficial dos mesmos à CONTRATADA, para que proceda às correções apontadas, passando o prazo de observação a fluir novamente, até nova comunicação.

CLÁUSULA QUARTA – DO VALOR, DOS RECURSOS E DO PAGAMENTO.

4.1 - O valor total do presente contrato é de R\$_____(_____), por conta da seguinte dotação orçamentária para atender às despesas inerentes a este contrato, durante o corrente exercício, que deverá onerar as seguintes dotações orçamentárias:

04928 – 4.4.90.51 – 27 812 3011 1108 – Cod. Aplicação 1000135 - Fonte 08: Emendas Parlamentares

04930 – 4.4.90.51 – 27 812 3011 1108 – Cod. Aplicação 1000127 - Fonte 92: Transferências e Convênios

04931 – 4.4.90.51 – 27 812 3011 1108 – Cod. Aplicação 1000127 - Fonte 01: Tesouro

4.1.1 – Para fins de pagamento, na periodicidade avençada, a CONTRATADA formulará requerimento à CONTRATANTE, dando conta da conclusão da respectiva fase, solicitando que seja vistoriada e, comprovada a execução, uma vez atestada pelo órgão competente da CONTRATANTE.

4.2 - Havendo divergência ou erro na emissão do documento fiscal, fica interrompido o prazo para pagamento, sendo iniciada nova contagem somente após a regularização desta documentação.

4.3 - Transcorrido o prazo para pagamento, definido em até 30(trinta) dias, o mesmo será efetivado pela Tesouraria/Contabilidade da CONTRATANTE, através de depósito em conta bancária da CONTRATADA.

4.4 - O pagamento de parcelas com eventual atraso será corrigida pela variação do INPC – Índice Nacional de Preços ao Consumidor, 'pro rata temporis'.

4.5 - Os preços contratados não sofrerão qualquer espécie de atualização, durante o primeiro ano de vigência desta avença. Uma vez transcorrido esse prazo poderão ser atualizados pela variação do IPC-FIPE observada no mesmo período, ou por índice oficial que vier a substituí-lo.

4.6 - A CONTRATANTE reterá, quando for o caso, dos pagamentos a serem efetuados à CONTRATADA, percentual equivalente a 11% (onze por cento) do valor bruto dos serviços realizados e constantes da Nota Fiscal/Fatura ou Recibo de Prestação de Serviços, nos termos da Lei Federal 9711/98 e Instrução Normativa SRP 3/2008, alterada pela IN RFB 971/2009 publicada em 17/11/09.

4.7 - A contagem do prazo para pagamento considerará dias úteis e terá início e encerramento em dias de expediente no Município de Caçapava;



Prefeitura Municipal de Caçapava
CNPJ 45.189.305/0001-21
Rua Capitão Carlos de Moura, 243, Vila Pantaleão, Caçapava-SP
CEP: 12.280-050 / Tel. (12) 3654-6692

Processo nº 2170/2023

Folha Nº _____

Ass: _____

4.8 – Para efeito de pagamento, a Contratada encaminhará os documentos de cobrança para o responsável pelo acompanhamento e recebimento;

4.9 – Caso a Contratada não apresente carta de correção no prazo estipulado, o prazo para pagamento será recontado, a partir da data da sua apresentação.

4.10 – O recebimento da Nota Fiscal fica condicionada à verificação de sua conformidade apresentada pela Contratada com os serviços efetivamente executados, bem como às seguintes comprovações, que deverão obrigatoriamente acompanhá-la:

a) Na primeira medição, o comprovante de que o contrato teve sua Anotação ou Registro de Responsabilidade Técnica – ART efetuada no CREA-SP ou CAU-SP, sob pena do não recebimento da medição requerida;

b) Do cumprimento das obrigações trabalhistas e previdenciárias, correspondentes à última nota fiscal ou fatura que tenha sido paga pela Administração, através da cópia autenticada da folha de pagamento de pessoal e respectivas guias de recolhimento prévio, das contribuições previdenciárias e do fundo de garantia do tempo de serviço FGTS, correspondentes ao mês da última nota fiscal ou fatura vencida, quanto aos empregados diretamente vinculados à execução contratual, nominalmente identificados, na forma da legislação pertinente;

c) Da regularidade fiscal e trabalhista, constatada através de consulta aos sítios eletrônicos oficiais ou à documentação mencionada no artigo 29 da Lei nº 8.666/93, apresentada pelo contratado, devendo seu resultado ser impresso, autenticado e juntado ao processo de pagamento, dentro do mês de referência;

4.11 – A contratada será paga em moeda corrente brasileira.

4.12 – Deverão constar das faturas, obrigatoriamente, o número modalidade da licitação e do contrato.

4.13 – No caso de eventuais atrasos de responsabilidade da contratada, os reajustes serão calculados somente até as datas contratuais do evento gerador do faturamento.

CLÁUSULA QUINTA – DOS PRAZOS DE ENTREGA E DE VIGÊNCIA DO CONTRATO.

5.1 - O prazo para início de execução será de 10 dias, contados do recebimento da Ordem de Serviço, conforme descrito no Termo de Referência, a ocorrer necessariamente após a assinatura desse contrato e o prazo de execução será conforme cronograma físico financeiro.

5.2 - O prazo de vigência do contrato será de 12 meses, contados do recebimento da Ordem de Serviço, conforme descrito no Termo de Referência e cronograma físico financeiro, podendo ser prorrogado nos termos do que dispõe o inc. II do art. 57 da Lei 8.666/93, persistindo, no entanto, as obrigações, especialmente as decorrentes da garantia do referido objeto contratual.

5.2.1 - A presente prorrogação dependerá da inexistência de penalidades do Art. 87, inciso III (Penalizados no Município de Caçapava) e IV, da Lei Federal 8.666/93, com sua redação mantida inalterada até os dias atuais, para licitar ou contratar com a Administração Pública, comprometendo-se a comunicar a eventual ocorrência desses fatos durante o processamento deste certame e vigência das avenças dele decorrentes.

CLÁUSULA SEXTA – DAS OBRIGAÇÕES DA CONTRATADA.

6.1 - Executar o objeto deste contrato nas condições previstas no instrumento convocatório, seus anexos, e na respectiva proposta, observando as orientações recebidas da CONTRATANTE, permitindo o acompanhamento e fiscalização da mesma, observando, ainda, o seguinte:

6.1.1 - Assumir a responsabilidade por todas as providências e obrigações estabelecidas na legislação



Prefeitura Municipal de Caçapava
CNPJ 45.189.305/0001-21
Rua Capitão Carlos de Moura, 243, Vila Pantaleão, Caçapava-SP
CEP: 12.280-050 / Tel. (12) 3654-6692

Processo nº 2170/2023

Folha Nº _____

Ass: _____

específica de acidentes de trabalho, quando, em decorrência da espécie, forem vítimas os seus empregados, por ocasião da execução do objeto deste certame ou em conexão com ele, ainda que acontecido em dependências pertencentes à CONTRATADA;

6.1.2 - Garantir a reparação imediata, correção, remoção, reconstituição ou substituição, sem qualquer ônus para a CONTRATANTE, caso as obras ou serviços estejam em desacordo com o projeto e o contrato, não ofereçam a necessária garantia de solidez e estabilidade, ou que tenham se afastado das dimensões, quantidade, qualidade e formas indicadas no memorial descritivo e especificações, ou que apresentem quaisquer outros defeitos de material ou de construção;

6.1.3 - Adotar todas as medidas tendentes a evitar danos diretamente à Administração Pública ou a terceiros, bem como manter os seus empregados segurados contra acidentes do trabalho, ficando responsável a CONTRATADA por quaisquer consequências desses danos e acidentes, decorrentes de sua culpa ou dolo na execução do contrato;

6.1.4 - Manter no local das obras guardas e vigilantes necessários, cabendo exclusivamente à CONTRATADA o risco e a responsabilidade por quaisquer danos que a mesma venha a sofrer, até a conclusão e seu recebimento pela CONTRATANTE.

6.2 - Ficar responsável pelas operações de transporte de materiais e seguro de transporte, bem como pelas despesas de locomoção, hospedagem e alimentação de seus prepostos, se e quando necessárias.

6.3 - Manter, durante toda a execução do contrato, em compatibilidade com as obrigações assumidas, todas as condições de habilitação e qualificação exigidas no respectivo procedimento licitatório.

6.4 - Responsabilizar-se por todos os encargos sociais, trabalhistas, previdenciários, da infortunística do trabalho, fiscais, comerciais, médicos e dos decorrentes de controle médico de saúde ocupacional de seus funcionários e empregados utilizados para a consecução do objeto desta avença e outros resultantes da execução deste contrato, obrigando-se a saldá-los na época própria. A inadimplência da CONTRATADA, com referência a estes encargos, não transfere à CONTRATANTE a responsabilidade de seu pagamento, nem poderá onerar o objeto do contrato; da mesma forma que a CONTRATANTE está isenta de qualquer vínculo empregatício com funcionários, ou prepostos, da CONTRATADA.

6.4.1 - A CONTRATADA renuncia, expressamente, a qualquer vínculo de solidariedade, ativa ou passiva, para com o Município de Caçapava.

6.5 - Responder pelos danos de qualquer natureza, que venham a sofrer seus empregados, terceiros, ou a CONTRATANTE, em razão de acidentes ou de ação, ou omissão, dolosa ou culposa, de prepostos da CONTRATADA ou de quem em seu nome agir, não excluindo ou reduzindo essa responsabilidade a fiscalização e acompanhamento efetuados pela CONTRATANTE.

6.6 - Fazer prova da regularidade para com o INSS - Instituto Nacional do Seguro Social, perante o FGTS - Fundo de Garantia por Tempo de Serviço e Prova de inexistência de débitos inadimplidos perante a Justiça do Trabalho, mediante a apresentação da respectiva certidão negativa (CNDT). Todas deverão ser juntadas a cada Nota Fiscal emitida e apresentada à CONTRATANTE.

6.7 - Na hipótese de qualquer reclamação trabalhista, intentada contra a CONTRATANTE por empregados da CONTRATADA ou de eventuais sub-contratantes, estes deverão comparecer espontaneamente em Juízo, reconhecendo sua verdadeira condição de empregador e substituir a CONTRATANTE no processo, até o final do julgamento, respondendo pelos ônus diretos e indiretos de eventual condenação.



6.8 – A inobservância ou o descumprimento das exigências deste contrato impossibilitarão a CONTRATADA de iniciar os serviços contratados, em caso de já terem sido iniciados, serão paralisados até a regularização. Ficando, para ambos os casos, sujeita as sanções previstas.

CLÁUSULA SÉTIMA – DA RESCISÃO E DAS SANÇÕES.

7.1 - A inexecução total ou parcial deste contrato ou a recusa no fornecimento de informações relacionadas ao mesmo ou o descumprimento de quaisquer das obrigações, ensejará sua rescisão, nos casos enumerados no artigo 78, no modo previsto pelo artigo 79, com as consequências estabelecidas no artigo 80, todos da Lei Federal 8666/93, em sua redação atual.

7.2 - A CONTRATADA se sujeita às sanções previstas nos artigos 86, 87 e 88 da Lei Federal 8666/93, nos termos previstos no instrumento editalício.

7.3 - A aplicação de uma das sanções não implica na exclusão de outras previstas na legislação vigente.

7.4 - As decisões relacionadas à multas, penalidades e advertências, bem como as notificações dessas decisões, serão publicadas em diário oficial do município podendo ser encaminhadas via e-mail ou correios para as empresas sancionadas, garantindo o direito de ampla defesa, a contar da confirmação de recebimento da decisão.

CLÁUSULA OITAVA – DOS DIREITOS E DAS RESPONSABILIDADES DAS PARTES, E DAS TOLERÂNCIAS.

8.1 - Os direitos e as responsabilidades das partes são os que decorrem das cláusulas desta avença e do regime de direito público a que a mesma está submetida, na forma da legislação de regência.

8.2 - Se uma das partes, em benefício da outra, ainda que por omissão, permitir a inobservância, no todo ou em parte, de cláusulas e condições do presente contrato, seus anexos e termos aditivos, tal fato não poderá liberar, desonerar, alterar ou prejudicar essas cláusulas e condições, as quais permanecerão inalteradas, como se nenhuma tolerância houvesse ocorrido.

CLÁUSULA NONA – DA FISCALIZAÇÃO.

9.1 - A CONTRATANTE exercerá a fiscalização geral das obras contratadas, podendo, para esse fim, designar prepostos, aos quais a CONTRATADA ficará obrigada a permitir e facilitar, a qualquer tempo, a fiscalização das obras, facultando-lhe o livre acesso aos seus depósitos e instalações, ou às de eventuais subcontratadas, contratadas, bem como a todos os registros e documentos pertinentes com o objeto ora contratado, sem que essa fiscalização importe, a qualquer título, em responsabilidade por parte da CONTRATANTE.

9.2 - A fiscalização verificará o cumprimento das especificações e a aplicação dos métodos construtivos e ensaios pertinentes, bem como a quantidade, qualidade e aceitabilidade das obras e/ou serviços executados.

9.3 - A fiscalização poderá sustar, ou fazer demolir, qualquer trabalho que esteja em desacordo com o disposto neste contrato.

9.4 - Fica acordado que a fiscalização não terá qualquer poder para eximir a CONTRATADA de qualquer obrigação prevista neste contrato

CLÁUSULA DÉCIMA – DA GARANTIA CONTRATUAL



Prefeitura Municipal de Caçapava
CNPJ 45.189.305/0001-21
Rua Capitão Carlos de Moura, 243, Vila Pantaleão, Caçapava-SP
CEP: 12.280-050 / Tel. (12) 3654-6692

Processo nº 2170/2023

Folha Nº _____

Ass: _____

10.1 - A garantia das obrigações assumidas, da ordem de 5% (cinco por cento) do valor deste instrumento contratual, conforme previsão contida no instrumento convocatório foi prestada no valor de **R\$ XXXXXX (XXXXXXXX)**, que ora se apresenta e passa a integrar este processo, a qual será liberada ou restituída após a execução do contrato.

10.2 - Se o valor da garantia foi utilizado para pagamento de quaisquer obrigações, incluindo indenização a terceiros, a CONTRATADA, notificada por meio de correspondência simples, obrigará-se a repor ou completar seu valor, no prazo máximo e improrrogável de dois dias úteis, contados do recebimento da referida notificação.

10.2.1 - A não apresentação da cobertura da garantia importará na rescisão contratual.

10.3 - À CONTRATANTE cabe descontar da garantia toda a importância que a qualquer título lhe for devida pela CONTRATADA.

10.4 - Modificações no contrato, que impliquem em complementação da garantia inicialmente oferecida, somente serão formalizadas após a efetivação da nova garantia.

CLÁUSULA DÉCIMA PRIMEIRA – DA LEGISLAÇÃO

11.1 – Aplicam-se a este contrato, especialmente aos casos omissos, os termos da Lei Federal nº 8.666/93, em sua redação atual, da Lei Complementar Federal nº 147/14 e, subsidiariamente, do Código Civil Brasileiro.

CLÁUSULA DÉCIMA SEGUNDA – DA NOMEAÇÃO

12.1 - Fica designado o servidor _____, responsável pelo Setor de _____, para acompanhar, fiscalizar e controlar a execução do contrato, para fins do disposto no artigo 67, e parágrafos, da Lei Federal 8666/93, em sua redação atual.

CLÁUSULA DÉCIMA TERCEIRA – DO FORO

13.1 - As partes elegem o foro da CONTRATANTE, com renúncia expressa a qualquer outro, por mais privilegiado que seja, para toda e qualquer ação oriunda do presente contrato e que não possa ser resolvida de comum acordo entre as mesmas.

E, por assim estarem justas e contratadas as partes, mutuamente obrigadas, assinam o presente instrumento em 03 (três) vias de igual teor e forma, para todos os fins de direito, na presença das testemunhas abaixo.

CONTRATANTE

FISCAL DO CONTRATO

SUPLENTE DO FISCAL DE CONTRATO

CONTRATADA

Testemunhas



Prefeitura Municipal de Caçapava
CNPJ 45.189.305/0001-21
Rua Capitão Carlos de Moura, 243, Vila Pantaleão, Caçapava-SP
CEP: 12.280-050 / Tel. (12) 3654-6692

Processo nº 2170/2023

Folha Nº _____

Ass: _____

TOMADA DE PREÇOS Nº 007/2023
ANEXO VI – A
MEMORIAL DESCRITIVO

OBJETO: REFORMA E REVITALIZAÇÃO DA QUADRA ESPORTIVA DO BAIRRO ELDORADO

LOCAL: Rua Dr. Adhemar M. Barbosa Romeo – Parque. Res. Eldorado, Caçapava - SP

INTRODUÇÃO

FISCALIZAÇÃO E CONTRATADA

A fiscalização da obra será executada por Responsável Técnico, pertencente ao quadro de funcionários do Município de Caçapava, doravante denominada CONTRATANTE. O Responsável Técnico designado pela CONTRATANTE para fiscalizar a execução das obras e serviços, doravante será denominado de FISCALIZAÇÃO e deverá estar devidamente habilitado e acompanhado da respectiva Anotação de Responsabilidade Técnica – ART ou Registro de Responsabilidade Técnica – RRT.

As obras deverão ser executadas por empresa com comprovada qualificação técnica para execução de tais serviços, doravante denominada CONTRATADA, sob a responsabilidade técnica de profissional habilitado, acompanhadas da respectiva Anotação de Responsabilidade Técnica do CREA/SP ou Registro de Responsabilidade Técnica do CAU/SP.

DIREITOS E AUTORIDADE DA FISCALIZAÇÃO

A FISCALIZAÇÃO poderá exigir, a qualquer momento, de pleno direito, que sejam adotadas pela CONTRATADA providências suplementares necessárias à segurança dos serviços e ao bom andamento da obra. A FISCALIZAÇÃO terá plena autoridade para suspender, por meios amigáveis ou não, os serviços da obra, total ou parcialmente, sempre que julgar conveniente, por motivos técnicos, disciplinares, de segurança ou outros.

DESCRIÇÃO DA OBRA

Trata-se da **REFORMA E REVITALIZAÇÃO DA QUADRA ESPORTIVA DO BAIRRO ELDORADO** no Município de Caçapava – SP, com área total de 618,12 m².

A obra será executada de acordo com os projetos aprovados pelo Município e deverá ser em conformidade com as normas e legislação vigentes.

DIÁRIO DE OBRA

Deverá ser fornecido pela CONTRATADA, um Diário de Obra, com três vias, o qual deverá ser mantido no escritório da obra, desde a data de início dos serviços até a entrega final. Será o



documento hábil para comprovação, registro e avaliação de todos os fatos e assuntos relacionados à execução da obra, onde tanto a CONTRATADA quanto a FISCALIZAÇÃO deverão lançar e anotar tudo o que julgarem conveniente para a comprovação real do andamento das obras e execução dos termos da CONTRATADA, sendo visadas diariamente por representantes credenciados de ambas as partes. Nele deverão ser feitas pela FISCALIZAÇÃO, anotações, comunicações e reclamações à CONTRATADA, a fim de que esta não possa em qualquer tempo ou ocasião, alegar ignorância ou justificar erros e/ou atrasos nos serviços sob sua responsabilidade.

Caberá à CONTRATADA em todas as anotações, comunicações ou reclamações da FISCALIZAÇÃO, dar ciência no diário de obra.

DOCUMENTAÇÃO DE OBRA

A CONTRATADA deverá manter na obra cópias dos seguintes documentos: Projeto da obra, memoriais, planilha orçamentária, cronograma Físico Financeiro, ART do responsável técnico pela execução, contrato de prestação de serviços firmado pela Prefeitura de Caçapava (podem ser suprimidas informações que julgarem confidenciais) e demais documentos complementares à execução dos serviços.

Esses documentos deverão ser de fácil acesso aos executores da obra.

MÃO-DE-OBRA

Caberá a CONTRATADA manter, no canteiro de serviços, mão-de-obra em número e qualificações compatíveis com a natureza da obra e com seu cronograma, de modo a imprimir aos trabalhos o ritmo necessário ao cumprimento dos prazos contratuais.

Durante a execução da obra, até sua aceitação final pela FISCALIZAÇÃO, a CONTRATADA deverá manter no local onde os serviços estiverem sendo desenvolvidos e em período integral, um mestre-de-obras habilitado para tal, com conhecimento e experiência suficiente para comandar as equipes de obra e atender às solicitações da FISCALIZAÇÃO.

Deverá também designar um engenheiro habilitado para suportar tecnicamente as demandas exigidas pelo projeto, por esse memorial e demais documentos que compõem esse processo, ficando responsável pelos materiais, procedimentos e técnicas empregadas no desenvolvimento dos serviços. Deverá fazer e registrar no diário de obras as visitas e ações tomadas.

VIGIA E RESPONSABILIDADE

A CONTRATADA, durante a execução da obra, ficará responsável por todos os materiais, equipamentos e instalações contidos no canteiro de obras.

A obra ficará sob responsabilidade da CONTRATADA enquanto não tiver sido considerada aceita pela FISCALIZAÇÃO da CONTRATANTE.



HIGIENE E SEGURANÇA

A CONTRATADA obriga-se a cumprir todas as exigências das leis e normas de segurança e higiene do trabalho, fornecendo os equipamentos de proteção individual, tais como: botas, luvas, óculos de proteção, capacetes, capas de chuva e demais equipamentos, a todos os operários, mestres, especialistas, engenheiros, fiscais e outros.

Todos EPIs (equipamento de proteção individual) e EPC (equipamento de proteção comunitária), devem ser providenciados pela contratada aos seus funcionários atendendo as legislações vigentes.

Deverá providenciar a correta manutenção e instalação dos extintores de incêndio mantendo-os em locais de fácil acesso; manutenção de estojo de primeiros socorros ou outros equipamentos julgados necessários.

A CONTRATADA deverá manter o canteiro em condições de higiene que evitem a proliferação de doenças. As instalações sanitárias deverão ser lavadas e desinfetadas diariamente e o alojamento, quando este existir, serão varridos e limpos diariamente.

EQUIPAMENTOS E MATERIAIS

Caberá à CONTRATADA manter o canteiro de serviços provido de todos os materiais e equipamentos necessários a execução de cada uma das etapas, de modo a garantir o andamento contínuo da obra, no ritmo necessário ao cumprimento dos prazos contratuais.

Todos os materiais a serem empregados na obra deverão ser de primeira linha de fabricação de modo a atenderem integralmente, no que lhes couber, as especificações da ABNT, deste Memorial Descritivo, dos projetos e dos memoriais específicos.

EXECUÇÃO

A CONTRATADA deverá apresentar à CONTRATANTE, antes do início da obra, a Anotação de Responsabilidade Técnica – ART referente à responsabilidade pela execução da obra.

A execução da obra deverá ser de acordo com o disposto neste Memorial Descritivo, no Edital de Licitação, no Contrato, nos projetos e demais memoriais específicos.

Ficará a critério de a FISCALIZAÇÃO impugnar, mandar demolir ou substituir serviços e equipamentos executados ou instalados em desacordo com os projetos, com as especificações, em não conformidade com as boas práticas construtivas. As despesas decorrentes dessas demolições, ou substituições e do refazimento dos serviços correrão por conta exclusiva da CONTRATADA.

A CONTRATADA deverá efetuar limpeza periódica da obra e do canteiro de serviços, obrigando-se a mantê-los em perfeita ordem durante as etapas de execução, e se em local



público de circulação de pessoas, sinalizar e manter as áreas de risco isoladas e tampadas após intervenções, eliminando qualquer risco aos transeuntes.

GARANTIAS

A CONTRATADA deverá oferecer garantia por escrito, pelo prazo mínimo de cinco anos, sobre os serviços executados, materiais utilizados e equipamentos instalados. Este prazo será contado a partir da data de entrega da obra pela CONTRATADA e do necessário recebimento e aceite dos mesmos pela CONTRATANTE.

A CONTRATADA se obriga, dentro dos prazos estabelecidos, a substituir ou refazer, sem ônus à CONTRATANTE, as partes que apresentarem defeitos ou vícios de execução, desde que não sejam oriundos de mau uso.

PROJETOS

A elaboração dos projetos executivos e complementares que se fizerem necessários, contendo todos os detalhes necessários à perfeita compreensão e execução da obra, ficará a cargo da CONTRATADA.

Os projetos executados pela CONTRATADA deverão ser entregues à CONTRATANTE sendo: duas vias na forma impressa em tamanho máximo A-1 e uma via em modo digital na extensão DWG.

Deverão ser apresentadas as Anotações de Responsabilidade Técnica – ART ou Registro de Responsabilidade Técnica – RRT dos profissionais responsáveis pelos projetos arquitetônicos executivos, de instalações elétricas, estrutural e de outros profissionais envolvidos no trabalho.

Ao final da obra, antes de sua entrega, a CONTRATADA deverá entregar a CONTRATANTE os projetos "as built", em uma via digital na extensão DWG e uma via impressa em tamanho máximo A-1 de todos os projetos utilizados na execução da obra e que deverá conter o cadastramento exato e fidedigno de todos os elementos implantados na construção.

A CONTRATANTE terá a propriedade dos projetos, podendo utilizá-los em outros locais, quando julgar necessário.

1.0 SERVIÇOS PRELIMINARES

1.01 PLACAS DE OBRA EM CHAPA DE AÇO GALVANIZADO

A placa será em chapa de aço galvanizado, uma unidade e sua dimensão de 3,00m x 2,0m, sendo 1 placas. Contendo especificação do empreendimento, identificação da empresa e responsável técnico pela obra.

Deverá ser instalada num prazo máximo de 10 (dez) dias a contar da data da ordem de serviço, em local a ser definido pela FISCALIZAÇÃO, permanecendo até a entrega definitiva da mesma. As placas deverão ser mantidas limpas e em boas condições de conservação durante todo o



Prefeitura Municipal de Caçapava
CNPJ 45.189.305/0001-21
Rua Capitão Carlos de Moura, 243, Vila Pantaleão, Caçapava-SP
CEP: 12.280-050 / Tel. (12) 3654-6692

Processo nº 2170/2023

Folha Nº _____

Ass: _____

período de execução da obra.

O modelo da placa será ser fornecido pela CONTRATANTE

1.02 LOCAÇÃO MENSAL CONTAINER DE 6M C/1 V.SANIT. 1 LAVABO E 1 PONTO P/CHUVEIRO, INCLUSIVE SUPORTE AR COND

O escritório, depósito, sanitário e vestiários da obra com uso de containers. Todos os equipamentos e materiais especificados neste memorial deverão estar em excelente estado de conservação. Estes equipamentos serão de responsabilidade da empresa ganhadora da Licitação

1.03 TAPUME H=225CM APOIADO NO TERRENO E PINTURA LATEX FACE EXTERNA COM LOGOTIPO

Será executado um tapume em painel de madeira de compensado resinada de e=10,0 mm G1-G8 afixados com pregos em montantes de madeira regional 7,5 x 7,5 cm cravados no solo numa profundidade de 80 cm, travamento com sarrafo 10,0 x 2,5 cm. A altura do tapume será a maior medida comercial das chapas, ou seja, 2,25 metros. Devrá ser mantido pintado com cal em sua face externa. O tapume será instalado com forme a folha 2/27. Será preservada a passagem dos pedestres, ficando inteiramente livre de operários, materiais e entulhos. As placas dos profissionais que participarem da obra bem como algumas placas de publicidade serão fixadas na fachada do tapume.

Correrão por conta da CONTRATADA, as instalações provisórias de água, esgoto e energia elétrica ficarão a cargo da contratada, obedecendo às disposições técnicas exigidas pelos órgãos competentes, Sabesp e EDP Bandeirante.

As cotas do projeto deverão ser rigorosamente respeitadas, partindo da posição inicial com a cota RN.

A Contratada procederá à aferição das dimensões, alinhamentos, ângulos e quaisquer outras indicações de projeto. Havendo discrepâncias entre as reais condições existentes no local e os elementos de projeto, a ocorrência será objeto de comunicação, por escrito, à Comissão de Fiscalização, a quem competirá deliberar a respeito. Após a demarcação dos alinhamentos e pontos de nível, a Contratada fará comunicação, por escrito no Diário de Obras, à Comissão de Fiscalização, a qual procederá às verificações e aferições que julgar oportuna.

Será utilizado serviço topográfico com equipamentos adequados como: teodolito com precisão de + / - 6 segundos, (inclusive tripé) e nívelótico c/ precisão +/- 0,7mm tipo Wilde na-2 ou equivalente. Será limpa a área a ser construída, removendo-se a camada vegetal, e obstáculo que prejudique a implantação da obra.

Remoção da camada vegetal e entulho deverão ser realizados através de caminhões da própria construtora ou de caçambas estacionárias ou através de caminhões de empresas do município de Caçapava, devidamente regularizada e serão entregues em empresas especializadas e licenciadas a receber tais tipos de resíduos.



A CONTRATANTE poderá solicitar a qualquer momento os documentos referentes à correta destinação dos resíduos gerados na obra.

2.0 DEMOLIÇÃO E RETIRADA

2.1 CAÇAMBA DE 4M3 PARA RETIRADA DE ENTULHO

Consiste no aluguel de caçamba para retirada do entulho geral pela obra.

2.2 Retirada de entelamento metálico em geral

O item remunera o fornecimento da mão-de-obra necessária para a retirada de entelamento metálico, em geral; a seleção e a guarda das peças reaproveitáveis.

2.3 Retirada de poste ou sistema de sustentação para alambrado ou fechamento

O fornecimento da mão-de-obra necessária para a retirada de poste ou sistema de sustentação usado na fixação de tela de alambrado, inclusive a base de sustentação do mesmo; a seleção e a guarda das peças reaproveitáveis, deve ser removido parte dos montantes de sustentação na sua base, deixando uma união de espera para unir com os montantes novos.

Ver Desenho 1

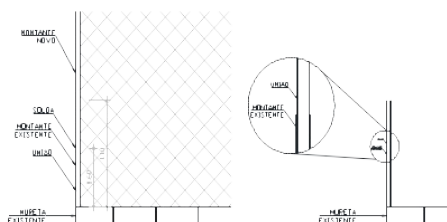

Desenho 1

2.4 DEFINICAO E DEMARCAÇÃO DA AREA DE REPARO, COM DISCO DE CORTE

Consiste em demarcar o local para posterior demolição de piso de concreto, para a construção da base da tabela de basquete.

2.5 DEMOLIÇÃO MANUAL DE CONCRETO ARMADO

O fornecimento da mão-de-obra necessária e ferramentas adequadas para a execução dos serviços de: desmonte, demolição, fragmentação de elementos em concreto armado manualmente; a



seleção e a acomodação manual do entulho em lotes. Normas técnicas: NBR 15112, NBR 15113 e NBR 15114.

3.0 ELÉTRICA

INTRODUÇÃO

O presente Memorial Descritivo tem por objetivo apresentar os trabalhos realizados na elaboração do Projeto de iluminação.

NORMAS, PADRÕES E REFERÊNCIAS:

Os trabalhos realizados obedecem às das normas e/ ou padrões abaixo:

- Norma Regulamentadora NR –10 do Ministério do Trabalho;
- ABNT – NBR 5410 – Instalações Elétricas de Baixa Tensão;
- ABNT – NBR 5419/15 – Proteção de Edificações Contra Descargas Elétricas Atmosféricas;
- ABNT - NBR 14565 – Cabeamento Estruturado;
- ABNT – NBR IEC 60598-1;
- ABNT NBR ISO/CIE 8995-1;
- Fornecimento de Energia Elétrica em Tensão Secundária – Livro de Instruções EBE;
- Outras Normas ABNT/ internacionais vigentes aplicáveis em casos omissos.

GENERALIDADES

As instalações elétricas deverão ser executadas de acordo com os procedimentos e especificações da norma NBR 5410 da ABNT,

As instalações deverão ser executadas com qualidade no acabamento, os condutores, eletrodutos e equipamentos deverão estar dispostos de forma segura e ligadas à estrutura de suporte, formando um conjunto eletromecânico de confiabilidade.

Deverá ser empregado materiais homologados na execução da montagem, acompanhando as determinações das normas aplicáveis

MÃO-DE-OBRA

Caberá ao executor manter, no canteiro de serviços, mão-de-obra em número e qualificações compatíveis com a natureza da obra e com seu cronograma, de modo a imprimir aos trabalhos o ritmo necessário ao cumprimento dos prazos contratuais.

Deverá também designar um profissional habilitado para suportar tecnicamente as demandas exigidas pelo projeto, por esse memorial e demais documentos que compõe esse processo, ficando responsável pelos materiais, procedimentos e técnicas empregadas no desenvolvimento dos serviços.



HIGIENE E SEGURANÇA

O executor obriga-se a cumprir todas as exigências das leis e normas de segurança e higiene do trabalho, fornecendo os equipamentos de proteção individual, tais como: botas, luvas, óculos de proteção, capacetes, capas de chuva e demais equipamentos, a todos os operários, mestres, especialistas, engenheiros, fiscais e outros.

EQUIPAMENTOS E MATERIAIS

Caberá ao executor manter o canteiro de serviços provido de todos os materiais e equipamentos necessários a execução de cada uma das etapas, de modo a garantir o andamento contínuo da obra, no ritmo necessário ao cumprimento dos prazos contratuais.

Todos os materiais a serem empregados na obra deverão ser de primeira linha de fabricação de modo a atenderem integralmente, no que lhes couber, as especificações da ABNT, deste Memorial Descritivo, dos projetos e dos memoriais específicos.

EXECUÇÃO

A instalação e fornecimento das luminárias dos postes ficará a cargo da equipe da Prefeitura Municipal de Caçapava, porém a infraestrutura descrita no projeto, posteamento, bases, tubulações e acessórios gerais, refletores das torres da quadra e cabeamento deverá ser fornecido e executado pela empresa contratada.

A alimentação elétrica da iluminação está prevista em um único circuito conectado diretamente na proteção geral do padrão existente com cabo PP3x6mm² até o poste 1, e distribuído entre o restante dos pontos por cabo PP3x4mm²

O executor deverá apresentar, antes do início da obra, a Anotação de Responsabilidade Técnica – ART referente à responsabilidade pela execução da obra.

A execução da obra deverá ser de acordo com o disposto neste Memorial Descritivo, no Edital de Licitação, no Contrato, nos projetos e demais memoriais específicos.

Ficará a critério da FISCALIZAÇÃO impugnar, mandar retrabalhar ou substituir serviços e equipamentos executados ou instalados em desacordo com os projetos, com as especificações, em não conformidade com as boas práticas construtivas. As despesas decorrentes dessas adequações ou substituições e do retrabalho dos serviços correrão por conta exclusiva do executor.

O executor deverá efetuar EPCs, obrigando-se a mantê-los em perfeita ordem durante as etapas de execução, e se em local público de circulação de pessoas, sinalizar e manter as áreas de risco isoladas e fechadas após intervenções, eliminando qualquer risco aos transeuntes.



Prefeitura Municipal de Caçapava
CNPJ 45.189.305/0001-21
Rua Capitão Carlos de Moura, 243, Vila Pantaleão, Caçapava-SP
CEP: 12.280-050 / Tel. (12) 3654-6692

Processo nº 2170/2023

Folha Nº _____

Ass: _____

GARANTIAS

O executor deverá oferecer garantia por escrito, pelo prazo mínimo de cinco anos, sobre os serviços executados, materiais utilizados e equipamentos instalados. Este prazo será contado a partir da data de entrega da obra pelo executor e do necessário recebimento e aceite dos mesmos pela CONTRATANTE.

O executor se obriga, dentro dos prazos estabelecidos, a substituir ou refazer, sem ônus à CONTRATANTE, as partes que apresentarem defeitos ou vícios de execução, desde que não sejam oriundos de mau uso.

ILUMINAÇÃO

A iluminação dos postes será energizada pelo poste padrão existente para iluminação, onde o mesmo suporta a nova carga instalada, localizado no empreendimento, e deverá ser conectado diretamente na proteção geral do padrão indicado na planta de localização.

REFLETOR/PROJETOR SMD IP66 200w

Refletor LED 200W 6000K Ip66 SMD Bivolt, construído em alumínio e vidro temperado, e fluxo luminoso de 5000 lúmens mínimo. Frequência de rede 60Hz e fator potência 0.92. Cor do LED Branco Frio(6500K) e ângulo de abertura 120°. Fornecer os refletores LED que alcancem em média uma vida de até 25.000 horas, o que corresponde a 3 anos de uso contínuo com tecnologia LED SMD.

RELÉ FOTO ELÉTRICO

O relé deve ter, no mínimo, as seguintes indicações legíveis e indelevelmente marcadas: Marca e Modelo do fabricante; tensão nominal; cargas máximas para lâmpadas incandescentes ou mistas (W) e de descarga (VA); nome e/ou marca do fabricante; mês e ano de fabricação; calendário; validade do produto gravada na base do relé.

FAIXA DE ACIONAMENTO: O relé fotoeletrônico deve ter acionamento, nas seguintes faixas de iluminação: ao escurecer (liga) – até 15 lux e, ao clarear (desliga) – até 30 lux.

FORMATO CONSTRUTIVO: Os relés fotoeletrônicos deverão se apresentar com as características mencionadas acima, porém, o seu formato (desenho ND.01.18.02/1 – folha 1/5 da norma ND.01) poderá ser diferente desde que garantidas as exigências técnicas acima e também as constantes na Norma da ABNT NBR 5123.

CARACTERÍSTICAS ELÉTRICAS (MÍNIMAS): Tensão nominal: 220V – Frequência: 60Hz – Capacidade de Carga: 1.000W – Carga Resistiva, e 1.800VA – Carga Indutiva.

A empresa licitante vencedora do certame deverá apresentar, após aceite pela comissão de licitação, da Marca-Modelo-Tipo, referentes aos relés fotoeletrônicos que se pretendem instalar, para aprovação da fiscalização municipal, bem como os seguintes laudos de ensaio, conforme NBR-5123, emitidos por laboratórios acreditados pelo INMETRO:



INFRA E TUBULAÇÕES

POSTE TELECÔNICO 4 METROS

Fabricado em chapa de aço galvanizado, com seção transversal circular curvo

Base quadrada em chapa reforçada com dimensões mínimas de 20x20cm com 4 furações simétricas, para parafusar em parafusos chumbadores

Seção transversal mínima do poste de 88 mm na base e no topo 60mm mínimo, com acabamento galvanizado a fogo.

POSTE TELECÔNICO 7 METROS

Fabricado em chapa de aço galvanizado, com seção transversal circular curvo

Base quadrada em chapa reforçada com dimensões mínimas de 30x30cm com 4 furações simétricas, para parafusar em parafusos chumbadores

Seção transversal mínima do poste de 88 mm na base e no topo 60mm mínimo, com acabamento galvanizado a fogo.

BRAÇO DUPLO PARA TOPO DE POSTE

Suporte padrão em aço galvanizado a fogo para 2 luminária com encaixe de 60,3mm para poste com topo de 60,3mm

BRAÇO SIMPLES PARA TOPO DE POSTE

Suporte padrão em aço galvanizado a fogo para 1 luminária com encaixe de 60,3mm para poste com topo de 60,3mm

BRAÇO SIMPLES PARA TOPO DE POSTE

Travessão em cantoneira com 1,5m de comprimento, com capacidade para 5 Refletores, o topo deverá ter encaixe de 60,3 mm.

ELETRODUTO CORRUGADO

Os eletrodutos do tipo alta densidade, corrugados, flexíveis e rígidos em geral, antichama deverão atender as prescrições da norma NBR-6150.

As curvas deverão possuir um raio mínimo de 4 (quatro) vezes o diâmetro do tubo, e não podem ter amassamentos que estrangulem o diâmetro, poderão ser utilizadas curvas pré-fabricadas ou feitas na obra através de ferramentas apropriadas.

Os eletrodutos deverão ser cuidadosamente instalados, de modo a não apresentar rebarbas, cortes, amassamentos ou dobras que possam vir prejudicar a passagem da fiação posteriormente.

E envelopados em concreto conforme orientação da planta de detalhes.

CABO PP 3x6mm²

Cabo flexível de cobre isolado, tempera mole, bitola 6,0 mm², classe 04, isolamento de composto termoplástico (PVC) 70°C, anti-chama, 750V, auto extingüível, conforme normas NBR-6880.

Deverá ser utilizado o cabo de 3 vias sendo utilizada, duas nas fases e uma para o circuito de proteção que deverá ser conectada no aterramento do medidor.



CABO PP 3x4mm²

Cabo flexível de cobre isolado, tempera mole, bitola 4,0 mm², classe 04, isolamento de composto termoplástico (PVC) 70°C, anti-chama, 750V, auto extingüível, conforme normas NBR-6880.

Deverá ser utilizado o cabo de 3 vias sendo utilizada, duas nas fases e uma para o circuito de proteção que deverá ser conectada no aterramento do medidor.

LISTA DE MATERIAIS

PLANILHA - RELAÇÃO DE MATERIAIS: INSTALAÇÕES ELÉTRICAS			
ITEM	DESCRIÇÃO	QUANT.	UN.
	Elétrica		
1	Iluminação		
1.1	Refletor/projetor SMD IP66 200w (MÍNIMO 110 lm/W)	16,00	UN.
1.2	Relé fotoelétrico 3 PINOS NF SEM BASE	4,00	UN.
1.3	Base para relé	4,00	UN.
2	Infra e tubulações		
2.1	Poste Telecônico reto com braço para 01 (uma) luminária, com Base de parafusar, 4 metros fabricado em chapa de aço, com seção transversal circular	1,00	UN.
2.2	Poste Telecônico reto com braço duplo para 02 (duas) luminárias, com Base de parafusar, 4 metros fabricado em chapa de aço, com seção transversal circular	5,00	UN.
2.3	Poste Telecônico reto com travessa de 1,50m (fixação de refletores), com Base de parafusar, 7 metros fabricado em chapa de aço, com seção transversal circular	4,00	UN.
2.4	eletroduto corrugado PEAD 1" envelopado em concreto	191,00	m
2.5	Construção da Base do poste 35cmx35cm	10,00	UN.
3	Cabos		
3.1	Cabo PP 3X6,0mm ²	20,00	m
3.2	Cabo PP 3X4,0mm ²	254,10	m

4.0 FECHAMENTO

4.1 ALAMBRADO PARA QUADRA POLIESPORTIVA, ESTRUTURADO POR TUBOS DE AÇO GALVANIZADO, (MONTANTES COM DIÂMETRO 2", TRAVESSAS E ESCORAS COM DIÂMETRO 1 ¼), COM TELA DE ARAME GALVANIZADO, FIO 14 BWG E MALHA QUADRADA 5X5CM (EXCETO MURETA). AF_03/2021

O fornecimento e instalação de tela tipo alambrado, (MONTANTES COM DIÂMETRO 2", TRAVESSAS E ESCORAS COM DIÂMETRO 1 ¼), COM TELA DE ARAME GALVANIZADO, FIO 14 BWG E MALHA QUADRADA 5X5CM, fabricada em fio de aço doce com tensão média de ruptura de acordo com a NBR 5589, galvanizado por imersão em banho de zinco antes de tecer a malha, com uma quantidade mínima de zinco da ordem de 70 g / m² NBR 6331, com acabamento de pontas dobradas; materiais acessórios e a mão-de-obra necessária para a instalação e fixação da tela. Neste caso deverá ser aplicado uma união entre o montante de sustentação existente com montante novo, e ainda as peças devem soldadas e lixadas e após pintadas

5 PINTURA

5.1 MONTAGEM E DESMONTAGEM DE ANDAIME TORRE METÁLICA COM ALTURA ATÉ 10M

O fornecimento da mão-de-obra necessária para a montagem, desmontagem, empilhamento



das peças e traslado interno na obra, para andaimes em torres com até 10 m de altura, inclusive o madeiramento do tablado.

5.2 ANDAIME TORRE METÁLICO (1,5 X 1,5 M) COM PISO METÁLICO

O fornecimento de locação de andaime tubular tipo torre metálico com base quadrada (1,5 x 1,5 m), mão de obra necessária para transporte interno na obra: Quadros de base com travamentos e rodas emborrachadas para locomoção; guarda-corpo e rodapé, plataforma e quadros com escada; pisos metálicos. Utilizado somente para postes e pontos localizados; não substitui o andaime fachadeiro. Conforme NR 18 e/ou normas vigentes. Não remunera montagem e desmontagem.

5.3 ACRÍLICO PARA QUADRAS E PISOS CIMENTADOS

O fornecimento de tinta acrílica, a base de resinas acrílicas, com alta resistência à abrasão, acabamento microtexturizado, lavável, resistente a água, alcalinidade, maresia e intempéries; conforme norma NBR 11702. materiais acessórios e a mão-de-obra necessária para a execução dos serviços de: limpeza da superfície, conforme recomendações do fabricante; aplicação da tinta acrílica, uma demão como primer, com a tinta diluída em 40% de água, duas demãos de acabamento, com a tinta diluída em 20% de água, conforme especificações do fabricante; não remunera o preparo de base, quando necessário.

5.4 PINTURA DE LINHAS DEMARCATORIAS DE QUADRA DE ESPORTES

Ver catálogos FDE anexo

5.5 ACRÍLICO PARA QUADRAS E PISOS CIMENTADOS (MURETA)

O fornecimento de tinta acrílica, a base de resinas acrílicas, com alta resistência à abrasão, acabamento microtexturizado, lavável, resistente a água, alcalinidade, maresia e intempéries; conforme norma NBR 11702. Materiais acessórios e a mão-de-obra necessária para a execução dos serviços de: limpeza da superfície, conforme recomendações do fabricante; aplicação da tinta acrílica, uma demão como primer, com a tinta diluída em 40% de água, duas demãos de acabamento, com a tinta diluída em 20% de água, conforme especificações do fabricante; não remunera o preparo de base, quando necessário.

6.0 SERVIÇOS COMPLEMENTARES

6.1 CAÇAMBA DE 4M3 PARA RETIRADA DE ENTULHO

Consiste no aluguel de caçamba para retirada do entulho geral pela obra.

6.2 TRAVE OFICIAL COMPLETA COM REDE PARA FUTEBOL DE SALÃO

O fornecimento de trave completa com rede para futebol de salão, todos os materiais, equipamentos e mão-de-obra necessária para a execução dos serviços: execução de esperas para a fixação da trave, em tubo de PVC, com tampas removíveis em ferro galvanizado, inclusive tubo dreno



Prefeitura Municipal de Caçapava
CNPJ 45.189.305/0001-21
Rua Capitão Carlos de Moura, 243, Vila Pantaleão, Caçapava-SP
CEP: 12.280-050 / Tel. (12) 3654-6692

Processo nº 2170/2023

Folha Nº _____

Ass: _____

em PVC; fornecimento e instalação de trave removível para futebol de salão, nas dimensões oficiais de 3 x 2 x 1 m, em tubo de aço galvanizado, providos de ganchos especiais para a fixação da rede, com acabamento em esmalte verde; fornecimento e instalação de rede para futebol de salão à base de resina de poliamida (náilon), com malha de 10 x 10 cm, fio com espessura de 2 mm.

6.3 QE-38 TABELA DE BASQUETE INCLUSIVE GALVANIZAÇÃO A FOGO E PINTURA ESMALTE FUNDAÇÃO BROCA Ø 25CM

Ver catálogos FDE anexo

6.4 PREPARO DO PISO CIMENTADO PARA PINTURA - LIXAMENTO E LIMPEZA. AF_05/20

Consiste em lixar e limpar o Piso da quadra existente antes da pintura da quadra o serviço

Nota:

1 Qualquer serviço ou material não citado ou que houver dúvida na sua execução, deverão ser sanadas antes da sua execução, com o Engenheiro Fiscal da obra da Prefeitura Municipal de Caçapava;

9 Caso necessário a empresa ganhadora da Licitação não tiver acesso a FDE para verificação de catálogos, deverão ser solicitado os catálogos de componentes ou de serviços da FDE, para o fiscal da obra, o Município irá fornecer um cd com os devidos catálogos para verificação, assim evitando desperdícios de papeis.

Caçapava, 23 de fevereiro de 2023.

Eng. Jonas Luís Nanni da Silva
Projetista e Orçamentista
CREA 5062884119

Eng. Hermínio Aprígio Batista Junior
Diretor de Iluminação Pública



TOMADA DE PREÇOS Nº 007/2023

ANEXO VI – B

TERMO DE REFERÊNCIA PARA REFORMA E REVITALIZAÇÃO DA QUADRA ESPORTIVA DO BAIRRO ELDORADO

INTRODUÇÃO

A Prefeitura Municipal de Caçapava, vem por meio deste, com finalidade de atender o disposto na legislação vigente concernente às contratações públicas, em especial ao Artigo 37, inciso XXI da Constituição Federal de 1988 e aos dispositivos da Lei nº 8.666 de 1993 e alterações, normatizar, disciplinar e definir os elementos que nortearão o credenciamento de pessoa jurídica para execução da obra de **REFORMA E REVITALIZAÇÃO DA QUADRA ESPORTIVA DO BAIRRO ELDORADO**

Considerando que se trata de serviços de engenharia com valor previsto no Art. 23, inciso I, alínea 'b', da Lei nº 8.666 de 1993, a contratação deverá ser feita através da licitação, atendendo aos princípios da eficiência e da celeridade ao interesse público envolvido.

1. DO OBJETO

O presente Termo de Referência tem por objeto a contratação de empresa legalmente instituída e constituída, especializada em construções e reformas para executar obra de **REFORMA E REVITALIZAÇÃO DA QUADRA ESPORTIVA DO BAIRRO ELDORADO**, no seguinte endereço:

- 1.1 Rua Dr. Adhemar M. Barbosa Romeo – Parque. Res. Eldorado, Caçapava -SP - Projeto Executivo, Memorial Descritivo, Planilha Orçamentária da obra; Cronograma Físico-Financeiro.

2. PRAZO E CONDIÇÕES DE ENTREGA

- 2.1 O Prazo para execução das obras é de 60 (sessenta) dias e deverá iniciar as obras em até 10 (dez) dias a contar do recebimento da Ordem de Serviço.

3. OBRIGAÇÕES DA CONTRATADA E CONDIÇÕES GERAIS DA EXECUÇÃO DOS SERVIÇOS

- 3.1 Cumprir todas as exigências constantes do Edital e seus Anexos
- 3.2 Solicitar antes do início das obras, toda a documentação necessária para dirimir os trabalhos visando a correta execução de todas as etapas (modelo de placa de obra, planilhas e projetos);
- 3.3 Não transferir a terceiros, no todo ou em parte, as obrigações decorrentes deste contrato;
- 3.4 Não subcontratar nenhum serviço sem o prévio conhecimento e consentimento do Município de Caçapava
- 3.5 Comunicar a contratante, bem como proceder com a devida interdição e sinalização das vias, caso necessário;
- 3.6 Executar fielmente os serviços programados nas especificações, não se admitindo modificações sem a prévia consulta e concordância do Município de Caçapava;
- 3.7 Providenciar, junto ao CREA/CAU regional, a devida Anotação de Responsabilidade Técnica – ART e ou Registro de Responsabilidade Técnica – RRT, relativa aos serviços objeto da presente licitação, de acordo com a legislação vigente
- 3.8 Fornecer instalações adequadas para a utilização e guarda dos equipamentos e se necessário, para o pessoal que estiver a serviço da obra;



Prefeitura Municipal de Caçapava
CNPJ 45.189.305/0001-21
Rua Capitão Carlos de Moura, 243, Vila Pantaleão, Caçapava-SP
CEP: 12.280-050 / Tel. (12) 3654-6692

Processo nº 2170/2023

Folha Nº _____

Ass: _____

- 3.9 Responsabilização pelas obrigações sociais, trabalhistas e previdenciárias do pessoal utilizado na execução das obras;
- 3.10 Responsabilização pelo frete dos materiais, ferramentas e equipamentos necessários à realização das obras;
- 3.11 Atender integralmente ao estabelecido nas Planilhas de Custos, Cronograma Físico-Financeiro e nos projetos além das orientações do responsável pela fiscalização;
- 3.12 Reparar, corrigir, remover, reconstruir ou substituir, às suas expensas, no total ou em parte, os serviços efetuados em que se verifiquem vícios, defeitos ou incorreções resultantes da execução ou dos materiais utilizados, no prazo máximo de 5 (cinco) dias, contados da ciência pela Licitante vencedora, ou no prazo para tanto estabelecido pela fiscalização;
- 3.13 Responsabilizar-se pelos ônus resultantes de quaisquer ações, demandas, custos e despesas decorrentes de danos, ocorridos por culpa sua ou de qualquer de seus empregados e prepostos, obrigando-se por quaisquer responsabilidades decorrentes de ações judiciais movidas por terceiros, que lhe venham a ser exigidas por força de lei, ligadas ao cumprimento do presente edital
- 3.14 Verificar e comparar todos os desenhos fornecidos para execução dos serviços. No caso de falhas, erros, discrepâncias ou omissões, bem, ainda, transgressões às Normas Técnicas, regulamentos ou posturas, caberá à licitante formular imediata comunicação escrita ao Município de Caçapava, buscando o imediato encaminhamento do assunto, de forma a evitar empecilhos ao perfeito desenvolvimento dos serviços
- 3.15 A empresa deverá apresentar, de forma permanente, seus funcionários devidamente uniformizados, fornecer todos os equipamentos de segurança individual (EPI) e zelar pela segurança dos trabalhadores em virtude dos trabalhos a serem realizados na obra, conforme recomendações e exigências da NR-06 e NR-35.
- 3.16 Adotar todas as providências e assumir todas as obrigações estabelecidas na legislação específica de acidente do trabalho, quando, em ocorrência da espécie, forem vítimas os seus técnicos e empregados, no desempenho dos serviços ou em conexão com eles;
- 3.17 Deverá a empresa recompor, nos padrões de qualidade e acabamento existentes, as áreas adjacentes que, eventualmente, forem afetadas e/ou danificadas no transcorrer dos trabalhos;
- 3.18 Caberá a Contratada o descarte de todo o material não aproveitável, removendo periodicamente todo o material e detritos que venham a se acumular no decorrer dos serviços, devendo ser executado de acordo com as exigências da Administração Municipal, não sendo permitido o acúmulo de entulho no local da obra;
- 3.19 Manter, durante todo o período da execução dos serviços, as condições de habilitação e qualificação exigidas na licitação;

4. QUALIFICAÇÃO OPERACIONAL

- 4.1 Comprovação de aptidão para desempenho de atividade pertinente e compatível em características semelhantes, de complexidade tecnológica e operacional equivalentes aos licitados em quantidades e prazos com o objeto da licitação, comprovação essa que será atendida por atestado(s) fornecido(s) por pessoa jurídica de direito público ou privado, necessariamente em nome do licitante.

5. QUALIFICAÇÃO PROFISSIONAL

- 5.1 Exigir certificado de registro da empresa junto ao CREA/CAU;
- 5.2 Exigir certificado de registro profissional, responsável técnico pela empresa, junto ao CREA/CAU, conforme Art. 6º e Art. 8º, inciso II, da resolução nº 336/1989 do CONFEA (Conselho Federal de En-



Prefeitura Municipal de Caçapava
CNPJ 45.189.305/0001-21
Rua Capitão Carlos de Moura, 243, Vila Pantaleão, Caçapava-SP
CEP: 12.280-050 / Tel. (12) 3654-6692

Processo nº 2170/2023

Folha Nº _____

Ass: _____

genharia e Agronomia) ou Art. 47 da lei nº 12.378/2010 do Conselho de Arquitetura e Urbanismo do Brasil;

- 5.3 Certidões de Acervo Técnico – CAT's, emitidas pelo CREA ou CAU e em nome do responsável técnico que se responsabilizará pela execução dos serviços contratados e que faça parte do quadro da empresa licitante, nos termos da Súmula nº 23 do TCE SP, na data fixada para a apresentação das propostas, de forma a comprovar experiência em serviços de mesmas características às do objeto desta licitação, sendo eleitas as seguintes parcelas de relevância: execução de alambrado
- 5.4 Não serão aceitos atestados ou acervos de licitantes que atestam para si mesmas a qualidade e quantidade de serviços ou obras executadas, sendo necessário que tal documentação seja fornecida por empresa privada ou órgão público diverso da licitante;
- 5.5 Não serão aceitos atestados ou acervos de obras em andamento;
- 5.6 A(s) empresa(s) que tiver(em) interesse poderão realizar visita in loco juntamente com o fiscal de execução a visita deve ser pré-agendada através do telefone (12) 3652-5909 e deverá ocorrer conforme disponibilidade do servidor da Secretaria de Planejamento Urbano e Meio Ambiente.

6. INFORMAÇÕES COMPLEMENTARES

- 6.1 A Contratada deverá efetuar o pagamento de todos os impostos, taxas e demais obrigações fiscais incidentes ou que vierem a incidir sobre o objeto de contrato, até o Recebimento Definitivo dos serviços; Todos os serviços deverão ser desenvolvidos em conformidade com as normas vigentes, no caso de eventuais divergências, as disposições estabelecidas pela Contratante;
- 6.2 Toda e qualquer dúvida deverá ser esclarecida previamente com a fiscalização de obras antes da execução dos serviços correspondentes;
- 6.3 As inadequações apontadas pela Fiscalização de obras serão corrigidas pela Contratada sem custo adicional para a Contratante, visto que o não cumprimento poderá acarretar penas administrativas. Declaramos que as informações constantes deste documento e da Requisição ao departamento de licitação são suficientes a emissão do edital de licitações e a respectiva contratação, e que não os contém nenhuma exigência que possa comprometer, restringir ou frustrar o caráter competitivo da licitação, nos termos do artigo 3º da Lei 8.666/1993.

7. CRITÉRIOS PARA A ELABORAÇÃO DO RELATÓRIO FOTOGRÁFICO

- 7.1 Instalação do tapume;
- 7.2 Remoção do alambrado existente;
- 7.3 Instalação dos postes de iluminação;
- 7.4 Instalação de novo alambrado.;
- 7.5 Lixamento do piso para pintura;
- 7.6 Pintura do piso e das demarcações
- 7.7 Apresentação e metodologia para tomada das fotos:
 - 7.7.1 Todas as fotografias devem ser nítidas e datadas. As fotografias devem ser tiradas de modo que pelo menos 20% da imagem esteja acima do alinhamento dos imóveis ou do horizonte, possibilitando a identificação do entorno;
 - 7.7.2 Para registro de detalhes devem ser tiradas no mínimo duas fotos, uma somente do detalhe e



Prefeitura Municipal de Caçapava
CNPJ 45.189.305/0001-21
Rua Capitão Carlos de Moura, 243, Vila Pantaleão, Caçapava-SP
CEP: 12.280-050 / Tel. (12) 3654-6692

Processo nº 2170/2023

Folha Nº _____

Ass: _____

outra contendo o detalhe e o entorno;

- 7.7.3 Sempre que possível as fotos devem ser tiradas na sequência da evolução dos serviços e voltadas para o mesmo sentido.
- 7.7.4 O relatório fotográfico em formato digital deverá conter todas as fotografias correspondentes a cada processo de medição, sendo a aprovação pela Fiscalização da Prefeitura Municipal de Caçapava condição obrigatória para a continuidade do processo de pagamento dos serviços realizados pela Contratada.

Caçapava, 27 de fevereiro de 2023

Arq. Rosaura Oliveira
Secretária Adjunta
Secretaria de Planejamento Urbano e Meio Ambiente.



Prefeitura Municipal de Caçapava
CNPJ 45.189.305/0001-21
Rua Capitão Carlos de Moura, 243, Vila Pantaleão, Caçapava-SP
CEP: 12.280-050 / Tel. (12) 3654-6692

Processo nº 2170/2023
 Folha Nº _____
 Ass: _____

TOMADA DE PREÇOS Nº 007/2023

ANEXO VII

PLANILHA ORÇAMENTÁRIA

ITEM		FORTE	Cod. Ref Preço	META / MACRO SERVIÇO / SERVIÇO	UNID.	QUANT.	CUSTO UNIT	PREÇO UNIT C/ B.D.I	PREÇO TOTAL C/ BDI																																						
<table border="1" style="width:100%; border-collapse: collapse;"> <tr> <td align="center" rowspan="3"></td> <td align="center" colspan="9">Município de Caçapava</td> </tr> <tr> <td align="center" colspan="9">SECRETARIA MUNICIPAL DE PLANEJAMENTO E MEIO AMBIENTE</td> </tr> <tr> <td align="center" colspan="9">Rua Regente Feijó nº 18, Centro - fone: (12) 3652-9217</td> </tr> <tr> <td align="center" colspan="10">Planilha Orçamentaria</td> </tr> </table>											Município de Caçapava									SECRETARIA MUNICIPAL DE PLANEJAMENTO E MEIO AMBIENTE									Rua Regente Feijó nº 18, Centro - fone: (12) 3652-9217									Planilha Orçamentaria									
	Município de Caçapava																																														
	SECRETARIA MUNICIPAL DE PLANEJAMENTO E MEIO AMBIENTE																																														
	Rua Regente Feijó nº 18, Centro - fone: (12) 3652-9217																																														
Planilha Orçamentaria																																															
<table border="1" style="width:100%; border-collapse: collapse;"> <tr> <td colspan="7">Tomador : Município de Caçapava</td> <td rowspan="3">PLANILHAS BASE</td> <td rowspan="3">BDI = 23%</td> <td>SINAPI JANEIRO 2023</td> </tr> <tr> <td colspan="7">Data: 24/02/2023</td> <td>FDE JANEIRO 2023</td> </tr> <tr> <td colspan="7">Objeto : Orçamento de reforma Quadra do Parq. Eldorado</td> <td>SIURB JULHO 2022</td> </tr> <tr> <td colspan="7">Endereço: Rua Dr. Adhemar M. Barbosa Rome</td> <td></td> <td></td> <td>CDHU NOVEMBRO 2022</td> </tr> </table>										Tomador : Município de Caçapava							PLANILHAS BASE	BDI = 23%	SINAPI JANEIRO 2023	Data: 24/02/2023							FDE JANEIRO 2023	Objeto : Orçamento de reforma Quadra do Parq. Eldorado							SIURB JULHO 2022	Endereço: Rua Dr. Adhemar M. Barbosa Rome									CDHU NOVEMBRO 2022		
Tomador : Município de Caçapava							PLANILHAS BASE	BDI = 23%	SINAPI JANEIRO 2023																																						
Data: 24/02/2023									FDE JANEIRO 2023																																						
Objeto : Orçamento de reforma Quadra do Parq. Eldorado									SIURB JULHO 2022																																						
Endereço: Rua Dr. Adhemar M. Barbosa Rome									CDHU NOVEMBRO 2022																																						
Orçamento atual sem desoneração																																															
1 SERVIÇOS PRELIMINARES																																															
1.01	SIURB	173002	PLACA DE OBRA EM CHAPA DE AÇO GALVANIZADO	M2	6,00	405,63	498,92	2.993,52																																							
1.02	FDE	16.06.045	LOCAÇÃO MENSAL CONTAINER DE 6M C/1 V.SANIT. 1 LAVABO E 1 PONTO P/CHUVEIRO,INCLUSIVE SUPORTE AR COND.	M2	27,60	73,83	90,81	2.506,36																																							
1.03	FDE	16.06.058	TAPUME H=225CM APOIADO NO TERRENO E PINTURA LATEX FACE EXTERNA COM LOGOTIPO	M	119,4	97,44	119,85	14.310,09																																							
SUBTOTAL ITEM 1									19.809,97																																						
2 DEMOLIÇÃO E RETIRADA																																															
2.01	FDE	16.80.097	CAÇAMBA DE 4M3 PARA RETIRADA DE ENTULHO	UNID.	1,00	654,24	804,71	804,71																																							
2.02	CDHU	04.09.160	Retirada de entelamento metálico em geral	M2	432,01	4,10	5,04	2.177,33																																							
2.03	CDHU	04.09.140	Retirada de poste ou sistema de sustentação para alambrado ou fechamento	UNID.	48,00	25,31	31,13	1.494,24																																							
2.04	FDE	16.35.001	DEFINICAO E DEMARCAÇÃO DA AREA DE REPARO, COM DISCO DE CORTE	M	9,60	5,07	6,23	59,81																																							
2.05	CDHU	03.01.040	Demolição manual de concreto armado	M3	0,29	389,40	478,96	138,90																																							
SUBTOTAL ITEM 2									4.674,99																																						
3 ELÉTRICA																																															
***** ELÉTRICA *****																																															
3.01	COMP-002	REFLETOR DE LED 200W MINIMO DE 110 lm/w	unid.	16,00	223,58	275,00	4.400,00																																								
3.02	SINAPI	COMP-001	RELE FOTOELÉTRICO PARA COMANDO DE ILUMINAÇÃO EXTERNA 1000 W - FORNECIMENTO E INSTALAÇÃO. COM BASE	unid.	4,00	71,23	87,61	350,44																																							
3.03	CDHU	41.10.500	Poste telecônico reto em aço SAE 1010/1020 galvanizado a fogo, altura de 4,00 m	unid.	6,00	1.185,77	1.458,50	8.751,00																																							
3.04	CDHU	41.11.440	Suporte tubular de fixação em poste para 1 luminária tipo pétala	unid.	1,00	101,37	124,69	124,69																																							
3.05	CDHU	41.11.450	Suporte tubular de fixação em poste para 2 luminárias tipo pétala	unid.	5,00	130,08	160,00	800,00																																							
3.06	FDE	02.01.001	ESCAVAÇÃO MANUAL - PROFUNDIDADE ATE 1.80 M	m³	28,65	75,36	92,69	2.655,57																																							
3.07	FDE	08.04.060	ENVELOPE DE CONCRETO PARA DUTOS	m	191,00	18,89	23,24	4.438,84																																							
3.08	FDE	16.13.015	REATERRO INTERNO APILOADO	m³	28,43	65,93	81,10	2.305,67																																							
3.09	SINAPI	97667	ELETRODUTO FLEXIVEL CORRUGADO, PEAD, DN 50 (1 1/2"), PARA REDE ENTERRA DA DE DISTRIBUIÇÃO DE ENERGIA ELÉTRICA - FORNECIMENTO E INSTALAÇÃO. AF -12/2021	m	191,00	10,77	13,25	2.530,75																																							
3.10	CDHU	39.24.153	Cabo de cobre flexível de 3 x 4 mm², isolamento 500 V - isolação PP 70°C	m	254,10	21,15	26,01	6.609,14																																							
3.11	CDHU	39.24.154	Cabo de cobre flexível de 3 x 6 mm², isolamento 500 V - isolação PP 70°C	m	20,00	28,78	35,40	708,00																																							
3.12	CDHU	41.10.490	Poste telecônico reto em aço SAE 1010/1020 galvanizado a fogo, com base, altura de 7,00 m	unid.	4,00	2.157,68	2.653,95	10.615,80																																							
3.13	CDHU	41.11.450	Suporte tubular de fixação em poste para 2 luminárias tipo pétala	unid.	4,00	130,08	160,00	640,00																																							
SUBTOTAL ITEM 3									44.929,90																																						
4 FECHAMENTO																																															
***** ALAMBRADO *****																																															
4.01	SINAPI	102362	ALAMBRADO PARA QUADRA POLIESPORTIVA, ESTRUTURADO POR TUBOS DE AÇO GALVANIZADO, (MONTANTES COM DIÂMETRO 2", TRAVESSAS E ESCORAS COM DIÂMETRO 1 1/2"), COM TELA DE ARAME GALVANIZADO, FIO 14 BWG E MALHA QUADRADA 5X5CM (EXCETO MURETA). AF_03/2021	M2	432,01	186,34	229,20	99.016,69																																							
SUBTOTAL ITEM 4									99.016,69																																						
5 PINTURA																																															
***** QUADRA *****																																															
5.01	CDHU	02.05.060	Montagem e desmontagem de andaime torre metálica com altura até 10 m	M	6,00	11,89	14,62	87,72																																							
5.02	CDHU	02.05.202	Andaime torre metálico (1,5 x 1,5 m) com piso metálico MXMES	MXMES	12,00	27,45	33,76	405,12																																							
5.03	CDHU	33.06.020	Acrílico para quadras e pisos cimentados	M2	603,00	24,74	30,43	18.349,29																																							
5.04	FDE	15.04.081	PINTURA DE LINHAS DEMARCATORIAS DE QUADRA DE ESPORTES	M	501,32	2,11	2,59	1.298,42																																							
5.05	CDHU	33.06.020	Acrílico para quadras e pisos cimentados (MURETA)	M2	55,77	24,74	30,43	1.697,08																																							
SUBTOTAL ITEM 5									21.837,63																																						
6 SERVIÇOS COMPLEMENTARES																																															
***** LIMPEZA *****																																															
06.01	FDE	16.80.097	CAÇAMBA DE 4M3 PARA RETIRADA DE ENTULHO	UNID.	1,00	654,24	804,71	804,71																																							
06.02	CDHU	35.01.150	Trave oficial completa com rede para futebol de salão	CJ	2,00	2.018,96	2.483,32	4.966,64																																							
06.03	FDE	06.03.115	QE-38 TABELA DE BASQUETE INCLUSIVE GALVANIZAÇÃO A FOGO E PINTURA ESMALTE FUNDACAO BROCA Ø 25CM	UNID.	2,00	6.650,94	8.180,65	16.361,30																																							
06.04	SINAPI	102488	PREPARO DO PISO CIMENTADO PARA PINTURA - LIXAMENTO E LIMPEZA. AF_05/20	M2	603,00	4,05	4,98	3.002,94																																							
SUBTOTAL ITEM 6									25.135,59																																						
TOTAL									215.404,77																																						
								VALOR DE CONVÊNIO	150.000,00																																						
								VALOR DE CONTRA PARTIDA	65.404,77																																						
OBS: AS LUMINARIAS DE LED SERÃO FORNECIDAS E INSTALADAS PELO MUNICIPIO DE CAÇAPAVA																																															
CAÇAPAVA, 24 DE FEVEREIRO DE 2023																																															
PÉTALA GONÇALVES LACERDA Prefeita Municipal					ENG. JONAS LUIS NANNI DA SILVA CREASP 5062884119																																										



Prefeitura Municipal de Caçapava
CNPJ 45.189.305/0001-21
Rua Capitão Carlos de Moura, 243, Vila Pantaleão, Caçapava-SP
CEP: 12.280-050 / Tel. (12) 3654-6692

Processo nº 2170/2023

Folha Nº _____

Ass: _____

ANEXO VIII

CRONOGRAMA FÍSICO FINANCEIRO

item	serviços	custo total	serviços a executar	
			30 dias	60 dias
1	SERVIÇOS PRELIMINARES	R\$ 19.809,97	85,00%	15,00%
			0,85	0,15
			R\$ 16.838,47	R\$ 2.971,49
2	DEMOLIÇÃO E RETIRADA	R\$ 4.674,99	100,00%	0,00%
			1,00	0,00
			R\$ 4.674,99	R\$ 0,00
3	ELÉTRICA	R\$ 44.929,90	20,00%	80,00%
			0,20	0,80
			R\$ 8.985,98	R\$ 35.943,92
4	FECHAMENTO	R\$ 99.016,69	50,00%	50,00%
			0,50	0,50
			R\$ 49.508,35	R\$ 49.508,35
5	PINTURA	R\$ 21.837,63	20,00%	80,00%
			0,20	0,80
			R\$ 4.367,53	R\$ 17.470,10
6	SERVIÇOS COMPLEMENTARES	R\$ 25.135,59	0,00%	100,00%
			0,00	1,00
			R\$ 0,00	R\$ 25.135,59
CUSTO TOTAL		R\$ 215.404,77	R\$ 84.375,31	R\$ 131.029,46
		perc. %	39,17%	60,83%
ACUMULADO NO PERÍODO		valor	R\$ 84.375,31	R\$ 215.404,77
		perc. %	39,17%	100,00%
VALOR DE CONVÊNIO		R\$ 150.000,00		
VALOR DE CONTRA PARTIDA		R\$ 65.404,77		

Caçapava, 24 de fevereiro de 2023

ENG. JONAS LUIS NANNI DA SILVA
CREASP 5062884119



Prefeitura Municipal de Caçapava
CNPJ 45.189.305/0001-21
Rua Capitão Carlos de Moura, 243, Vila Pantaleão, Caçapava-SP
CEP: 12.280-050 / Tel. (12) 3654-6692

Processo nº 2170/2023

Folha Nº _____

Ass: _____

TOMADA DE PREÇOS Nº 007/2023
ANEXO IX
COMPROMISSO RELATIVO AO ITEM 2.4.5 DO EDITAL

A empresa _____, sediada na Rua (Av., Al., etc.) _____, cidade _____, estado _____, inscrita no CNPJ sob nº _____, por seu diretor (sócio gerente, proprietário) _____, portador(a) da Carteira de Identidade nº _____, e inscrito(a) no CPF/MF com o nº _____, ASSUME O COMPROMISSO, formal, pelo presente documento, sob as penas da lei, para fins de participação no **Tomada de Preços nº 007/2023**, ora sendo realizado pela Prefeitura Municipal de Caçapava, de que, uma vez sagrando-se adjudicatária do certame, assinará, juntamente a referida Prefeitura, e concomitante com a assinatura da avença que decorrerá do presente certame, **Termo de Ciência e Notificação**, conforme Instruções 01/2020 do E. Tribunal de Contas do Estado de São Paulo, conforme minuta ora apresentada.

Para que produza os efeitos legais, firmamos a presente declaração.

Local e data

Nome e identidade do declarante

OBS.: 1 – Este documento deverá ser inserido **no envelope documentação** e estar acompanhado de exemplar devidamente autenticado por Cartório, ou original, de contrato social inicial e suas alterações, ou contrato social consolidado atual, tudo devidamente registrado em Cartório ou publicado - conforme o caso; ou procuração pública; ou outro documento que comprove ser o subscritor representante legal da empresa, documentos estes que ficarão retidos nos autos.

CONTRATANTE: _____

CONTRATADO: _____

PROCESSO N. (DE ORIGEM): _____

OBJETO: _____

ADVOGADO (S) / N° OAB/e-mail: (*) _____

Pelo Presente Termo, nós, abaixo identificados.

1. Estamos CIENTES de que:

a) O ajuste acima referido, seus aditamentos, bem como o acompanhamento de sua execução contratual, estarão sujeitos à análise e julgamento pelo Tribunal de Contas do Estado de São Paulo, cujo trâmite processual ocorrerá pelo sistema eletrônico;

b) Poderemos ter acesso ao processo, tendo vista e extraindo cópias das manifestações de interesse, Despachos e Decisões, mediante regular cadastramento no Sistema de Processo Eletrônico, em consonância com o estabelecido na Resolução nº 01/2011 do TCE/SP;

c) Além de disponíveis no processo eletrônico, todos os Despachos e Decisões que vierem a ser tomados, relativamente ao aludido processo, serão publicados no Diário Oficial do Estado, Caderno do Poder legislativo, parte do Tribunal de Contas do Estado de São Paulo, em conformidade com o artigo 90 da Lei Complementar nº 709, de 14 de janeiro de 1993, iniciando-se, a partir de então, a contagem dos prazos processuais, conforme regras do Código de Processo Civil;

d) As informações pessoais dos responsáveis pela contratante estão cadastradas no módulo eletrônico do "Cadastro Corporativo TCE/SP – CadTCESP", nos termos previstos no Artigo 2º das Instruções nº 01/2020, conforme "Declaração(ões) de Atualização Cadastral" anexa (s);

e) É de exclusiva responsabilidade do contratado manter seus dados sempre atualizados.

2. Damo-nos por NOTIFICADOS para:

a) O acompanhamento dos atos do processo até seu julgamento final e consequente publicação;

b) Se for o caso e de nosso interesse, nos prazos e nas formas legais e regimentais, exercer o direito de defesa, interpor recursos e o que mais couber.

LOCAL e DATA: _____

-AUTORIDADE MÁXIMA DO ÓRGÃO/ENTIDADE,

Nome: _____

Cargo: _____

CPF: _____

Assinatura: _____

-RESPONSÁVEIS PELA HOMOLOGAÇÃO DO CERTAME OU RATIFICAÇÃO DA DISPENSA/INEXIGIBILIDADE DE LICITAÇÃO- RESPONSÁVEIS QUE ASSINARAM O AJUSTE

Nome: _____

Cargo: _____

CPF: _____

Assinatura: _____

Pelo contratado:

Nome: _____

Cargo: _____

CPF: _____

Assinatura: _____

ORDENADOR DE DESPESAS DA CONTRATANTE:

Nome: _____

Cargo: _____

CPF: _____

Assinatura: _____

-GESTOR(ES) DO CONTRATO:

Nome: _____

Cargo: _____

CPF: _____

Assinatura: _____

-DEMAIS RESPONSÁVEIS():**

Nome: _____

Cargo: _____

CPF: _____

Assinatura: _____

(*) Facultativo. Indicar quando já constituído, informando inclusive o endereço. (**) - O Termo de Ciência e Notificação e/ou Cadastro do(s) Responsável(is) deve identificar as pessoas físicas que tenham concorrido para a prática do ato jurídico, na condição de ordenador da despesa; de partes contratantes; de responsáveis por ações de acompanhamento, monitoramento e avaliação; de responsáveis por processos licitatórios; de responsáveis por prestações de contas; de responsáveis com atribuições previstas em atos legais ou administrativos e de interessados relacionados a processos de competência deste Tribunal. Na hipótese de prestações de contas, caso o signatário do parecer conclusivo seja distinto daqueles já arrolados como subscritores do Termo de Ciência e Notificação, será ele objeto de notificação específica. *(inciso acrescido pela Resolução nº 11/2021)*



Prefeitura Municipal de Caçapava
CNPJ 45.189.305/0001-21
Rua Capitão Carlos de Moura, 243, Vila Pantaleão, Caçapava-SP
CEP: 12.280-050 / Tel. (12) 3654-6692

Processo nº 2170/2023

Folha Nº _____

Ass: _____

TOMADA DE PREÇOS Nº 007/2023

ANEXO X

RELAÇÃO DE DISPONIBILIDADE DE CORPO TÉCNICO RESPONSÁVEL PELOS SERVIÇOS

OBJETO: CONTRATAÇÃO DE EMPRESA ESPECIALIZADA PARA OS SERVIÇOS DE REFORMA E REVITALIZAÇÃO DAS QUADRAS DO ELDORADO.

À Prefeitura de Caçapava,

A empresa _____, CNPJ _____, estabelecido à _____ representado neste, ato pelo Senhor _____, portador da cédula de identidade nº _____ e CPF nº _____, nos termos do art. 13, § 3º, e artigo 30, § 1º da Lei 8.666/93, Informa que possui equipe técnica que se encarregará da execução dos serviços, coerente com o porte e o cronograma físico-financeiro, que será responsável técnico pela execução dos serviços objeto do presente certame licitatório, com comprovação de experiência profissional na execução de serviços semelhantes ao objeto desta licitação, mediante apresentação de Acervo Técnico devidamente registrados nas entidades profissionais competentes, bem como dos profissionais administrativos e operacionais em mão de obra, e que após assinatura do contrato encaminharemos a relação dos profissionais conforme exigido em edital.

Local e data

Nome:

Qualificação: (Exemplo: Engenheiro Civil, Arquiteto)

CREA/CAU nº:



Prefeitura Municipal de Caçapava
CNPJ 45.189.305/0001-21
Rua Capitão Carlos de Moura, 243, Vila Pantaleão, Caçapava-SP
CEP: 12.280-050 / Tel. (12) 3654-6692

Processo nº 2170/2023

Folha Nº _____

Ass: _____

TOMADA DE PREÇOS Nº 007/2023

ANEXO XI

FORMULÁRIO DE DADOS PARA EVENTUAL ELABORAÇÃO DE CONTRATO

DADOS DA EMPRESA:

Nome Fantasia:

CNPJ Nº: - I. E:

Endereço: Rua, nº, Bairro, Cidade, CEP, Complemento

Telefones:

E-mail:

DADOS BANCÁRIOS:

Banco: - Agência: - Conta Corrente:

DADOS DO REPRESENTANTE LEGAL QUE ASSINARÁ O CONTRATO:

Qualificação:

Estado Civil: Nacionalidade:

CPF Nº: R.G:

Endereço: Rua, nº, Bairro, Cidade, CEP, Complemento

Telefones:

Email: _____

DADOS DOS SÓCIOS (TODOS OS SÓCIOS):

Qualificação:

CPF Nº: R.G:

Email: _____

Porcentagem de participação dos sócios no capital da empresa: XX%

CPF Nº: R.G:

Email: _____

Porcentagem de participação dos sócios no capital da empresa: XX%



Prefeitura Municipal de Caçapava
CNPJ 45.189.305/0001-21
Rua Capitão Carlos de Moura, 243, Vila Pantaleão, Caçapava-SP
CEP: 12.280-050 / Tel. (12) 3654-6692

Processo nº 2170/2023

Folha Nº _____

Ass: _____

TOMADA DE PREÇOS Nº 007/2023

ANEXO XII

ATESTADO DE VISTORIA TÉCNICA

OBJETO: CONTRATAÇÃO DE EMPRESA ESPECIALIZADA PARA OS SERVIÇOS DE REFORMA E REVITALIZAÇÃO DAS QUADRAS DO ELDORADO.

A empresa _____, CNPJ _____, estabelecido à _____ representado neste, ato pelo Senhor _____, portador da cédula de identidade nº _____ e CPF nº _____, vistoriou os locais onde serão executados os serviços objeto desta TOMADA DE PREÇOS Nº 007/2023, tendo tomado conhecimento de todas as informações e das condições locais para o cumprimento das obrigações objeto desta licitação. Local, data.
Assinatura do Responsável Prefeitura Municipal de Caçapava.

Caçapava, XX de XXXXXXXX de 2023

Responsável pela vistoria
P. M. Caçapava



Prefeitura Municipal de Caçapava
CNPJ 45.189.305/0001-21
Rua Capitão Carlos de Moura, 243, Vila Pantaleão, Caçapava-SP
CEP: 12.280-050 / Tel. (12) 3654-6692

Processo nº 2170/2023

Folha Nº _____

Ass: _____

TOMADA DE PREÇOS Nº 007/2023

ANEXO XIII

MODELO DECLARAÇÃO DE NÃO REALIZAÇÃO DE VISITA TÉCNICA

OBJETO: CONTRATAÇÃO DE EMPRESA ESPECIALIZADA PARA OS SERVIÇOS DE REFORMA E REVITALIZAÇÃO DAS QUADRAS DO ELDORADO.

A empresa, CNPJ nº., com sede na Rua/AV.,/SP, neste ato representada pelo(a) Sr(a)..... portador da cédula de identidade nº., CPF nºdeclaro que:

- a) Escolhi não realizar a visita técnica e ter acesso aos locais da realização dos serviços, objeto da presente contratação.
- b) Assumo a responsabilidade e tenho pleno conhecimento de todas as condições relacionadas à execução do objeto da Tomada de Preços nº 007/2023.
- c) Tomei conhecimento das condições físicas e do grau de complexidade existente para a execução da reforma e ampliação, bem como do pessoal e equipamentos necessários a seu perfeito funcionamento, assumindo total responsabilidade por esse fato e informando que não o utilizará para quaisquer questionamentos futuros que ensejem avenças técnicas ou financeiras com a Administração.

Caçapava, xx de xxxxxxxxxxxx de 2023.

Assinatura do representante



Prefeitura Municipal de Caçapava
CNPJ 45.189.305/0001-21
Rua Capitão Carlos de Moura, 243, Vila Pantaleão, Caçapava-SP
CEP: 12.280-050 / Tel. (12) 3654-6692

Processo nº 2170/2023

Folha Nº _____

Ass: _____

TOMADA DE PREÇOS Nº 007/2023

ANEXO XIV

MODELO DO TERMO DE RECEBIMENTO PROVISÓRIO

OBJETIVO DO REQUISITO: Formalizar o recebimento provisório da obra

RESPONSÁVEL PELO PREENCHIMENTO: Fiscal/Gerente do Contrato

Contrato nº

Objeto: CONTRATAÇÃO DE EMPRESA ESPECIALIZADA PARA OS SERVIÇOS DE REFORMA E REVITALIZAÇÃO DAS QUADRAS DO ELDORADO

Contratado:

Contratante: Município de Caçapava

Processo nº 2170/2023

Licitação Modalidade: Tomada de Preços nº 007/2023

Aos XX dias de xxxxx de 20XX recebemos, **em caráter provisório**, a obra DESCRIVER OBJETO, no município de Caçapava- SP, objeto do contrato XX/20XX, firmado entre o Município de Caçapava e a empresa DESCRIVER CONTRATADO.

Após constatar que a obra citada acima qualificada foi executada de acordo com as condições contratuais, normas técnicas em vigor e em obediência aos projetos, especificações técnicas e demais elementos fornecidos pela contratante, e achando- se concluída, expediu-se o presente **TERMO DE RECEBIMENTO PROVISÓRIO**.

Segue, em anexo, o Relatório da Vistoria para Recebimento Provisório dos Serviços.

Caçapava, XX de XXXXXX de 2023

Nome do Fiscal/Gestor Do Contrato

Formação

Crea/Cau

COMISSÃO

De acordo:

_____/_____/_____

Nome do Responsável Técnico da Contratada

CREA:



Prefeitura Municipal de Caçapava
CNPJ 45.189.305/0001-21
Rua Capitão Carlos de Moura, 243, Vila Pantaleão, Caçapava-SP
CEP: 12.280-050 / Tel. (12) 3654-6692

Processo nº 2170/2023

Folha Nº _____

Ass: _____

TOMADA DE PREÇOS Nº 007/2023
ANEXO XV

MODELO DE TERMO DE RECEBIMENTO DEFINITIVO

OBJETIVO DO REQUISITO: Formalizar o recebimento definitivo da obra

RESPONSÁVEL PELO PREENCHIMENTO: Presidente da Comissão de Recebimento Definitivo.

Contrato nº

Objeto: CONTRATAÇÃO DE EMPRESA ESPECIALIZADA PARA OS SERVIÇOS DE REFORMA E REVITALIZAÇÃO DAS QUADRAS DO ELDORADO

Contratado:

Contratante: Município de Caçapava

Processo nº 2170/2023

Licitação Modalidade: Tomada de Preços nº 007/2023

Aos XX dias de xxxxx de 20XX recebemos, em caráter definitivo, a obra DESCRIVER OBJETO, no município de Caçapava - SP, objeto do contrato XX/20XX, firmado entre o Município de Caçapava e a empresa DESCRIVER CONTRATADO.

Após constatar que a obra citada acima qualificada foi executada de acordo com as condições contratuais, normas técnicas em vigor e em obediência aos projetos, especificações técnicas e demais elementos fornecidos pela contratante, e achando-se concluída, expediu-se o presente **TERMO DE RECEBIMENTO DEFINITIVO**, cessando nesta data, a responsabilidade direta da firma sobre a obra, exceto quanto ao disposto no art. 618 do Código Civil Brasileiro.

Segue, em anexo, o Relatório da Vistoria para Recebimento Definitivo dos Serviços/Obras.

Caçapava, XX de XXXXXX de 20XX

Presidente da Comissão de avaliação

Membro da Comissão de
avaliação

Membro da Comissão de avaliação

Membro da Comissão de
avaliação

De acordo:

___/___/

Nome do Responsável Técnico da Contratada
CREA

Ciente, em:

___/___/

Nome do Gerente/Fiscal de Obras



Prefeitura Municipal de Caçapava
CNPJ 45.189.305/0001-21
Rua Capitão Carlos de Moura, 243, Vila Pantaleão, Caçapava-SP
CEP: 12.280-050 / Tel. (12) 3654-6692

Processo nº 2170/2023

Folha Nº _____

Ass: _____

TOMADA DE PREÇOS Nº 007/2023

ANEXO XVI

PROJETO

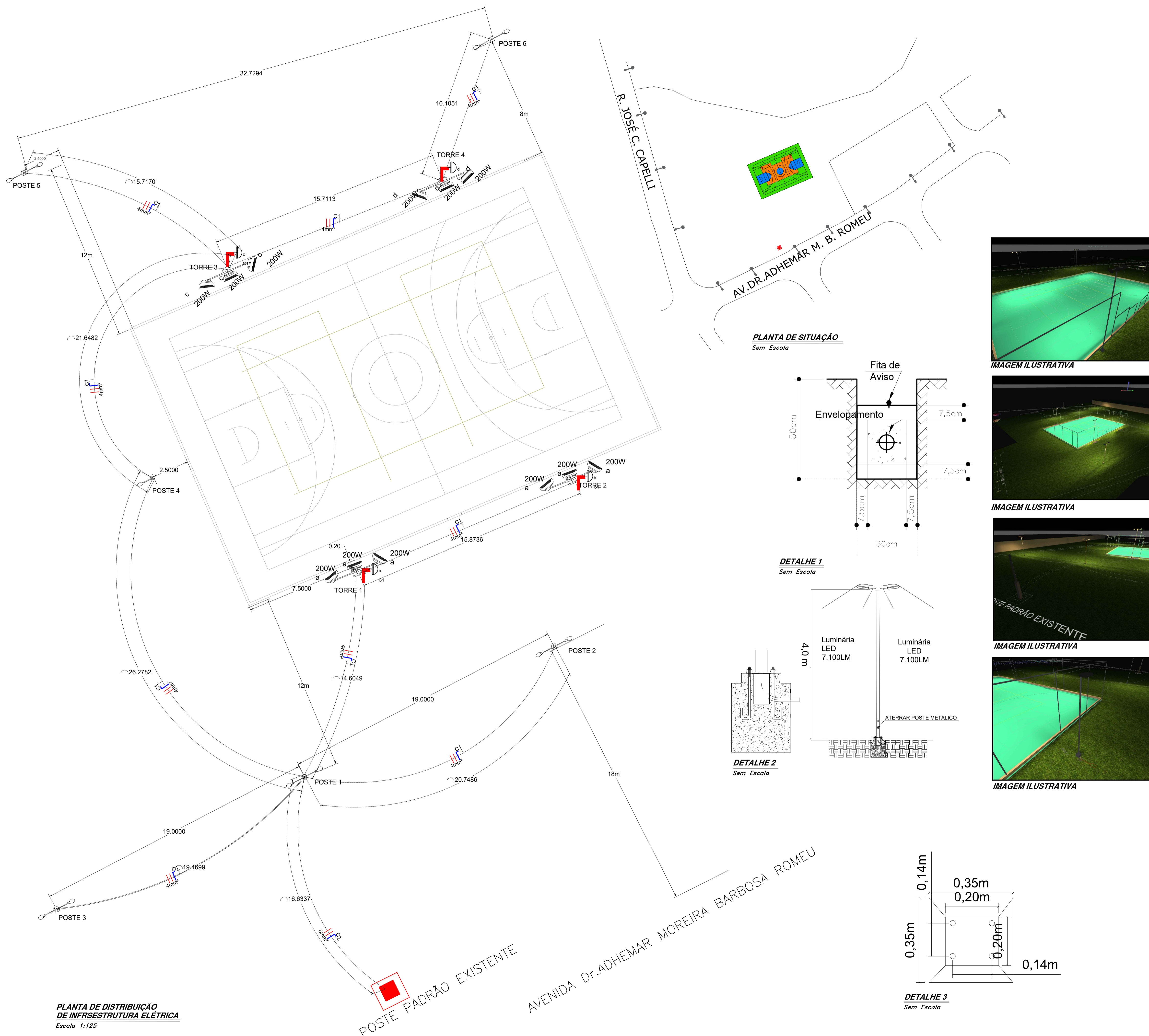

PLANTA DE DISTRIBUIÇÃO DE INFRAESTRUTURA ELÉTRICA
Escala 1:125

PLANTA DE SITUAÇÃO
Sem Escala

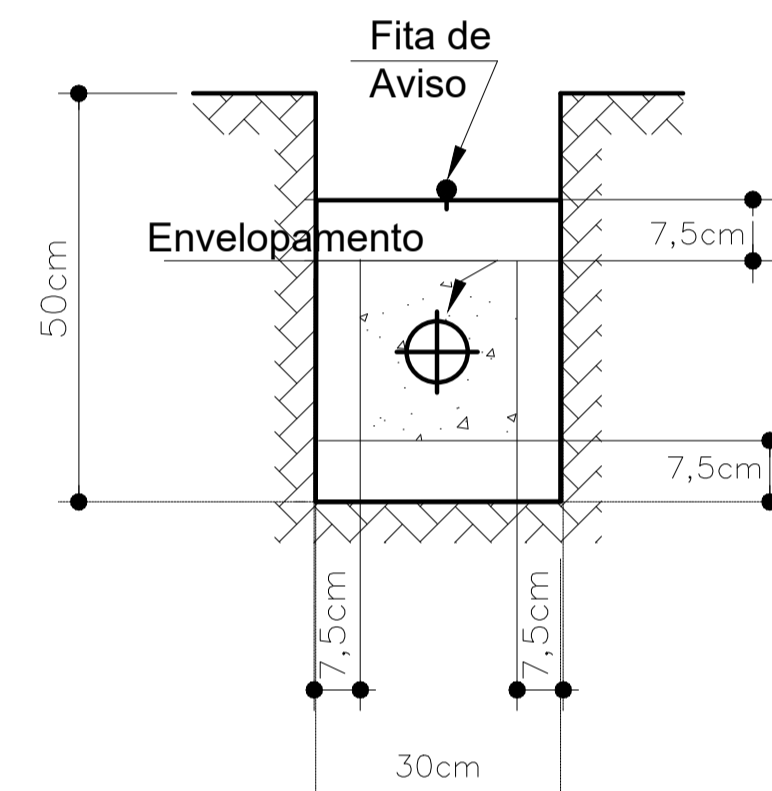

DETALHE 1
Sem Escala

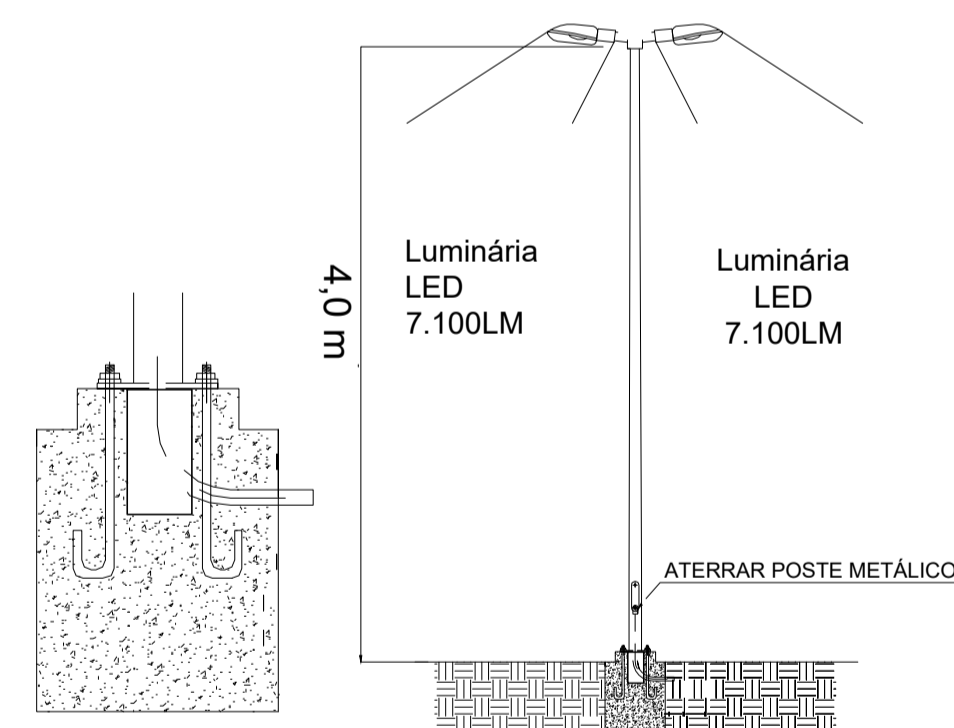

DETALHE 2
Sem Escala

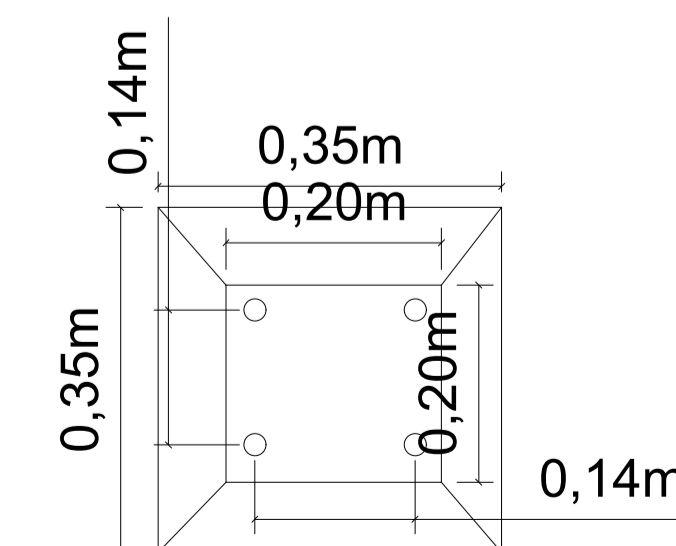

DETALHE 3
Sem Escala

LEGENDA	
SÍMBOLO	DESCRIÇÃO
	TRECHO 1- ELETRODUTO 1" PVC PEAD ENVELOPADO EM CONCRETO
	POSTE METÁLICO RETO DE 7M.C/ TRAVESSA DE 1,5m E BASE PARAFUSADA EM ALVENARIA CONFORME DETALHE 2 SEM LUMINÁRIA
	POSTE METÁLICO RETO C/ BRAÇO DUPLO DE 4M, BASE PARAFUSADA EM ALVENARIA CONFORME DETALHE 2 SEM LUMINÁRIA
	POSTE METÁLICO RETO DE 4M C/ BRAÇO, BASE PARAFUSADA EM ALVENARIA SEM LUMINÁRIA.
	REFLETOR LED SMD 200W TIPO PROJETER
	RELÉ FOTOELÉTRICO NF SEM BASE
	BASE PARA RELÉ
	CABOS FASES, E ATERRAMENTO, COM INDICAÇÃO DO CIRCUITO, E BITOLA DOS RESPECTIVOS CABOS

NOTAS

- TODOS OS ELETRODUTOS SERÃO DE EMBUTIR CORRUGADO DE PVC PEAD DE 1" EXCETO OS INDICADOS NA PLANTA.
 - OS CONDUTORES ELÉTRICOS DEVERÃO SER DE COBRE, DA CLASSE DE ISOLAMENTO DE 450/750V, COM ISOLAÇÃO TERMOPLÁSTICA DE CLORETO DE POLIVINILA (PVC), COM TEMPERATURA LIMITE DE 70°C EM REGIME.
 - TODAS AS MASSAS METÁLICAS DEVERÃO SER ATERRADAS.
 - PADRONIZAÇÃO DE CORES PARA FIAÇÃO:
- #FASE: PRETO/VERMELHO.
TERRA (T): VERDE OU VERDE/AMARELO.
- MAIORES INFORMAÇÕES PODEM SER OBTIDAS NO MEMORIAL DESCRITIVO E LISTA DE MATERIAIS, DOCUMENTOS INTEGRANTES DESTA PROJETO.
 - OS CONDUTORES INSTALADOS EM ELETRODUTOS EMBUTIDOS NO SOLO DEVERÃO TER ISOLAÇÃO DE 0,6/1KV.
 - ELETRODUTOS EMBUTIDOS NO SOLO DEVERÃO SER ENVELOPADOS EM CONCRETO, CONFORME DETALHE 1
 - A ALIMENTAÇÃO DO CIRCUITO DE ILUMINAÇÃO DEVERÁ SER CONECTADO NO POSTE PADRÃO EXISTENTE INDICADO NA PLANTA DE LOCALIZAÇÃO

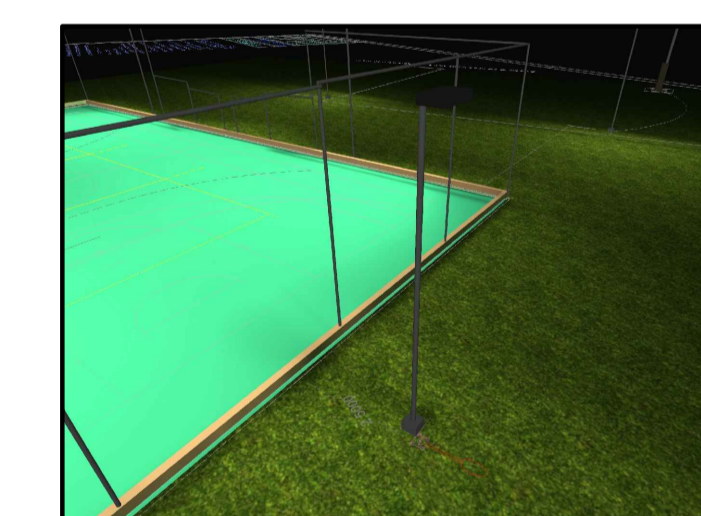
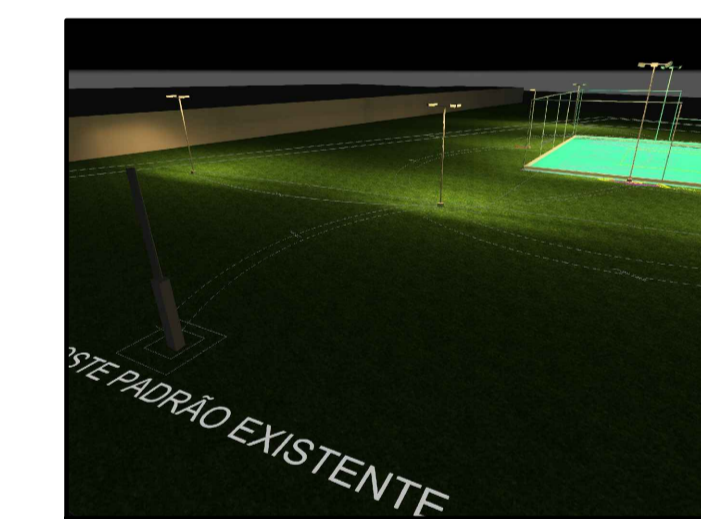
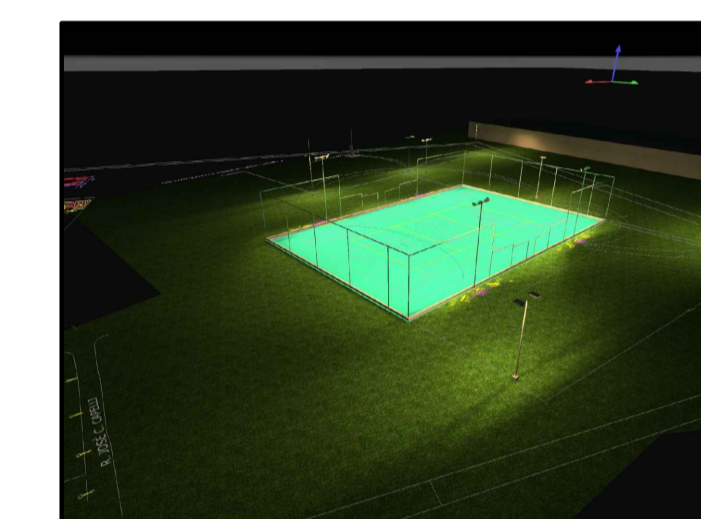
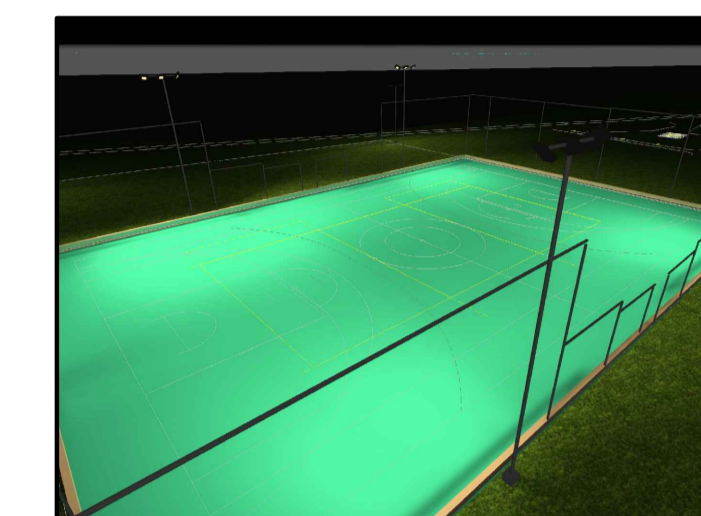

PREFEITURA MUNICIPAL DE CAÇAPAVA
SECRETARIA MUNICIPAL DE PLANEJAMENTO E MEIO AMBIENTAL

PROJETO
REFORMA E REVITALIZAÇÃO DA QUADRA ESPORTIVA DO BAIRRO ELDORADO

PÉTALA GONÇALVES LACERDA
PREFEITA MUNICIPAL

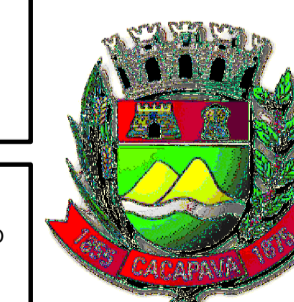

ARQ. JOSÉ CLÓVIS BARBOZA MARCONDES
SECRETÁRIO DE PLANEJAMENTO E MEIO AMBIENTE

ARQ. ROSAURA FERREIRA DE OLIVEIRA
SECRETÁRIA ADJUNTA DE DESENVOLVIMENTO URBANO, DE PLANEJAMENTO E MONITORAMENTO AMBIENTAL

ENG. HERMINIO APRIGIO BATISTA JUNIOR
DIRETOR DO DEPARTAMENTO DE ILUMINAÇÃO PÚBLICA

Endereço
RUA DR. ADHEMAR M. BARBOSA ROMEU - PARQ. RES. ELDORADO

Número do Processo
9862/2022

Cliente
MUNICÍPIO DE CAÇAPAVA

ÁREAS
TERRENO _____ 4.447,30m²
RESTRITA _____ 34,00m
QUADRA _____ 414,12m²

Desenho
PROJETO BASICO - ELÉTRICA

Prancha
02/02

Levantamento
XXXXXXXXXX

Escala
Indicada

Data
OUT. 2022

Revisão
R00