



sabesp

Companhia de Saneamento Básico do Estado de São Paulo

ANEXO I

PLANO DE METAS

MUNICÍPIO DE PIRACAIA

ABASTECIMENTO PÚBLICO DE ÁGUA E ESGOTAMENTO SANITÁRIO

junho/2020

Dr. José Silvano Cintra
Prefeito Municipal

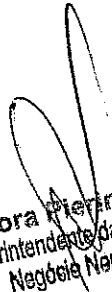

Débora Pierini Longo
Superintendente da Unidade de
Negócios Nests - MN

ÍNDICE

1. APRESENTAÇÃO	03
2. ÁREA ATENDÍVEL	04
3. PROJEÇÃO DE POPULAÇÃO E DOS DOMICÍLIOS	05
3.1. Metodologia	05
3.2. Estimativa de População e de Domicílios Atendíveis.....	06
4. METAS QUADRIENAIS	07
4.1. Indicadores de Abastecimento de Água e Esgotamento Sanitário	07
4.2. Redução e Controle de Perdas no Sistema de Distribuição de Água.....	08

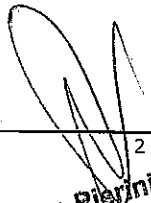

Dr. José Silvano Cintra
Prefeito Municipal



2
Débora Pierini Longo
Superintendente da Unidade de
Negócio Norte - MN

1. APRESENTAÇÃO

O "Anexo I – Plano de Metas" consiste no objeto pactuado no Capítulo 1 da Cláusula 1 do Contrato de Prestação de Serviços Públicos de Abastecimento de Água e Esgotamento Sanitário no Município de PIRACAIA, para o período 2020 a 2049.

Na estruturação deste Anexo, as partes consideraram as seguintes premissas:

- a) Arcabouço jurídico para o Setor de Saneamento Básico.
- b) Plano Municipal de Saneamento Básico e Planos Estaduais em vigor.
- c) Conjugação de esforços entre as partes.
- d) Associação de ações técnicas de engenharia atuais e disponíveis.
- e) Área atendível contratual delimitada para a prestação de serviços públicos de abastecimento de água e esgotamento sanitários pela Sabesp.
- f) Metas graduais e progressivas para a área atendível pela Sabesp, conforme abaixo:
 - Cobertura dos domicílios com rede pública de Abastecimento de Água;
 - Cobertura dos domicílios com rede pública de Coleta de Esgoto;
 - Economias Conectadas ao Tratamento de Esgoto;
 - Controle de Perdas

Dr. José Silvano Cintra
Prefeito Municipal



Débora Pierini Longo
Superintendente da Unidade de
Negócio Norte - MN

Figura 2 – Áreas atendíveis com esgotamento sanitário

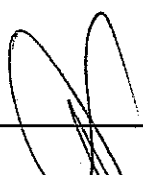
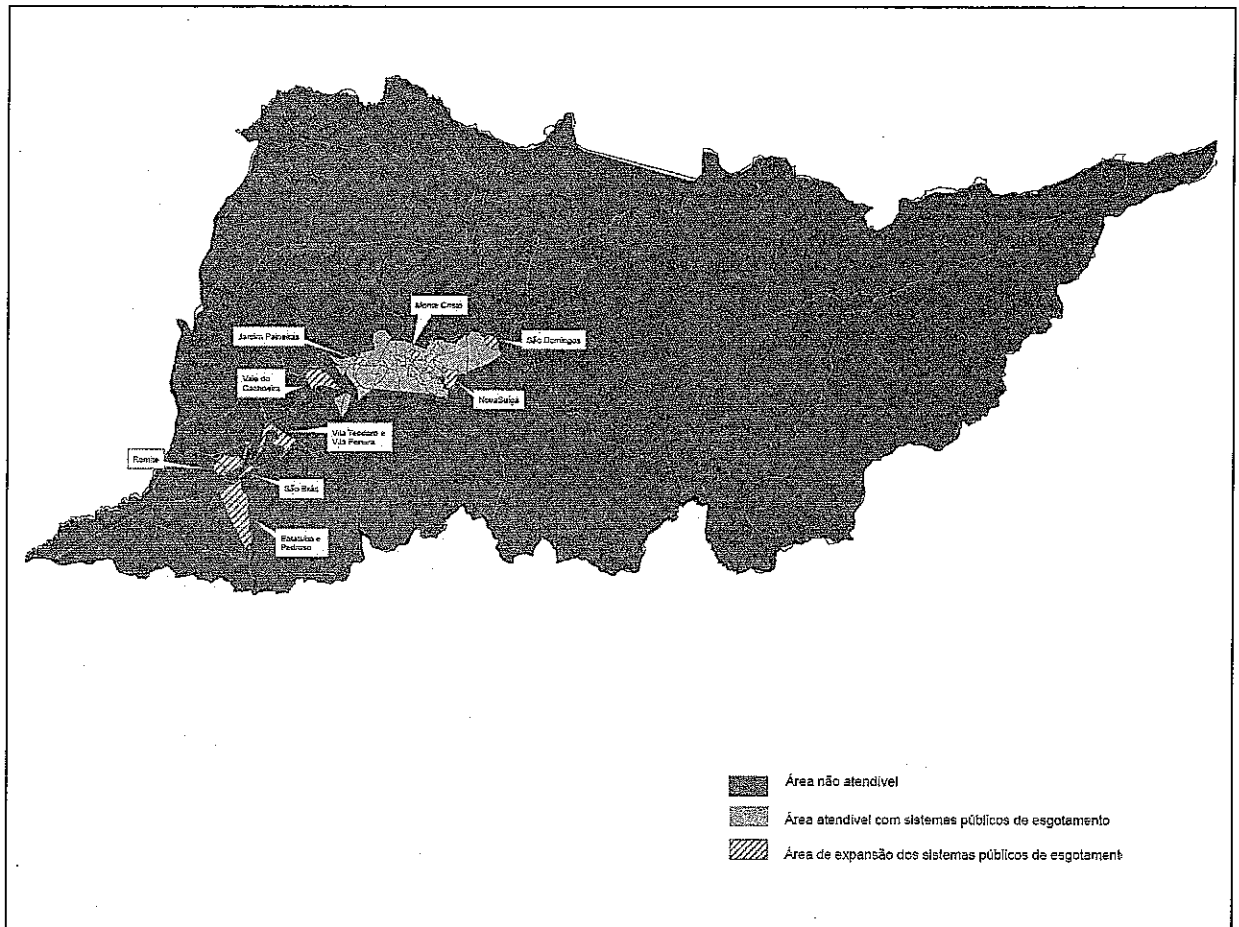

3. PROJEÇÃO DA POPULAÇÃO E DOS DOMICÍLIOS

3.1. Metodologia

A cada divulgação de Censos Demográficos do IBGE, a Sabesp contrata a Fundação Sistema Estadual de Análise de Dados – Seade para elaborar projeções de população e de domicílios para todos os municípios do Estado de São Paulo. Estas projeções são necessárias para subsidiar a caracterização da demanda por saneamento nos municípios. O presente anexo considera a "Projeção da População e dos Domicílios para os municípios do Estado de São Paulo: 2010-2050".

Para projeção de população, a Fundação Seade utiliza-se do Método dos Componentes Demográficos que considera a interação dos três componentes básicos responsáveis pelo crescimento populacional: a fecundidade, a mortalidade e

a migração, permitindo o estabelecimento de diferentes hipóteses sobre o comportamento futuro destas variáveis, assim como uma melhor compreensão da participação de cada variável no crescimento populacional.

A projeção dos domicílios foi realizada pelo método conhecido como Taxas de Chefia ou Pessoas Responsáveis pelos Domicílios, que considera a hipótese de que existe uma relação entre o crescimento do número de domicílios e a população a partir da faixa entre 15 e 19 anos até o grupo aberto de 70 anos ou mais.

O número de domicílios na área atendível compõe uma das variáveis utilizadas no cálculo do índice de cobertura com os serviços de abastecimento de água e coleta de esgotos deste anexo.

3.2. Estimativa de população e de domicílios atendíveis

O Quadro 1 apresenta a estimativa anual de população e de domicílios para o município de Piracaia:

Quadro 1 – Estimativa de Projeção de População e de Domicílios – 2019/2048 (ano base 2018)

ANO	Projeção Seade 2010-2050				Área Atendível			
	População		Domicílios		Abastecimento de Água		Esgotamento Sanitário	
	Total	Urbana	Total	Urbano	Pop	Dom	Pop	Dom
2018	26.107	26.107	11.783	11.783	17.994	8.121	14.738	6.652
2019	26.227	26.227	11.946	11.946	18.077	8.234	14.806	6.744
2020	26.333	26.333	12.099	12.099	18.150	8.339	14.866	6.830
2021	26.425	26.425	12.241	12.241	18.304	8.479	15.010	6.953
2022	26.517	26.517	12.384	12.384	19.396	9.058	15.320	7.155
2023	26.610	26.610	12.529	12.529	20.483	9.644	15.539	7.316
2024	26.703	26.703	12.675	12.675	20.555	9.757	16.151	7.666
2025	26.776	26.776	12.804	12.804	20.611	9.856	16.748	8.009
2026	26.828	26.828	12.915	12.915	20.651	9.941	16.780	8.078
2027	26.880	26.880	13.027	13.027	20.691	10.028	16.813	8.148
2028	26.932	26.932	13.140	13.140	20.731	10.115	16.845	8.219
2029	26.984	26.984	13.254	13.254	20.771	10.202	16.951	8.326
2030	27.017	27.017	13.351	13.351	20.796	10.277	17.045	8.423
2031	27.029	27.029	13.431	13.431	20.806	10.339	17.052	8.474
2032	27.041	27.041	13.512	13.512	20.815	10.401	17.060	8.525
2033	27.054	27.054	13.594	13.594	20.825	10.464	17.216	8.650
2034	27.066	27.066	13.675	13.675	20.834	10.526	17.609	8.897
2035	27.061	27.061	13.743	13.743	20.830	10.579	17.606	8.941
2036	27.041	27.041	13.798	13.798	20.815	10.621	17.593	8.977

Dr. Jose Savino Cintra
Prefeito Municipal

Débora Pierini Longo
Superintendente da Unidade de
Negócio Norte - MN

2037	27.020	27.020	13.853	13.853	20.799	10.663	17.579	9.013
2038	27.000	27.000	13.909	13.909	20.783	10.706	17.566	9.049
2039	26.979	26.979	13.965	13.965	20.767	10.750	17.552	9.086
2040	26.943	26.943	14.007	14.007	20.739	10.782	17.529	9.113
2041	26.893	26.893	14.035	14.035	20.701	10.803	17.497	9.131
2042	26.844	26.844	14.063	14.063	20.663	10.825	17.465	9.149
2043	26.794	26.794	14.091	14.091	20.625	10.847	17.432	9.168
2044	26.744	26.744	14.120	14.120	20.586	10.869	17.400	9.186
2045	26.672	26.672	14.138	14.138	20.531	10.883	17.353	9.198
2046	26.580	26.580	14.145	14.145	20.460	10.888	17.293	9.203
2047	26.487	26.487	14.151	14.151	20.388	10.893	17.232	9.207
2048	26.395	26.395	14.158	14.158	20.318	10.898	17.173	9.211

4. METAS QUADRIENAIS

A universalização dos serviços públicos de abastecimento de água e esgotamento sanitário adotada neste contrato para atendimento pela Sabesp consiste na maximização gradual e progressiva das metas de cobertura na área atendível definida neste Anexo I.

A universalização contratual está condicionada à prévia efetivação de políticas públicas e ações inerentes ao Poder Executivo Municipal, inclusive quanto à obrigatoriedade de conexão compulsória de imóveis às redes públicas.

4.1. Indicadores de Abastecimento de Água e Esgotamento Sanitário

Considera-se como **cobertura** a disponibilização pela Sabesp do serviço por rede pública de abastecimento de água ou esgotamento sanitário. Para efeito de **metas** contratuais serão considerados os índices de cobertura com rede pública de abastecimento de água, de cobertura com rede pública de coleta de esgoto, o índice de economias conectadas ao tratamento de esgoto e o índice de perdas totais por ligação na distribuição de água.

Desta forma, os índices atuais e as metas contratuais resultam:

Quadro 02 – Índices Atuais – Dezembro/2018

Sistema	Índices
Cobertura com Abastecimento de Água	98,4%
Cobertura com Coleta de Esgoto	96,0%
Economias Conectadas ao Tratamento de Esgoto	100%

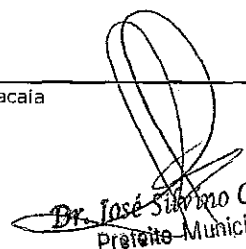
Dr. José Sílvia Cintra
Prefeito Municipal

Débora Pierini Longo
Superintendente da Unidade de
Negócio Norte - MN

Quadro 03 – Metas para Cobertura com Abastecimento de Água e Coleta de Esgoto e para Economias Conectadas ao Tratamento de Esgoto

Ano	Índice de Cobertura		Economias Conectadas ao Tratamento de Esgoto
	Abastecimento de Água	Coleta de Esgotos	
Ano 4	≥98,4%	≥96,0%	≥99,0%
Ano 8	≥98,5%	≥96,5%	≥99,0%
Ano 12	≥98,5%	≥96,5%	≥99,0%
Ano 16	≥98,5%	≥96,5%	≥99,0%
Ano 20	≥98,5%	≥96,5%	≥99,0%
Ano 24	≥98,5%	≥96,5%	≥99,0%
Ano 28	≥98,5%	≥96,5%	≥99,0%
Ano 30	≥98,5%	≥96,5%	≥99,0%

Para efeito de aferição quanto ao cumprimento das metas pactuadas, será admitido uma variação de até 2 p.p. (dois pontos percentuais) nos indicadores constantes no Quadro 03.

4.2. Redução e Controle de Perdas no Sistema de Distribuição de Água

O quadro abaixo fixa as metas de redução e controle de perdas ao longo do período contratual:

Quadro 04 - Metas para Índice de Perdas Totais por Ligação na Distribuição

Ano	Atual Base 2018	Ano 4	Ano 8	Ano 12	Ano 16	Ano 20	Ano 24	Ano 28	Ano 30
Índice (litros/ligação x dia)	185	≤180	≤150	≤150	≤150	≤150	≤150	≤150	≤150

Será admitida uma variação de até 5% no indicador constante do Quadro 04, quando da aferição de seu cumprimento.

As fórmulas de cálculo dos indicadores estão definidas no Anexo VII deste contrato - Indicadores de Desempenho.

Dr. José Silvano Cintra
Prefeito Municipal

Débora Pierini Longo
Superintendente da Unidade de
Negócio Norte - MN



sabesp

Companhia de Saneamento Básico do Estado de São Paulo

ANEXO II PLANO DE INVESTIMENTOS

MUNICÍPIO DE PIRACAIA

ABASTECIMENTO PÚBLICO DE ÁGUA ESGOTAMENTO SANITÁRIO

junho/2020



Dr. José Sidrino Cintra
Prefeito Municipal



Débora Pierini Longo
Superintendente da Unidade de
Núcleo Norte - MN

APRESENTAÇÃO

O Anexo II Plano de Investimentos consolida todas as informações disponíveis, que deram suporte à formulação do Programa de Investimentos da Sabesp em saneamento básico para o Município de Piracaia, no período de 2020 a 2049.

O Plano de Investimentos ora apresentado foi elaborado pela Sabesp, no sentido de associar as ações técnicas de engenharia às metas contratuais estabelecidas, com base no Plano Municipal de Saneamento, dentro de pressupostos de atendimento à legislação, de razoabilidade de execução e de integração de esforços das partes.

Os investimentos possuem caráter indicativo e poderão sofrer antecipações ou postergações em função de diversos aspectos como, mudanças tecnológicas, ganhos de eficiência, contratações por valores diversos dos previstos, detalhamento de projetos técnicos, crescimento populacional, demandas diversas daquelas inicialmente previstas, dentre outros.

Este registro de critérios, hipóteses e propostas resultantes respaldarão revisões contratuais periódicas ou extraordinárias deste Plano de Investimentos que ocorrerão ao longo do período de 30 anos, compatibilizadas com o Anexo I e baseadas nas revisões ordinárias quadrienais ou extraordinárias dos planos municipal e estadual para os serviços de abastecimento de água e esgotamento sanitário no município de Piracaia.



Dr. José Silvino Cintra
Prefeito Municipal

Débora Pierini Longo
Superintendente da Unidade de
Negócio Norte - MN

ÍNDICE

1. DESCRIÇÃO DO MUNICÍPIO	3
2. INFORMAÇÕES OPERACIONAIS DOS SISTEMAS DE ABASTECIMENTO DE ÁGUA E DE ESGOTAMENTO SANITÁRIO DO MUNICÍPIO	4
2.1. Sistema de Abastecimento de Água	4
2.2. Sistema de Esgotamento Sanitário	6
3. PROJEÇÃO DE DEMANDAS DE ÁGUA E VAZÕES DE ESGOTO	7
3.1. Projeção de Demanda de Água	7
3.2. Projeção de Vazões de Esgoto	8
4. ATENDIMENTO ÀS DEMANDAS DE ÁGUA E VAZÕES DE ESGOTO.	9
4.1. Atendimento à Demanda de Água Tratada	9
4.2. Atendimento à Vazão Tratada de Esgoto.....	9
5. PLANO DE INVESTIMENTOS.....	9
5.1. Investimentos em Água.....	10
5.2. Investimentos em Esgoto.....	11
5.3. Outros Investimentos.....	12
5.4. Total de Investimentos.....	12



 Dr. José Sulyano Cintra
 Prefeito Municipal

 Debora Pierini Longo
 Superintendente da Unidade de Negócio Norte - MM

1. DESCRIÇÃO DO MUNICÍPIO

O município de Piracaia ocupa uma área de 385,6 Km² e está localizado na Região Administrativa de Bragança Paulista, na bacia do rio Piracicaba/Capivari/Jundiá – UGRHI – 05. É operado pela Unidade de Negócio Norte - MN da Sabesp desde 1976. Encontra-se limitado pelos seguintes municípios: Bragança Paulista, Bom Jesus dos Perdões, Joanópolis e Nazaré Paulista conforme apresentado na Figura 1.

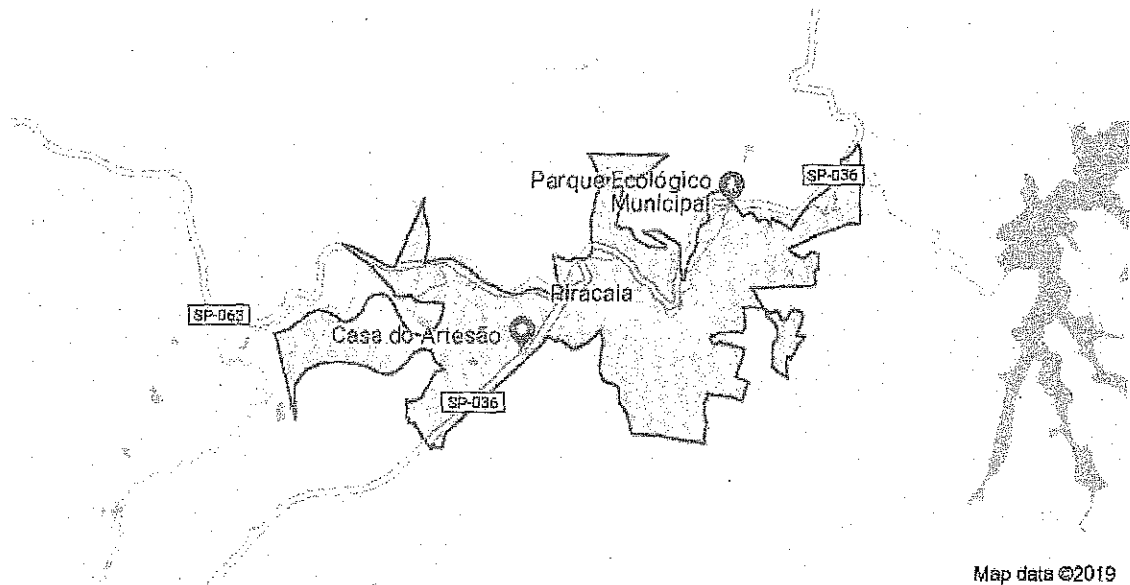
Figura 1 – Localização do município de Piracaia



Segundo o estudo do SEADE "Projeção da População e dos Domicílios para os municípios do Estado de São Paulo: 2010-2050", as estimativas para o município, em 2018, foram:

	População	Domicílios
Total	26.107	11.783
Urbano	26.107	11.783

O município de Piracaia conta com sistema público de abastecimento de água e de esgotamento sanitário operado pela SABESP em quase todas as áreas urbanizadas e passíveis de atendimento por meio deste tipo de sistema. Excetuam-se algumas áreas urbanas isoladas, com características rurais, que são atendidas com sistemas individuais de água e esgoto, bem como outras, que estão previstas para atendimento futuro por meio da expansão dos sistemas existentes.

Dr. José Silvino Cintra
Prefeito Municipal

Débora Pierini Longo
Superintendente da Unidade de
Negócio Norte - MN

2. INFORMAÇÕES OPERACIONAIS DOS SISTEMAS DE ABASTECIMENTO DE ÁGUA E DE ESGOTAMENTO SANITÁRIO DO MUNICÍPIO

2.1. SISTEMA DE ABASTECIMENTO DE ÁGUA

O Sistema de Abastecimento de Água de Piracaia é composto por 02 unidades de produção de água, sendo 02 Estações de Tratamento de Água - ETA: uma do tipo Kachel e outra do tipo convencional, sendo que ambas estão situadas na Sede do município. Todas as unidades do sistema de água são para o atendimento exclusivo do município.

As principais características e capacidades dos sistemas de água são apresentadas nos Quadros 1 a 4 abaixo:

Quadro 1 - Principais Informações Operacionais do Município

	UNIDADE	QUANTIDADES
Número de Economias Totais	(un)	8.544
Número de Economias Residenciais	(un)	7.625
Número de Ligações Totais	(un)	8.225
Extensão de Rede	(Km)	143,59
Extensão de Adutoras	(Km)	19,00

Quadro 2 - Localidades atendidas com Sistemas de Água

LOCALIDADES	ECON TOTAL (un)	LIGACÃO TOTAL (un)
Sede	8544	8.225
TOTAL	8544	8.225

Quadro 3 - Capacidade de Produção Existente

LOCALIDADE	UNIDADES DE PRODUÇÃO	CAPAC. NOMINAL
Sede	ETA	74,8 (L/s)*
Total (L/s)		

* soma das capacidades das duas ETAs existentes, com operação estimada em 22 horas/dia.

Atualmente, a captação de água bruta superficial da ETA Sede é realizada no Rio Cachoeira, com disponibilidade hídrica correspondente a 1.751 L/s.

Quadro 4 – Volume de Reservação Existente

LOCALIDADE	UNIDADES DE RESERVAÇÃO	CAPACIDADE
Sede	10 Reservatórios	1.632 m ³
Total (m³)		1.632 m³

(*) Capacidade total dos reservatórios da localidade

A figura 2 apresenta o mapa/croqui do sistema de abastecimento de água existente.

Figura 2 – Esquema do Sistema de Abastecimento de Água do município

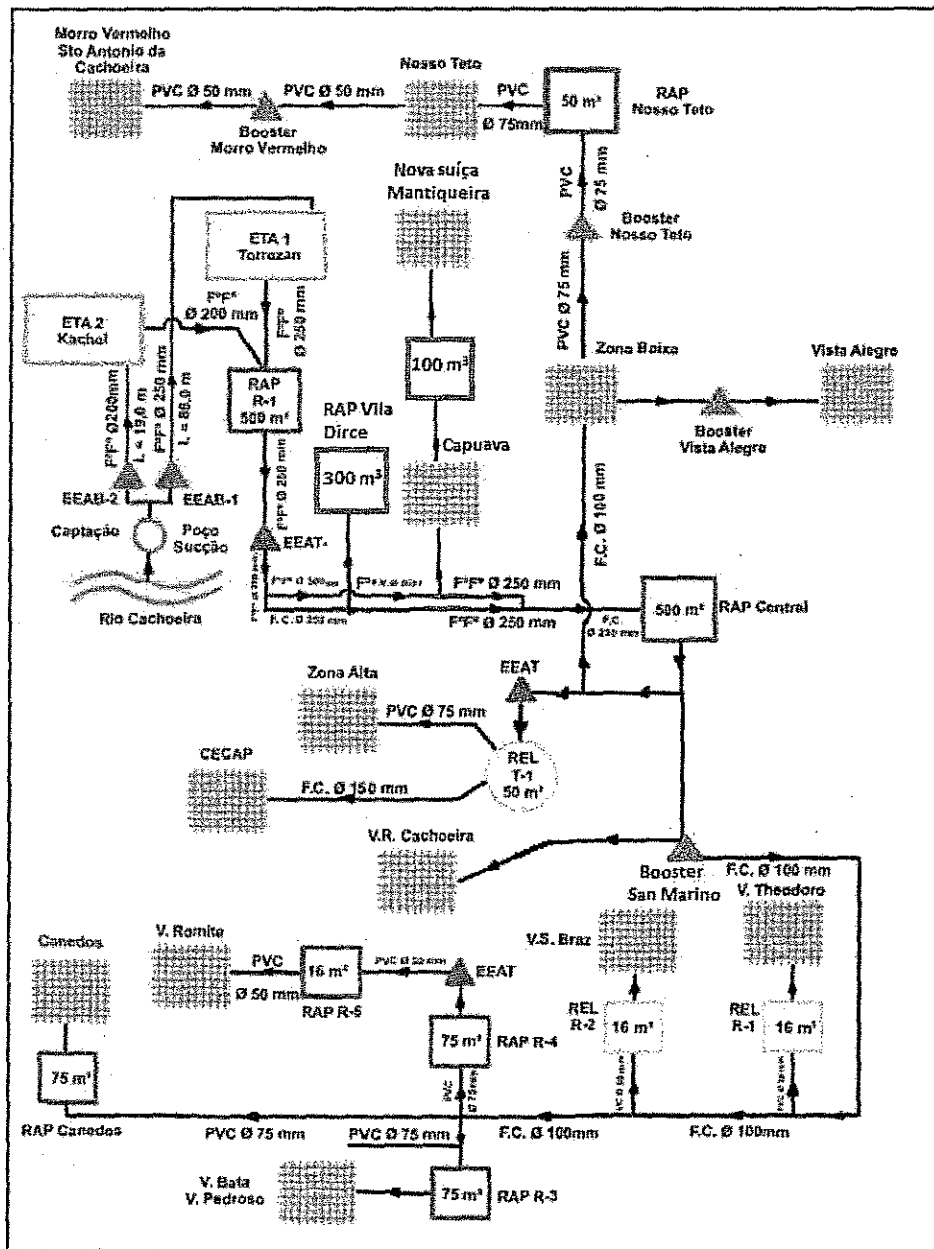

Dr. José Silvano Cintra
 Prefeito Municipal

Débora Rietini Longo
 Superintendente da Unidade de
 Negócio Norte - MN

2.2. SISTEMA DE ESGOTAMENTO SANITÁRIO

O Sistema de Esgotamento Sanitário de Piracaia é composto de 01 Estação de Tratamento de Esgoto - ETE, situada na Sede municipal. O efluente tratado é lançado no Rio Cachoeira.

As principais características e capacidades do Sistema de Esgotamento Sanitário são apresentadas nos Quadros 5 a 7 a seguir:

Quadro 5 – Informações Operacionais do Município

	UNIDADE	QUANTIDADES
Número de Economias Totais	(un)	6.413
Número de Economias Residenciais	(un)	5.672
Número de Ligações Totais	(un)	6.231
Extensão de Rede de Esgoto	(Km)	69,40
Extensão de coletores, interceptor e emissário	(Km)	0,74

Quadro 6 – Localidades atendidas com Sistemas de Esgotamento Sanitário

LOCALIDADES	ECON TOTAL (un)	LIGACAO TOTAL (un)
Sede	6.413	6.231
TOTAL	6.413	6.231

Quadro 7 - Capacidade de Tratamento de Esgoto Instalada

LOCALIDADE	UNIDADES DE PRODUÇÃO	CAPAC. NOMINAL (L/s)
Sede	ETE Sede (Lagoa Aerada)	70
Total		70

A figura 3 apresenta o mapa/croqui do sistema de esgotamento sanitário existente.

Figura 3 – Sistema de Esgotamento Sanitário no Município

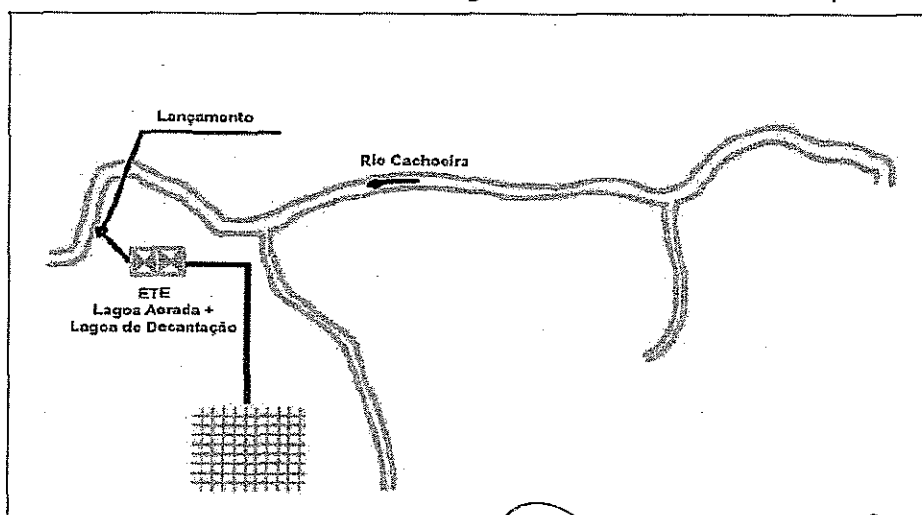

Dr. José Sívrio Cintra
 Prefeito Municipal

Débora Pierini Longo
 Superintendente da Unidade de
 Negócio Norte - MN

3. PROJEÇÃO DE DEMANDAS DE ÁGUA E VAZÕES DE ESGOTO

3.1. Projeção da Demanda de Água

O estudo de demandas foi desenvolvido, tendo como premissa a área atendível com sistemas públicos de abastecimento de água, definida no Anexo I.

A demanda média foi definida como sendo a soma do consumo total e da perda total, calculada para a totalidade da área supracitada, sendo:

DEMANDA MÉDIA = CONSUMO TOTAL + PERDAS TOTAIS

A capacidade do sistema de produção é definida para atender a vazão máxima diária no horizonte de planejamento e calculada para o total do município, como sendo:

DEMANDA MÁXIMA DIÁRIA DE ÁGUA = DEMANDA MÉDIA*(K1=1,2)

No Quadro 8 são apresentados os resultados da projeção de Demanda Máxima Diária para o município, considerando as projeções de população e de domicílios, metas previstas no Anexo I e evolução das perdas e do consumo medido de água.

Quadro 8 - Projeção da Demanda Máxima Diária de Água

ANO	Demanda Máxima(L/s)
2019	61,2
2020	60,9
2021	60,8
2022	62,1
2023	64,7
2024	66,3
2025	66,8
2026	67,1
2027	67,4
2028	67,7

ANO	Demanda Máxima(L/s)
2029	68,0
2030	68,3
2031	68,6
2032	68,9
2033	69,2
2034	69,5
2035	69,8
2036	70,0
2037	70,3
2038	70,6

ANO	Demanda Máxima(L/s)
2039	70,9
2040	71,1
2041	71,4
2042	71,7
2043	71,9
2044	72,1
2045	72,4
2046	72,6
2047	72,8
2048	72,9

• Demanda Máx. Diária = Demanda Média * K1 = 1,2

A projeção de demanda ora apresentada deverá ser aferida e verificada na ocasião das revisões quadrienais dos instrumentos de planejamento, bem como o perfil de consumo da população local, utilizando-se como base os histogramas de consumo verificados no período, compatibilizadas com as projeções de população e de domicílios indicadas no ANEXO I.

3.2. Projeção das Vazões de Esgoto

A projeção das vazões de esgoto foi desenvolvida com base em algumas premissas estabelecidas, como a área atendível com sistemas públicos de esgotos, volumes micromedidos de água e indicadores de coleta e tratamento no ano base, projeções

Dr. José Silvano Cintra
Prefeito Municipal

Débora Pierini Longo
Superintendente da Unidade de Negócios Norte - MN

de população, domicílios e metas de atendimento previstas no Anexo I, coeficientes de retorno e de infiltração, entre outros.

A vazão coletada se compõe de duas parcelas: consumo de água, ao qual é aplicado um coeficiente de retorno, e água de infiltração no sistema de coleta de esgoto. A primeira é decorrência direta das ligações que estão conectadas ao sistema de rede coletora, acrescida da parcela de perda aparente correspondente, e a segunda, é determinada pela taxa linear de infiltração multiplicada pela extensão da rede coletora de esgoto.

$$\text{VAZÃO MÉDIA DE ESGOTO COLETADO} = [(\text{Consumo Total} * \text{Coef. de Retorno}) + (\text{Extensão de Rede de Esgoto} * \text{Taxa de Infiltração})]$$

A vazão de esgoto tratada é a vazão média que efetivamente chega às unidades de Tratamento de Esgotos por meio do sistema de coletores tronco e interceptores, e para a qual é definida a capacidades dessas unidades no horizonte de planejamento. É calculada a partir da vazão média coletada e do "índice de economias conectadas ao tratamento de esgoto".

$$\text{VAZÃO MÉDIA DE ESGOTO TRATADO} = [(\text{Consumo Total} * \text{Coef. de Retorno}) * \text{Índice de Tratamento} + (\text{Extensão de Rede de Esgoto} * \text{Taxa de Infiltração})]$$

No Quadro 9 encontra-se a projeção da vazão de esgoto tratado para o município, conforme critérios indicados acima.

Quadro 9 – Projeção das Vazões Tratadas de Esgoto

ANO	Vazão Média Tratada (L/s)
2019	31,9
2020	32,0
2021	32,4
2022	32,7
2023	33,7
2024	36,0
2025	37,2
2026	37,5
2027	37,7
2028	37,8

ANO	Vazão Média Tratada (L/s)
2029	38,2
2030	38,5
2031	38,6
2032	39,0
2033	39,7
2034	40,6
2035	40,7
2036	40,8
2037	40,9
2038	41,0

ANO	Vazão Média Tratada (L/s)
2039	41,1
2040	41,1
2041	41,2
2042	41,3
2043	41,3
2044	41,4
2045	41,4
2046	41,4
2047	41,4
2048	41,4

4. ATENDIMENTO À DEMANDA DE ÁGUA E VAZÕES DE ESGOTO

4.1. Atendimento à Demanda de Água

A partir da disponibilidade hídrica do manancial explorado, da capacidade atual sistema produtor e da evolução da demanda máxima diária, identificou-se o binômio oferta-demanda e, como consequência, a necessidade de incremento de captação, tratamento, adução e reservação de água tratada.

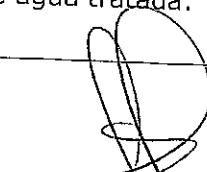
Dr. José Silvério Cintra
Prefeito Municipal

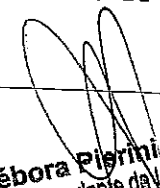
Débora Pierini Longo
Superintendente da Unidade de Negócio Norte - MN

4.2. Atendimento à Vazão Tratada de Esgotos

A partir da capacidade atual do sistema de tratamento de esgoto e da evolução da vazão tratada, identifica-se que a capacidade de tratamento instalada atenderá as vazões ao longo de plano, sendo necessárias apenas obras voltadas à substituição de equipamentos.

5. PLANO DE INVESTIMENTOS

O Plano de Investimentos é uma projeção de caráter indicativo, cujos valores podem sofrer alterações para mais ou para menos em função de diversos aspectos como, por exemplo, mudanças tecnológicas, ganhos de eficiência, contratações por valores diversos dos previstos, detalhamento dos projetos técnicos e crescimento populacional e de demanda diversos daqueles inicialmente previstos, entre outros.

Tal projeção é o resultado da identificação de ações e obras necessárias para os sistemas de abastecimento de água e de esgotamento sanitário, tendo como objetivo o alcance das metas definidas no Anexo I deste contrato.

Neste item são apresentados os investimentos previstos para o município de Piracaia no período 2020-2049 em água, esgoto e outros (bens administrativos e de apoio operacional).

Todos os valores apresentados neste Plano de Investimento referem-se à data base de Dez/2018.

5.1. Investimentos em Água

Para a composição do Plano de Investimentos, inicialmente foram identificadas todas as ações necessárias, visando o atendimento às demandas no horizonte deste Contrato, o equacionamento dos problemas existentes e daqueles previstos nos horizontes de curto e médio prazo.

Os principais tópicos, critérios e propostas que fundamentaram o Programa de Investimentos da Sabesp para o Município de Piracaia ao longo do período de 2020-2049 são apresentados a seguir:

- garantia de disponibilização regular e contínua de água tratada à população;
- garantia da qualidade da água tratada distribuída à população;
- redução da perda de água tratada no sistema de abastecimento;
- melhoria da qualidade dos serviços prestados à população.

Estê Plano de Investimentos tem como principais intervenções previstas para o sistema de abastecimento de água no município:

- ampliação da estação de tratamento de água convencional em 35 l/s para desativação da ETA Kachel;
- ampliação da adutora de água tratada no Bairro Batatuba: 1,8 km

Dr. José Sérgio Cintra
Prefeito Municipal

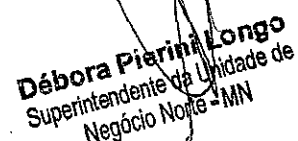
Débora Pierina Longo
Superintendente da Unidade de
Negócio Norte - MN

- aumento da reservação no Bairro Cecap, Vale do Atibaia/Portal das Pedras e no Centro: 3.000 m³;
- expansão do atendimento para os bairros Jd. São Domingos, Vale do Atibaia e Portal das Pedras, com a execução de redes de distribuição e ligações de água.

No **Quadro 10** são apresentados os valores **indicativos** dos investimentos para ampliação do Sistema de Abastecimento de Água do município de Piracaia. Todos os investimentos são para o atendimento exclusivo do município.

Quadro 10 - Resumo dos Investimentos no Sistema de Abastecimento de Água^(*)

UNIDADES	1º ao 4º ano	5º ao 17º ano	18º ao 30º ano	TOTAL
PRODUÇÃO/ADUÇÃO/RESERVAÇÃO DE ÁGUA ¹	4.617	1.669	0	6.286
REDE E LIGAÇÕES ²	2.003	951	225	3.179
REDUÇÃO DE PERDAS ³	437	1.731	1.856	4.024
RENOVAÇÃO DE ATIVOS ⁴	109	364	365	838
TOTAL - ÁGUA	7.166	4.715	2.446	14.327

(*) Valores em R\$ (1000) - Ref. Dez/2018;

(1) Obras e ações para expansão, adequação e melhorias do sistema (captação, adução e tratamento) e ampliação da reservação;

(2) Investimentos para expansão e crescimento vegetativo;

(3) Investimentos não incluem substituição de redes de distribuição, consideradas no item "renovação de ativos";

(4) Investimentos previstos p/ remanejamento de adutoras e subst. de redes de distribuição.

5.2. Investimentos em Esgoto

Para a composição do Plano de Investimentos, inicialmente foram identificadas todas as ações relativas aos sistemas de esgotamento sanitário no município, visando o atendimento às demandas, com base nos cenários futuros de crescimento populacional para os próximos 30 anos e o equacionamento dos problemas existentes e daqueles previstos nos horizontes de curto e médio prazo.

Os principais tópicos, critérios e propostas que fundamentaram o Programa de Investimentos da Sabesp para o Município de Piracaia ao longo do período de 2020-2049 são apresentados a seguir:

- expansão da coleta dos esgotos, visando a universalização da cobertura;
- ampliação do sistema de afastamento dos esgotos coletados para tratamento;
- melhoria da qualidade dos serviços prestados à população;
- renovação dos ativos existentes.

Este Plano de Investimentos estima como principais ações previstas para o sistema de esgotos do município:

- substituição de equipamentos da estação de tratamento de esgoto, a fim de preservar sua eficiência ao longo de plano, e

- expansão do atendimento para os Bairros Batatuba, Romite, São Brás, Jd. São Domingos, Vale do Cachoeira, Vila Pedroso, Vila Pereira e Vila Teodoro, com a execução de redes coletoras e ligações de esgoto.

No Quadro 11 constam os principais investimentos para a expansão do sistema de esgotamento sanitário no município.

Quadro 11 – Resumo dos Investimentos no Sistema de Esgotos(*)

UNIDADES	1º ao 4º ano	5º ao 17º ano	18º ao 30º ano	TOTAL
AFASTAMENTO / TRATAMENTO DE ESGOTO ¹	1.663	2.394	0	4.057
REDE E LIGAÇÕES DE ESGOTO ²	1.728	5.722	239	7.689
RENOVAÇÃO DE ATIVOS ³	130	422	422	974
TOTAL - ESGOTO	3.521	8.538	661	12.720

(*) Valores em R\$ (1000) – Ref. Dez/2018

(1) Obras e ações para expansão e adequação dos sistemas de afastamento e tratamento de esgoto;

(2) Investimentos para expansão e crescimento vegetativo;

(3) Invest. previstos p/ remanejamento e substituição redes de coleta.

5.3. Outros Investimentos

Outros investimentos previstos para o desenvolvimento operacional, bens de uso geral e para a renovação dos ativos destinados à operação dos sistemas são apresentados no Quadro 12, a seguir.

Quadro 12 – Resumo dos Outros Investimentos (*)

OUTROS INVESTIMENTOS	1º ao 4º ano	5º ao 17º ano	18º ao 30º ano	TOTAL
TOTAL GERAL	70	225	115	410

(*) Bens de Uso Geral

Valores em R\$ (1000) – Ref. Dez/2018

5.4. Total de Investimentos

O total de investimentos previstos em água, esgoto, bens administrativos e de apoio operacional para o município Piracaia é apresentado no Quadro 13 a seguir:

Quadro 13 – Resumo dos Investimentos Previstos para o município Piracaia

ÁGUA, ESGOTO e OUTROS	1º ao 4º ano	5º ao 17º ano	18º ao 30º ano	TOTAL
Água	7.166	4.715	2.446	14.327
Esgoto	3.521	8.538	661	12.720
Outros	70	225	115	410
TOTAL GERAL	10.757	13.478	3.222	27.457

(*) Valores em R\$ (1000) – Ref. Dez/2018

O Fluxo de Investimentos para o período do contrato está apresentado no Quadro 14.

Quadro 14 - Fluxo de Investimentos Total (*)

Ano	Água	Esgoto	Outros	TOTAL
Ano 1	451	110	0	561
Ano 2	1.947	1.482	69	3.498
Ano 3	2.398	858	1	3.257
Ano 4	2.370	1.071	0	3.441
Ano 5	1.562	1.129	44	2.735
Ano 6	759	2.805	22	3.586
Ano 7	236	303	0	539
Ano 8	222	478	0	700
Ano 9	223	111	35	369
Ano 10	225	112	44	381
Ano 11	227	505	14	746
Ano 12	219	387	21	627
Ano 13	208	79	0	287
Ano 14	209	1.060	0	1.269
Ano 15	210	997	45	1.252
Ano 16	211	500	0	711
Ano 17	204	72	0	276
Ano 18	198	64	55	317
Ano 19	199	64	0	263
Ano 20	200	65	44	309
Ano 21	200	65	1	266
Ano 22	193	57	14	264
Ano 23	186	49	0	235
Ano 24	186	49	1	236
Ano 25	187	48	0	235
Ano 26	187	49	0	236
Ano 27	182	43	0	225
Ano 28	176	36	0	212
Ano 29	176	36	0	212
Ano 30	176	36	0	212
Total	14.327	12.720	410	27.457

(*) Valores em R\$ (1000) - Ref. Dez/2018

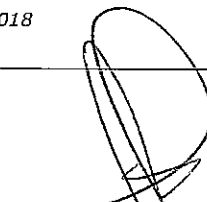
Dr. José Sívino Cintra
 Prefeito Municipal

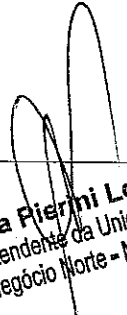
Débora Pierini Longo
 Superintendente da Unidade de
 Negócio Norte - MN



ANEXO III

ESTUDO ECONÔMICO-FINANCEIRO MUNICÍPIO DE PIRACAIA

junho/2020

Anexo III – Estudo econômico-financeiro Piracaia

Dr. José Silvano Cintra
Prefeito Municipal

Débora Pierini Longo
Superintendente da Unidade de
Negócio Norte - MN

Assinado por 2 pessoas: ELIANA RAMOS RUFFO e DEBORA PIERINI LONGO
Para verificar a validade das assinaturas, acesse <https://sabesp.1doc.com.br/verificacao/> e informe o código AFBE-E574-6FBB-E77F





Sumário

1 - INTRODUÇÃO.....	3
2 - PROJEÇÃO DAS RECEITAS, DESPESAS E INVESTIMENTOS.....	4
2.1 - Projeções demográficas e de volumes.....	4
2.2 - Tarifa média efetiva.....	5
2.3 - Receitas.....	7
2.3.1 – Índice de Evasão de Receita.....	8
2.4 - Tributos e Encargos sobre a Receita.....	8
2.5 - Custos unitários.....	8
2.6 - Valor da Base de Remuneração Regulatória - BRR.....	11
2.7 - Investimentos.....	122
2.7.1 - Investimentos complementares em ações socioambientais.....	144
2.7.2 - Amortização do Ativo.....	15
2.8 – Impostos e taxas.....	15
3 - CONCLUSÃO.....	15
4 - FLUXO DE CAIXA.....	17

Dr. José Silvano Cintra
Prefeito Municipal

Anexo III – Estudo econômico-financeiro Piracaia

2

Débora Pierini Longo
Superintendente da Unidade de
Negócio Norte - MN

Assinado por 2 pessoas: ELIANA RAMOS RUFFO e DEBORA PIERINI LONGO
Para verificar a validade das assinaturas, acesse <https://sabesp.1doc.com.br/verificacao/> e informe o código AFBE-E574-5FBB-E77F





1 - INTRODUÇÃO

Este relatório apresenta a avaliação econômico-financeira da prestação dos serviços de água e esgoto do Município de **PIRACAIA** e foi elaborado com base no estudo de viabilidade econômico-financeira de 18/11/2019. Tem por objetivo subsidiar o **CONTRATO DE PROGRAMA** a ser firmado entre a **SABESP** e o referido município por um período de 30 (trinta) anos.

Essa avaliação econômico-financeira utiliza o método do fluxo de caixa descontado. Todos os valores estão em moeda constante em R\$ (Reais) de 31/12/2018 e as taxas utilizadas nesse trabalho também são expressas em termos reais.

Esta data-base reflete apenas uma referência prática para o fluxo de caixa de um contrato de 30 (trinta) anos que valerá a partir de sua assinatura. Caso o contrato seja assinado em Junho de 2020, o primeiro ano do contrato representa o período de Junho de 2020 a Maio de 2021, assim como o período de Junho de 2049 a Maio de 2050, representa o trigésimo ano.

O pressuposto dessa avaliação econômico-financeira é que o investidor, nesse caso a **SABESP**, recupere e remunere os recursos alocados ao seu custo médio ponderado de capital. O parâmetro do custo médio ponderado de capital utilizado é de 8,11% a.a.¹, conforme definido pela Agência Reguladora de Saneamento e Energia do Estado de São Paulo - ARSESP.

Para tanto, a receita esperada da companhia é aquela necessária para cobrir todos os custos operacionais, tributos e outros encargos, investimentos e remuneração do custo de oportunidade do capital da SABESP.

A base de ativos atual, composta pela BRR - Base de Remuneração Regulatória da ARSESP acrescida do valor das obras em andamento foi incluída no fluxo de caixa como desembolso inicial para efeito de avaliação econômica. A base de ativos atual considerada representa a parcela dos ativos atuais da **SABESP** a ser remunerada e amortizada nos próximos 30 (trinta) anos de contrato.

Uma das premissas desta avaliação econômico-financeira é a de amortização dos ativos pela vida útil. Assim, considera-se que poderá haver saldo residual, estimado em até 50% do valor presente

¹ A taxa de desconto de 8,11% estabelecida pela ARSESP - Agência Reguladora de Saneamento e Energia do Estado de São Paulo, através da Nota Técnica nº RT/F/006/2018, e utilizada nesse estudo é a estimativa do custo ponderado de capital (WACC) da SABESP, sendo uma ponderação do custo de capital de terceiros e do custo de capital próprio pelo nível de alavancagem ótimo da companhia.

Anexo III – Estudo econômico-financeiro Piracaia

Dr. José Sílvia Cintra
Prefeito Municipal

Débora Pierini Longo
Superintendente da Unidade de
Negócio Norte - MN





dos investimentos previstos neste estudo, referente aos investimentos não amortizados durante a vigência do contrato. Esse saldo residual deve ser indenizado à **SABESP**, nos termos do contrato, e está estimado em R\$ 8,02 milhões.

2 - PROJEÇÃO DAS RECEITAS, DESPESAS E INVESTIMENTOS

2.1 - Projeções demográficas e de volumes

Para as projeções de população e domicílios atendíveis foi utilizada a "Projeção da População e dos Domicílios para os Municípios do Estado de São Paulo - 2010-2050", elaborada em 2015 pela Fundação SEADE e os respectivos índices de crescimento demonstrados no Anexo de Metas integrante do Contrato de Programa.

Com estes ajustes, o número de domicílios atendíveis no ano base 2018 atingiu o montante de 8.121 domicílios para água e 6.652 domicílios para esgoto. A população atendível no ano base foi calculada proporcionalmente ao número de habitantes por domicílio, apresentando no ano base 2018 o total de 17.994 habitantes para água e 14.738 habitantes para esgoto.

O principal vetor da projeção econômico-financeira é o volume micromedido. Os volumes evoluem em função do crescimento do número de domicílios atendidos e do volume por domicílio.

O número de domicílios atendidos evolui conforme o percentual de atendimento e da quantidade de domicílios totais.

O volume por domicílio evolui conforme três fatores: variação do número de pessoas por domicílio, fator de redução marginal por universalização em áreas carentes e crescimento da renda per capita.

A tabela 1 a seguir apresenta as projeções demográficas e de volumes.

Tabela 1 - Projeções demográficas e de volumes

Anexo III – Estudo econômico-financeiro Piracaia

4

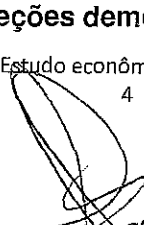
Dr. José Silvano Cintra
Prefeito Municipal

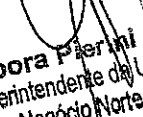
Débora Pierini Longo
Superintendente da Unidade de
Negócio Norte - MN





Ano	População atendível		Domicílios atendíveis		Domicílios atendidos		Volume por domicílio		Volume medido total - m ³	
	Água	Esgoto	Água	Esgoto	Água	Esgoto	Água	Esgoto	Água	Esgoto
Base	17.994	14.738	8.121	6.652	7.625	5.672	142,13	136,37	1.083.779	773.498
1	18.077	14.806	8.234	6.744	7.730	5.750	141,55	135,81	1.094.262	780.979
2	18.150	14.866	8.339	6.830	7.833	5.840	141,04	135,32	1.104.772	790.211
3	18.304	15.010	8.479	6.953	7.971	5.974	140,60	134,90	1.120.712	805.862
4	19.396	15.320	9.058	7.155	8.548	6.185	140,12	135,83	1.197.694	840.163
5	20.483	15.539	9.644	7.316	9.147	6.375	139,62	135,35	1.277.068	862.950
6	20.555	16.151	9.757	7.666	9.272	6.753	139,20	136,35	1.290.694	920.848
7	20.611	16.748	9.856	8.009	9.385	7.125	138,89	136,04	1.303.497	969.330
8	20.651	16.780	9.941	8.078	9.471	7.205	138,71	137,28	1.313.608	989.119
9	20.691	16.813	10.028	8.148	9.556	7.285	138,53	137,10	1.323.817	998.814
10	20.731	16.845	10.115	8.219	9.643	7.365	138,35	136,93	1.334.125	1.008.507
11	20.771	16.951	10.202	8.326	9.730	7.481	138,18	136,75	1.344.535	1.023.127
12	20.796	17.045	10.277	8.423	9.805	7.588	138,10	136,67	1.354.094	1.037.066
13	20.806	17.052	10.339	8.474	9.864	7.633	138,10	136,68	1.362.249	1.043.312
14	20.815	17.060	10.401	8.525	9.924	7.679	138,10	136,68	1.370.484	1.049.619
15	20.825	17.216	10.464	8.650	9.984	7.800	138,11	138,11	1.378.851	1.077.232
16	20.834	17.609	10.526	8.897	10.043	8.041	138,13	138,13	1.387.248	1.110.727
17	20.830	17.606	10.579	8.941	10.093	8.081	138,19	138,19	1.394.850	1.116.814
18	20.815	17.593	10.621	8.977	10.134	8.114	138,32	138,32	1.401.749	1.122.337
19	20.799	17.579	10.663	9.013	10.174	8.146	138,45	138,45	1.408.659	1.127.870
20	20.783	17.566	10.706	9.049	10.215	8.179	138,59	138,59	1.415.688	1.133.498
21	20.767	17.552	10.750	9.086	10.256	8.212	138,72	138,72	1.422.729	1.139.136
22	20.739	17.529	10.782	9.113	10.287	8.237	138,91	138,91	1.429.041	1.144.189
23	20.701	17.497	10.803	9.131	10.308	8.253	139,18	139,18	1.434.664	1.148.691
24	20.663	17.465	10.825	9.149	10.328	8.270	139,46	139,46	1.440.390	1.153.276
25	20.625	17.432	10.847	9.168	10.349	8.286	139,74	139,74	1.446.112	1.157.857
26	20.586	17.400	10.869	9.186	10.370	8.303	140,00	140,00	1.451.884	1.162.479
27	20.531	17.353	10.883	9.198	10.383	8.314	140,27	140,27	1.456.505	1.166.179
28	20.460	17.293	10.888	9.203	10.389	8.318	140,54	140,54	1.460.065	1.169.029
29	20.388	17.232	10.893	9.207	10.393	8.321	140,82	140,82	1.463.593	1.171.854
30	20.318	17.173	10.898	9.211	10.398	8.325	141,10	141,10	1.467.199	1.174.742

Fonte: Projeção da População e dos Domicílios para os Municípios do Estado de São Paulo - 2010-2050 elaborada em 2015 pela Fundação SEADE.

O volume micromedido total corresponde à multiplicação do volume por domicílio pelo número de domicílios atendidos.

2.2 - Tarifa média efetiva

A tarifa efetiva unitária é calculada por metro cúbico (m³) micromedido.

A partir da assinatura contratual, as tarifas praticadas no município serão ajustadas conforme tabela tarifária constante do Anexo VIII – Plano de Adequação Tarifária. Desta forma, os valores utilizados inicialmente no fluxo de caixa foram de R\$ 5,15 por m³ para água e R\$ 4,98 por m³ para esgoto, com base nas tarifas vigentes a partir de 09/06/2018, conforme Comunicado **SABESP**

Anexo III - Estudo econômico-financeiro Piracéia

5

Dr. José Silvano Cintra
Preteiro Municipal

Debora Pierini Longo
Superintendente da Unidade de
Negócio Norte - MN

Assinado por 2 pessoas: ELIANA RAMOS RUFFO e DEBORA PIERINI LONGO
Para verificar a validade das assinaturas, acesse <https://sabesp.1doc.com.br/verificacao/> e informe o código AFBE-E574-5FBB-E77F





06/18, nos termos da deliberação ARSESP 794 de 09 de maio de 2018, publicado no Diário Oficial do Estado em 10/05/2018. As tarifas aplicadas no município serão aquelas definidas pela ARSESP, conforme cláusula do Contrato de Prestação de Serviços.

Com o objetivo de demonstrar as condições de sustentabilidade e equilíbrio econômico-financeiro da prestação dos serviços, o estudo contempla:

- a) Ajuste tarifário de 4% a ser aplicado por ocasião da revisão tarifária correspondente ao repasse de recursos ao Fundo Municipal de Saneamento Ambiental e de Infraestrutura – FMSAI.
- b) Contempla também no 3º ano, um ajuste na tabela tarifária do município, necessário à obtenção do equilíbrio econômico-financeiro da operação da Sabesp, a ser implementada pela ARSESP, de modo a elevar a tarifa média de água de R\$ 5,15 para R\$ 8,41 por m³ e a tarifa de esgoto de R\$ 4,98 para R\$ 8,12 por m³, conforme tabela 2 a seguir.

A tabela 2 a seguir, apresenta as projeções de tarifa média por m³ micromedido e percentual de evasão de receita por não pagamento.

Anexo III – Estudo econômico-financeiro Piracaia

6

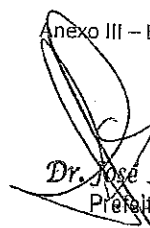
Dr. José Silvério Cintra
Prefeito Municipal

Débora Pierini Longo
Superintendente da Unidade de
Negócios Norte - MN

Assinado por 2 pessoas: ELIANA RAMOS RUFFO e DEBORA PIERINI LONGO
Para verificar a validade das assinaturas, acesse <https://sabesp.1doc.com.br/verificacao/> e informe o código AFB-E574-5FBB-E77F





Tabela 2 - Tarifa média efetiva e percentual de evasão

Ano	Tarifa média efetiva (R\$/m ³ medido)		% de Evasão
	Água	Esgoto	
Base	5,15	4,98	4,88%
1	5,15	4,98	4,50%
2	5,15	4,98	4,13%
3	8,41	8,12	3,75%
4	8,41	8,19	3,38%
5	8,41	8,19	3,00%
6	8,41	8,27	3,00%
7	8,41	8,27	3,00%
8	8,41	8,34	3,00%
9	8,41	8,34	3,00%
10	8,41	8,34	3,00%
11	8,41	8,34	3,00%
12	8,41	8,34	3,00%
13	8,41	8,34	3,00%
14	8,41	8,34	3,00%
15	8,41	8,41	3,00%
16	8,41	8,41	3,00%
17	8,41	8,41	3,00%
18	8,41	8,41	3,00%
19	8,41	8,41	3,00%
20	8,41	8,41	3,00%
21	8,41	8,41	3,00%
22	8,41	8,41	3,00%
23	8,41	8,41	3,00%
24	8,41	8,41	3,00%
25	8,41	8,41	3,00%
26	8,41	8,41	3,00%
27	8,41	8,41	3,00%
28	8,41	8,41	3,00%
29	8,41	8,41	3,00%
30	8,41	8,41	3,00%

2.3 - Receitas

O cálculo das receitas anuais é composto pelo produto dos parâmetros previstos de volume micromedido por domicílio, número de domicílios atendidos e tarifa média de água/esgoto.

Anexo III - Estudo econômico-financeiro Piracicaba

7

Dr. José Silvério Cintra
Prefeito Municipal

Débora Pierini Longo
Superintendente da Unidade de
Negócio Norte - MN

Assinado por 2 pessoas: ELIANA RAMOS RUFFO e DEBORA PIERINI LONGO
Para verificar a validade das assinaturas, acesse <https://sabesp.1doc.com.br/verificacao/> e informe o código AFB-E574-5FBB-E77F





São consideradas também as receitas indiretas que são provenientes de multas, da execução de ligações de água e esgoto, de extensões de rede de água e esgoto, serviços de corte, serviços de religação, etc. As receitas indiretas correspondem ao percentual de 3,13% do total de receitas de água e esgoto. Este índice refere-se ao verificado no município no período de janeiro a dezembro de 2018, conforme informações obtidas no sistema contábil da empresa.

2.3.1 – Índice de Evasão de Receita

Foi adotado no estudo, como partida, índice de evasão de receitas de 4,88% para água e para esgoto, que corresponde à média verificada no município nos anos de 2017 e 2018, desconsiderando os valores relativos ao faturamento das ligações de órgãos do Governo do Estado de São Paulo (GESP).

2.4 - Tributos e Encargos sobre a Receita

O estudo adota a alíquota de 6,4278% sobre o faturamento bruto para efeito de Cofins/Pasep e 0,50% sobre o faturamento líquido de impostos destinado a Taxa de Regulação, Controle e Fiscalização - TRCF, instituída através do Decreto nº 52.455, de 7 de dezembro de 2007, devida à Agência Reguladora de Saneamento e Energia do Estado de São Paulo - ARSESP.

2.5 - Custos unitários

Os custos unitários referem-se somente aos custos para operar e manter os sistemas e respectivos serviços de água e esgotos e não incluem custos com evasão de receita, custos de capital, custos financeiros e custos com depreciação ou amortização e evoluem de acordo com parâmetros de produtividade total de fatores, ganhos de escala, custos de fatores e aumento do nível de serviço.

Os custos unitários por m³ micromedido tem como base os valores realizados no município no ano de 2018, atualizados pelo IPCA-IBGE para a data de 31/12/2018 e apresentam a seguinte distribuição:

Anexo III – Estudo econômico-financeiro Piracaia

8

Dr. José Sarinho Cintra
Prefeito Municipal

Débora Pierini Longo
Superintendente da Unidade de
Negócio Norte - MN





Tabela 3 - Custos unitários iniciais

em R\$ 1

Custos FCC 560	Piracaia	
	Água	Esgoto
PESSOAL	1.857.834	1.104.580
MATERIAIS GERAIS	53.782	65.319
MATERIAIS TRATAMENTO	256.080	57.275
SERVICOS	768.755	681.838
FORCA E LUZ	608.747	687.734
DESPESAS GERAIS	193.520	56.693
DESPESAS FISCAIS	16.925	1.814
TOTAL	3.755.642	2.655.253
Volume medido	1.083.779	773.498
Custo Individual m ³	3,47	3,43

Os custos totais são obtidos a partir da somatória dos custos operacionais, calculados com base nos custos unitários por m³ micromedido.

A tabela 4 a seguir, apresenta as projeções desses custos e respectivos impostos.

Dr. José Sávio Cintra
Prefeito Municipal



Débora Pierini Longo
Superintendente da Unidade de
Negócio Não-MN





Tabela 4 - Custos e Impostos

Ano	Custo unitário por m3 medido	
	Água	Esgoto
Base	3,47	3,43
1	3,41	3,37
2	3,36	3,32
3	3,31	3,26
4	3,27	3,21
5	3,22	3,16
6	3,45	3,11
7	3,40	3,06
8	3,34	3,01
9	3,29	2,96
10	3,24	2,91
11	3,19	2,86
12	3,14	2,81
13	3,09	2,77
14	3,04	2,73
15	3,00	2,68
16	3,01	2,69
17	3,02	2,70
18	3,03	2,71
19	3,04	2,71
20	3,06	2,72
21	3,07	2,73
22	3,08	2,74
23	3,09	2,75
24	3,11	2,75
25	3,12	2,76
26	3,14	2,77
27	3,15	2,78
28	3,16	2,79
29	3,18	2,80
30	3,19	2,81

Anexo II - Estudo econômico-financeiro Piracaja

10

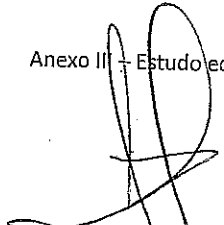
Dr. José Silvano Cintra
Prefeito Municipal

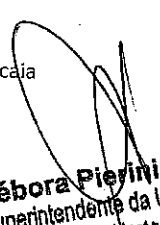
Débora Pierini Longo
Superintendente da Unidade de
Negócio Norte - MN

Assinado por 2 pessoas: ELIANA RAMOS RUFFO e DEBORA PIERINI LONGO
Para verificar a validade das assinaturas, acesse <https://sabesp.1doc.com.br/verificacaof> e informe o código AFBE-ES74-5FBB-E77F





2.6 - Valor da Base de Remuneração Regulatória - BRR

A base de ativos atual foi considerada no fluxo de caixa como desembolso inicial. Compreende a Base de Remuneração Regulatória líquida de depreciação, acrescida do valor de obras em andamento atualizado pelo Índice Nacional de Preços ao Consumidor Amplo do IBGE - IPCA, que totalizava, na data base de 31/12/2018, o valor de R\$ 58.988.560 (cinquenta e oito milhões, novecentos e oitenta e oito mil, quinhentos e sessenta reais).

Para efeito de apuração da Base de Remuneração Regulatória são considerados apenas os ativos vinculados à prestação dos serviços de saneamento, tais como os utilizados na captação de água bruta, adução, tratamento, reservação e distribuição de água, coleta, tratamento de esgotos e disposição final do lodo, avaliados pelo custo de reposição.

Os ativos vinculados ao grupo de contas Bens de Uso Geral, também compõem a Base de Remuneração Regulatória - BRR e são avaliados pelo método expedito a partir da atualização de valores contábeis (Deliberação Arsesp 156/2010).

Este montante representa uma estimativa do valor do ativo ainda não remunerado.

A tabela a seguir apresenta o resultado da atualização dos ativos para o município de **Piracaia**. A identificação e detalhamento de cada um dos ativos relativos ao Município encontram-se no anexo IV deste CONTRATO.

Tabela 5 - Valor da Base de Remuneração Regulatória – BRR

Piracaia	
(em R\$ 1)	
Ativo	Valor atualizado R\$ IPCA (Dez/18)
Em Operação	56.640.684
Obras em andamento	2.347.875,42
Total	58.988.560

Anexo III – Estudo econômico-financeiro Piracaia

11

Dr. José Sívino Cintra
Prefeito Municipal

Débora Pierini Longo
Superintendente da Unidade de
Negócio Norte - MN

Assinado por 2 pessoas: ELIANA RAMOS RUFFO e DEBORA PIERINI LONGO
Para verificar a validade das assinaturas, acesse <https://sabesp.1doc.com.br/verificacao/> e informe o código AFBE-E574-5FBB-E77F





2.7 - Investimentos

O plano de investimentos em obras para adequação e ampliação dos sistemas de água e esgoto está baseado nas informações disponíveis no momento, não possuindo as características e detalhamento típicos dos projetos de engenharia e meio ambiente. As reais intervenções que serão realizadas nos sistemas de água e esgoto dependem de estudos detalhados e projetos específicos e das respectivas aprovações ambientais e dos demais órgãos de controle, que poderão resultar em ações, soluções e dispêndios diferentes dos previstos.

A projeção dos investimentos em água, esgoto e bens de uso geral totaliza R\$ 27.457.222 (vinte e sete milhões, quatrocentos e cinquenta e sete mil, duzentos e vinte e dois reais) em valores correntes.

O valor do fluxo de investimento ao longo de 30 anos, é coerente com o Plano de Metas do Anexo I, que integra este CONTRATO.

Anexo III - Estudo econômico-financeiro Piracala

12

Dr. José Silvino Cintra
Prefeito Municipal

Débora Pierini Longo
Superintendente da Unidade de
Negócio Norte - MN

Assinado por 2 pessoas: ELIANA RAMOS RUFFO e DEBORA PIERINI LONGO
Para verificar a validade das assinaturas, acesse <https://sabesp.1doc.com.br/verificacao/> e informe o código AFBE-E574-5FBB-E77F





Tabela 6 - Investimentos em imobilizado, obras e capital de giro

em R\$ 1

Investimentos			
Ano	Em operação + Obras	Capital de Giro	Total
Base	58.988.560	1.537.035	60.525.595
1	560.770	9.604	570.374
2	3.497.432	11.066	3.508.498
3	3.257.463	818.205	4.075.668
4	3.441.218	141.111	3.582.329
5	2.734.773	121.239	2.856.012
6	3.586.063	108.201	3.694.264
7	539.345	69.203	608.549
8	700.031	39.971	740.002
9	368.779	18.714	387.493
10	380.803	18.840	399.643
11	745.553	24.971	770.524
12	627.339	23.085	650.423
13	286.876	12.026	298.903
14	1.269.325	12.513	1.281.837
15	1.252.783	48.253	1.301.036
16	710.724	52.359	763.082
17	276.032	18.043	294.076
18	317.274	16.527	333.801
19	262.730	16.586	279.316
20	308.362	16.875	325.238
21	266.250	16.937	283.187
22	263.480	15.364	278.843
23	234.646	13.876	248.522
24	236.232	14.134	250.367
25	235.197	14.158	249.355
26	236.589	14.300	250.889
27	224.595	11.792	236.386
28	212.492	9.477	221.969
29	211.444	9.436	220.880
30	212.620	(3.253.900)	(3.041.280)
VP	75.033.927	2.314.200	77.348.127

Anexo III - Estudo econômico-financeiro Piracaia

13

Dr. José Sílvia Cintra
Procurador Municipal

Débora Pierini Longo
Superintendente da Unidade de
Negócio Norte - MN

Assinado por 2 pessoas: ELIANA RAMOS RUFFO e DEBORA PIERINI LONGO
Para verificar a validade das assinaturas, acesse <https://sabesp.idoc.com.br/verificacao/> e informe o código AFBE-E574-5FB8-E77F





2.7.1 - Investimentos complementares em ações socioambientais

Os investimentos complementares correspondem a uma estimativa da SABESP de repasse de recursos ao Fundo Municipal de Saneamento Ambiental e Infraestrutura - FMSAI para o município executar ações relacionadas aos serviços e ao saneamento ambiental. Essas ações de caráter socioambiental, que não podem ser executadas diretamente pelo prestador de serviços, são fundamentais para que a SABESP atinja seus compromissos e metas.

Será destinado ao município de **Piracaia**, do 1º ao 30º ano a partir da data da assinatura do Contrato de Programa, o valor equivalente a 4% receita bruta auferida no **MUNICÍPIO** pela **SABESP**, deduzida de COFINS/Pasep, da Taxa de Regulação, Controle e Fiscalização da ARSESP – TCRF e eventuais encargos empresariais incidentes sobre a receita, a serem repassados em até 30 dias após a publicação dos resultados trimestrais da Companhia, sendo o primeiro repasse efetuado até 30 dias após a publicação do resultado da Companhia pertinente ao trimestre imediatamente subsequente à assinatura do contrato, observados os termos da Deliberação ARSESP 870/19 ou outra que vier a substituí-la.

Os pagamentos correspondentes aos investimentos complementares estão previamente condicionados à total adimplência das contas de água e esgoto dos próprios municipais, bem como à regulamentação do Fundo Municipal de Saneamento Ambiental e Infraestrutura - FMSAI pelo município de **Piracaia**.

Anexo III – Estudo econômico-financeiro Piracaia

14

Dr. José Silvério Cintra
Prefeito Municipal

Débora Pierini Longo
Superintendente da Unidade de
Negócio Norte - MN

Assinado por 2 pessoas: ELIANA RAMOS RUFFO e DEBORA PIERINI LONGO
Para verificar a validade das assinaturas, acesse <https://sabesp.1doc.com.br/verificacao/> e informe o código AFBE-E574-5FBB-E77F





2.7.2 - Amortização do Ativo

A amortização do ativo intangível é um item de despesa que não representa desembolso efetivo. Seu impacto no fluxo de caixa gera um benefício fiscal decorrente da sua consideração como despesa na base de cálculo dos impostos de renda e contribuição social sobre lucro líquido (IR+CSLL).

Como os ativos não são atualizados monetariamente na contabilidade, esse benefício perde valor real ao longo da amortização do bem. Foi considerada essa diminuição do benefício fiscal real decorrente da inflação ao longo do período de amortização.

2.8 – Impostos e taxas

O imposto de renda e a contribuição social sobre o lucro líquido foram considerados com uma alíquota efetiva conjunta de 34%.

3 – CONCLUSÃO

Este estudo tem por objetivo a avaliação das condições de equilíbrio econômico-financeiro da prestação de serviços de saneamento na lógica regulatória de equilíbrio no âmbito do município.

Nesse sentido, dadas as premissas adotadas na avaliação econômico-financeira da prestação dos serviços de saneamento básico no Município de **Piracaia**, em 30 anos, além da indenização correspondente ao valor presente projetado para os investimentos futuros não amortizados no prazo contratual que a **SABESP** fará jus, R\$ 8.022.683 (oito milhões, vinte e dois mil, seiscentos e oitenta e três reais), o estudo indica que a tarifa média ajustada conforme Anexo VIII – Plano de Adequação Tarifária de R\$ 5,15/m³ para água e de R\$ 4,98/m³ para esgoto, é insuficiente para cobrir o custo médio de longo prazo (R\$ 8,50/m³).

A Lei Federal nº 11.445/07 estabelece que os serviços de saneamento básico prestados mediante contratos de programa deverão atender às condições de sustentabilidade e equilíbrio econômico, seja no âmbito do município ou na prestação regionalizada.

Anexo III – Estudo econômico-financeiro Piracaia

15

Dr. José Silvano Cintra
Prefeito Municipal

Débora Pierini Longo
Superintendente da Unidade de
Negócio Norte - MN

Assinado por 2 pessoas: ELIANA RAMOS RUFFO e DEBORA PIERINI LONGO
Para verificar a validade das assinaturas, acesse <https://sabesp.1doc.com.br/verificacao/> e informe o código AFBE-ES74-5FBB-E77F





A atual premissa da regulação econômica praticada pela ARSESP assume como "prestação regionalizada" toda a base de municípios operados pela **SABESP**, utilizando-se dos subsídios cruzados para a manutenção do equilíbrio econômico-financeiro geral da prestação de serviços pela Companhia, conforme previsto no §2º do Art. 29 da referida legislação.

Neste contexto, considera-se que a agência reguladora deverá continuar assegurando o equilíbrio geral da prestação de serviços pela **SABESP**, permitindo desta forma a prestação dos serviços no Município de **Piracaia**.

Eliana Ramos Ruffo

Gerente do Departamento de Planejamento
Integrado e Relações Comerciais Norte - MNI

Débora Pierini Longo

Superintendente da Unidade de
Negócio Norte - MN

Anexo III – Estudo econômico-financeiro Piracaia

16

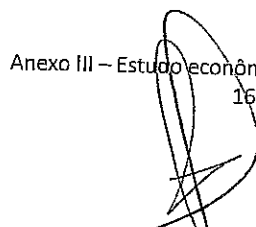
Dr. José Sílvia Cintra
Prefeito Municipal

Débora Pierini Longo
Superintendente da Unidade de
Negócio Norte - MN

Assinado por 2 pessoas: ELIANA RAMOS RUFFO e DEBORA PIERINI LONGO
Para verificar a validade das assinaturas, acesse <https://sabesp.1doc.com.br/verificacao/> e informe o código AFBE-E574-5FBB-E77F





4 - FLUXO DE CAIXA

VZ7 Período	Receita líquida de impostos e taxas			Receita líquida de encargos dos municípios		Custos operacionais dos serviços	IR-CSSL no resultado operacional		Investimentos		Benefício fiscal de amortizado	Valor não amortizado dos Ativos e Investimentos	Resultado Realizado	Fluxo de caixa líquido
	Receita Bruta	Impostos e taxas sobre receita	Evasão de Recitas	Receita Líquida Complementares	Receita líquida de encargos		Base operacional IR-CSSL	IR-CSSL operacional	En operação e Obras	Var. Capital de Giro				
1	9.826.084,4	631.599,1	442.450,2	6.752.035,1	8.384.126,9	6.367.654,7	2.016.572,2	685.634,5	58.986.559,60	1.537.093,4	60.525.953,0	214.103,0	7.078	7.078
2	9.529.317,2	638.230,7	409.794,8	8.881.285,7	8.500.042,5	6.330.817,5	2.178.224,9	740.500,5	560.770,0	9.634,1	970.374,2	205.610,9	60.526.993,9	974.866,46
3	16.072.128,6	1.056.795,5	612.037,5	14.793.395,5	14.178.882,2	6.337.886,7	7.840.972,6	2.693.980,7	3.497.432,2	11.066,0	3.508.498,2	205.610,9	14.864.882,89	1.305.072,12
4	17.488.518,5	1.124.127,0	590.951,1	15.774.030,5	15.119.454,9	6.616.120,6	8.506.326,3	2.890.111,6	3.441.218,0	141.110,5	3.582.326,5	240.713,6	2.268.891,74	3.428.887,47
5	18.360.953,7	1.180.798,2	553.086,6	16.637.706,9	15.950.157,1	6.941.325,5	9.108.831,5	3.097.027,7	2.734.773,0	121.839,3	2.856.012,4	373.071,1	2.693.900,70	2.693.900,70
6	19.044.400,4	1.257.886,3	571.344,3	17.249.302,9	16.536.477,0	7.317.198,7	9.210.278,3	3.134.554,6	3.586.093,4	108.200,6	3.694.294,0	305.441,1	6.059.266,28	6.059.266,28
7	19.898.071,1	1.279.066,1	593.074,3	17.724.202,8	16.991.761,7	7.390.483,0	9.601.310,7	3.264.477,7	593.345,2	60.203,4	603.548,5	330.945,9	6.174.075,40	6.174.075,40
8	20.070.887,1	1.230.115,5	602.126,6	18.278.544,0	17.278.140,5	7.365.380,4	5.912.860,1	3.370.372,4	700.031,0	35.971,0	740.001,9	369.186,6	6.653.139,64	6.653.139,64
9	20.243.601,6	1.301.220,8	602.309,2	18.335.111,6	17.577.414,7	7.399.753,3	10.117.647,8	3.440.000,3	866.779,1	18.713,6	885.492,7	365.004,8	6.773.305,72	6.773.305,72
10	20.489.948,2	1.315.104,9	613.788,3	18.530.749,0	17.764.967,5	7.214.090,3	10.322.736,7	3.599.712,2	960.803,9	24.970,9	985.783,8	359.402,8	6.844.179,86	6.844.179,86
11	20.662.416,6	1.333.138,8	619.872,5	18.724.405,3	17.941.034,2	7.108.048,0	10.773.188,1	3.622.343,3	745.554,9	23.084,6	768.638,5	352.125,2	6.904.353,97	6.904.353,97
12	20.786.064,9	1.336.138,1	623.996,7	18.827.126,3	18.158.204,7	7.034.355,4	11.123.846,2	3.782.107,7	826.876,4	12.036,4	838.912,8	345.400,9	7.074.009,29	7.074.009,29
13	20.914.925,1	1.344.215,3	627.375,8	19.384.781,9	18.912.922,5	7.103.506,2	11.651.416,3	3.961.481,5	710.733,7	48.252,8	1.201.837,3	344.180,4	6.404.081,67	6.404.081,67
14	21.303.205,5	1.359.327,4	636.096,2	19.623.877,5	18.812.922,5	7.225.515,2	11.980.500,5	3.974.735,6	1.269.324,7	52.358,7	1.301.059,0	351.515,1	6.409.080,91	6.409.080,91
15	21.566.557,2	1.392.083,0	646.996,7	19.874.477,9	18.497.436,8	7.022.710,8	11.674.716,0	3.961.481,5	1.352.392,2	48.252,8	1.381.034,0	367.249,8	7.278.307,49	7.278.307,49
16	21.785.219,5	1.400.315,5	653.599,0	19.884.781,9	18.912.922,5	7.103.506,2	11.980.500,5	3.974.735,6	276.032,5	18.043,2	294.075,7	376.099,1	7.784.293,13	7.784.293,13
17	21.899.097,2	1.407.240,6	660.029,2	19.896.765,7	19.098.074,9	7.285.701,1	11.722.872,4	3.985.776,6	317.274,3	16.536,5	333.810,8	376.099,1	7.843.047,72	7.843.047,72
18	22.000.974,4	1.414.178,6	668.322,2	20.026.165,2	20.108.004,9	7.411.662,8	11.754.719,4	4.018.353,0	262.730,5	16.595,7	279.326,2	364.240,0	7.813.813,15	7.813.813,15
19	22.110.747,7	1.421.314,3	668.322,2	20.108.004,9	20.108.004,9	7.411.662,8	11.754.719,4	4.018.353,0	308.362,1	16.875,4	325.237,5	359.689,0	7.871.534,76	7.871.534,76
20	22.218.002,2	1.424.640,1	669.579,1	20.215.083,0	20.294.897,0	7.475.454,6	11.818.692,4	4.026.763,1	265.250,2	16.997,2	282.247,4	354.424,8	7.889.808,98	7.889.808,98
21	22.407.119,6	1.440.364,8	672.219,0	20.294.897,0	20.456.947,8	7.536.275,7	11.843.420,8	4.026.763,1	283.479,5	15.305,5	278.784,0	351.594,3	7.925.526,56	7.925.526,56
22	22.696.515,6	1.444.038,0	674.896,4	20.375.516,3	19.513.595,8	7.594.261,1	11.861.885,7	4.032.573,1	254.440,0	13.876,5	248.522,4	349.336,4	7.958.778,93	7.958.778,93
23	22.885.915,1	1.451.777,4	677.577,5	20.456.947,8	19.611.194,7	7.713.115,5	11.880.312,0	4.035.272,1	236.331,5	14.134,3	250.465,8	348.206,8	7.993.770,76	7.993.770,76
24	22.976.007,4	1.457.572,3	680.282,0	20.538.213,1	19.513.595,8	7.713.115,5	11.898.079,1	4.045.346,9	285.197,1	14.157,9	245.354,9	347.598,4	7.993.770,76	7.993.770,76
25	22.803.897,5	1.463.795,1	684.111,1	20.603.986,3	19.752.144,7	7.713.115,5	11.923.011,7	4.053.824,0	226.580,0	14.300,2	250.889,2	348.675,2	7.993.770,76	7.993.770,76
26	22.838.898,8	1.463.326,9	685.768,2	20.705.844,3	19.809.453,3	7.879.697,9	11.923.011,7	4.063.047,3	214.594,6	11.794,9	236.386,5	355.449,0	7.993.770,76	7.993.770,76
27	22.915.272,7	1.472.947,9	687.451,2	20.754.866,6	19.897.179,6	7.992.590,4	11.917.511,5	4.053.824,0	211.444,4	9.435,8	221.880,2	357.560,1	8.013.271,59	8.013.271,59
28									211.619,8	(0.213.009,9)	(0.041.280,1)	588.225,3	8.094.879,15	8.094.879,15
29													11.488.140,05	11.488.140,05
30														

Dr. José Sívino Cintra
Prefeito Municipal

Débora Pierini Longo
Superintendente da Unidade de
Negócio Norte - MN



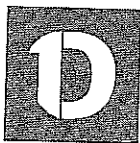

VERIFICAÇÃO DAS ASSINATURAS



Código para verificação: AFBE-E574-5FBB-E77F

Este documento foi assinado digitalmente pelos seguintes signatários nas datas indicadas:

- ✓ ELIANA RAMOS RUFFO (CPF 079.233.168-05) em 23/06/2020 20:00:32 (GMT-03:00)
Emitido por: Sub-Autoridade Certificadora 1Doc (Assinatura 1Doc)

- ✓ DEBORA PIERINI LONGO (CPF 258.655.388-88) em 23/06/2020 20:15:18 (GMT-03:00)
Emitido por: Sub-Autoridade Certificadora 1Doc (Assinatura 1Doc)

Para verificar a validade das assinaturas, acesse a Central de Verificação por meio do link:

<https://sabesp.1doc.com.br/verificacao/AFBE-E574-5FBB-E77F>

Dr. Jose Sílvestre Cintra
Prefeito Municipal

Débora Pierini Longo
Superintendente da Unidade de
Negócio Norte - MN



sabesp

Companhia de Saneamento Básico do Estado de São Paulo

ANEXO IV

RELATÓRIO DE BENS E DIREITOS

MUNICÍPIO DE PIRACAIA

junho/2020



Dr. José Silvano Cintra
Prefeito Municipal



Débora Pierini Longo
Superintendente da Unidade de
Negócio Norte - MN

Apresentação:

O presente anexo apresenta a relação de bens vinculados aos serviços de saneamento básico de Piracaia e utilizados na captação de água bruta, adução, tratamento, reservação e distribuição de água, coleta, tratamento de esgotos e disposição final do lodo para o setor de saneamento.

Os bens de uso geral os quais são afetos à prestação dos serviços encontram-se elencados neste relatório.

Nas revisões contratuais, este anexo também será revisado, considerando as adições, baixas e transferências de ativos ocorridas no transcurso do período.



Dr. José Sílvio Cintra
Prefeito Municipal



Débora Pierini Longo
Superintendente da Unidade de
Negócio Água - MN

PLANILHA A - BENS EM OPERAÇÃO EXCLUSIVOS - ÁGUA

MUNICÍPIO	SERVIÇO	INUTILIZADO	INVENTÁRIO	DENOMINAÇÃO DO ATIVO	QUANTIDADE	US	DATA DE INSCRIÇÃO	REVENIR DO REG. REGULADOR
PIRACAIÁ	ÁGUA	151710	441437000	RODA - PVC - Ø 50 mm	11.739,61	M	31/03/1984	Sim
PIRACAIÁ	ÁGUA	101345	442437600	RODA - PVC - Ø 50 mm	11.538,46	M	30/11/2002	Sim
PIRACAIÁ	ÁGUA	8510	0307/001	TERRENO	8.200,00	M2	31/03/1980	Sim
PIRACAIÁ	ÁGUA	133610	474511600	RODA - FFPF - Ø 200 mm	5.697,60	M	31/05/2013	Sim
PIRACAIÁ	ÁGUA	125229	415498400	RODA - PVC - Ø 75 mm	2.837,30	M	15/10/2000	Sim
PIRACAIÁ	ÁGUA	193471	475534400	LIGAÇÃO DE ÁGUA	2.695,00	un	30/06/2014	Sim
PIRACAIÁ	ÁGUA	122304	414600200	RODA - AMIANTO - Ø ≤ 100 mm	2.588,25	M	15/02/1999	Sim
PIRACAIÁ	ÁGUA	79285	441434400	RODA - PVC - Ø 100 mm	2.532,42	M	26/10/2010	Sim
PIRACAIÁ	ÁGUA	778425	609504000	HIDRÔMETRO QN 0,75 - MÁX 1,5M ³ /H	2.467,00	un	31/05/2013	Sim
PIRACAIÁ	ÁGUA	79969	441435400	RODA - FFPF - Ø 250 mm	2.275,13	M	30/11/1973	Sim
PIRACAIÁ	ÁGUA	46768	441435400	RODA - AMIANTO - Ø 150 mm	2.272,37	M	31/01/1997	Sim
PIRACAIÁ	ÁGUA	35671	442434400	RODA - PVC - Ø 75 mm	1.974,70	M	26/10/2010	Sim
PIRACAIÁ	ÁGUA	79585	603384000	HIDRÔMETRO QN 0,75 - MÁX 1,5M ³ /H	1.948,00	un	30/06/2015	Sim
PIRACAIÁ	ÁGUA	150937	441437200	RODA - PVC - Ø 50 mm	1.903,72	M	31/08/1993	Sim
PIRACAIÁ	ÁGUA	151095	441433700	RODA - PVC - Ø 75 mm	1.903,61	M	26/10/2010	Sim
PIRACAIÁ	ÁGUA	29368	410122400	RODA - PVC - Ø 50 mm	1.811,80	M	31/10/1990	Sim
PIRACAIÁ	ÁGUA	28715	441437500	RODA - PVC - Ø 50 mm	1.797,61	M	15/09/1993	Sim
PIRACAIÁ	ÁGUA	172493	441436900	RODA - PVC - Ø 50 mm	1.639,65	M	30/06/1984	Sim
PIRACAIÁ	ÁGUA	15672	441428500	RODA - PVC - Ø 50 mm	1.543,90	M	30/06/2007	Sim
PIRACAIÁ	ÁGUA	54434	441429100	RODA - FFPF - Ø 300 mm	1.423,00	M	31/12/2007	Sim
PIRACAIÁ	ÁGUA	83599	441434700	RODA - PVC - Ø 100 mm	1.373,77	M	26/10/2010	Sim
PIRACAIÁ	ÁGUA	154150	442436600	RODA - FFPF - Ø 300 mm	1.184,00	M	30/11/1973	Sim
PIRACAIÁ	ÁGUA	56213	400790700	RODA - PRFV - 200 < Ø ≤ 300 MM	1.165,50	M	30/06/1988	Sim
PIRACAIÁ	ÁGUA	179988	414421600	RODA - FFPF - Ø 200 mm	1.123,11	M	15/11/1998	Sim
PIRACAIÁ	ÁGUA	167309	441434600	RODA - PVC - Ø 100 mm	1.004,10	M	26/10/2010	Sim
PIRACAIÁ	ÁGUA	794490	60225834	HIDRÔMETRO QN 0,75 - MÁX 1,5M ³ /H	1.000,00	un	31/07/2010	Sim
PIRACAIÁ	ÁGUA	98941	441437800	RODA - AMIANTO - Ø ≤ 100 mm	965,65	M	31/07/2007	Sim
PIRACAIÁ	ÁGUA	8145	432340400	TERRENO	949,79	M2	30/08/2009	Sim
PIRACAIÁ	ÁGUA	12442	430029800	RODA - PVC - Ø 50 mm	924,00	M	31/03/2011	Sim
PIRACAIÁ	ÁGUA	20029	413875100	RODA - PVC - Ø 50 mm	919,26	M	15/11/1997	Sim
PIRACAIÁ	ÁGUA	35674	419013400	RODA - PVC - Ø 50 mm	856,51	M	31/10/2007	Sim
PIRACAIÁ	ÁGUA	40889	441435300	RODA - AMIANTO - Ø ≤ 100 mm	854,97	M	30/11/1993	Sim
PIRACAIÁ	ÁGUA	104998	411496500	RODA - PVC - Ø 50 mm	805,66	M	31/08/1993	Sim
PIRACAIÁ	ÁGUA	70267	441435200	RODA - PVC - Ø 300 mm	788,60	M	26/10/2010	Sim
PIRACAIÁ	ÁGUA	231211	476099900	LIGAÇÃO DE ÁGUA	777,00	un	31/12/2015	Sim
PIRACAIÁ	ÁGUA	158083	419137800	RODA - PVC - Ø 50 mm	769,20	M	31/12/2007	Sim
PIRACAIÁ	ÁGUA	129490	475188700	RODA - FFPF - Ø 250 mm	740,00	M	30/06/2014	Sim
PIRACAIÁ	ÁGUA	14364	441434200	RODA - PVC - Ø 75 mm	704,65	M	31/12/2011	Sim
PIRACAIÁ	ÁGUA	22436	419120400	RODA - PVC - Ø 50 mm	663,46	M	31/12/2007	Sim
PIRACAIÁ	ÁGUA	155385	430029900	RODA - PVC - Ø 75 mm	659,00	M	31/03/2011	Sim

Dr. José Sívino Cintra
Prefeito Municipal

Débora Rianini Longo
Superintendente da Unidade de
Negócios Norte - MN

PLANILHA A - BENS EM OPERAÇÃO EXCLUSIVOS - ÁGUA

MUNICÍPIO	SERVIÇO	NETO BILIZADO	INVENTÁRIO	DESCRIÇÃO DO BENS	QUANTIDADE	UN.	DATA DE INÍCIO DE OPERAÇÃO	RENUMERAÇÃO DO REGULADOR
PIRACAIÁ	ÁGUA	84558	474485800	RDA - PVC - Ø 50 mm	650,00	M	31/05/2013	Sim
PIRACAIÁ	ÁGUA	17888	474511200	RDA - PVC - Ø 75 mm	640,40	M	31/05/2013	Sim
PIRACAIÁ	ÁGUA	129335	441435500	RDA - AMIANTO - Ø 200 mm	616,26	M	26/10/2010	Sim
PIRACAIÁ	ÁGUA	136776	411634500	RDA - PVC - Ø 50 mm	601,89	M	15/11/1993	Sim
PIRACAIÁ	ÁGUA	115580	441427400	RDA - AMIANTO - Ø <= 100 mm	592,53	M	15/09/1993	Sim
PIRACAIÁ	ÁGUA	154092	441433800	RDA - PVC - Ø 75 mm	574,20	M	26/10/2010	Sim
PIRACAIÁ	ÁGUA	109261	413768700	RDA - PVC - Ø 50 mm	572,79	M	15/09/1997	Sim
PIRACAIÁ	ÁGUA	32875	415162700	RDA - PVC - Ø 50 mm	565,11	M	15/01/2000	Sim
PIRACAIÁ	ÁGUA	139400	441427200	RDA - PVC - Ø 75 mm	565,09	M	31/08/1993	Sim
PIRACAIÁ	ÁGUA	178907	414958200	RDA - PVC - Ø 50 mm	556,13	M	31/08/1993	Sim
PIRACAIÁ	ÁGUA	87883	474511500	RDA - FPE - Ø 100 mm	540,00	M	31/05/2013	Sim
PIRACAIÁ	ÁGUA	130460	418948400	RDA - PVC - Ø 75 mm	534,82	M	15/09/2007	Sim
PIRACAIÁ	ÁGUA	148428	441437700	RDA - PVC - Ø 50 mm	523,62	M	30/04/2007	Sim
PIRACAIÁ	ÁGUA	124347	441438700	RDA - PVC - Ø 50 mm	513,19	M	31/12/2007	Sim
PIRACAIÁ	ÁGUA	791232	60224735	HIDRÔMETRO QN 0,75 - MAX 1,5M ³ /H	500,00	un	31/07/2010	Sim
PIRACAIÁ	ÁGUA	47636	418828100	RDA - PVC - Ø 50 mm	496,82	un	30/06/2007	Sim
PIRACAIÁ	ÁGUA	791388	605802100	HIDRÔMETRO QN 0,75 - MAX 1,5M ³ /H	480,00	un	31/12/2015	Sim
PIRACAIÁ	ÁGUA	41539	441437300	RDA - PVC - Ø 50 mm	469,25	M	31/08/1993	Sim
PIRACAIÁ	ÁGUA	48778	412076700	RDA - PVC - Ø 50 mm	449,66	M	15/09/1994	Sim
PIRACAIÁ	ÁGUA	27042	441429800	RDA - PVC - Ø 50 mm	447,92	M	31/12/2007	Sim
PIRACAIÁ	ÁGUA	130022	441423500	RDA - PVC - Ø 75 mm	439,05	M	31/01/1992	Sim
PIRACAIÁ	ÁGUA	109593	410281900	RDA - PVC - Ø 50 mm	427,37	M	28/02/1991	Sim
PIRACAIÁ	ÁGUA	113086	413875000	RDA - PVC - Ø 50 mm	425,27	M	15/13/1997	Sim
PIRACAIÁ	ÁGUA	802494	60208987	HIDRÔMETRO QN 0,75 - MAX 1,5M ³ /H	425,00	un	31/07/2010	Sim
PIRACAIÁ	ÁGUA	56095	441433900	RDA - PVC - Ø 75 mm	414,20	M	26/10/2010	Sim
PIRACAIÁ	ÁGUA	224827	405400000	UGAÇÃO DE ÁGUA	413,00	un	30/04/1984	Sim
PIRACAIÁ	ÁGUA	55709	441437400	RDA - PVC - Ø 50 mm	411,78	M	15/09/1993	Sim
PIRACAIÁ	ÁGUA	249248	475186300	LIGAÇÃO DE ÁGUA	404,00	un	30/06/2014	Sim
PIRACAIÁ	ÁGUA	104110	441398600	RDA - PVC - Ø 75 mm	399,03	M	26/10/2010	Sim
PIRACAIÁ	ÁGUA	119547	441427600	RDA - AMIANTO - Ø 150 mm	398,57	M	15/09/1993	Sim
PIRACAIÁ	ÁGUA	66795	402410800	RDA - FPE - Ø 300 mm	396,50	M	30/06/1980	Sim
PIRACAIÁ	ÁGUA	161435	418828000	RDA - PVC - Ø 75 mm	394,13	M	30/06/2007	Sim
PIRACAIÁ	ÁGUA	77993	414767600	RDA - PVC - Ø 50 mm	389,40	M	15/05/1999	Sim
PIRACAIÁ	ÁGUA	12337	418750100	RDA - PVC - Ø 50 mm	389,40	M	30/04/2007	Sim
PIRACAIÁ	ÁGUA	201554	431886000	LIGAÇÃO DE ÁGUA	388,00	un	31/03/2012	Sim
PIRACAIÁ	ÁGUA	19961	414724200	RDA - PVC - Ø 75 mm	386,44	M	15/04/1999	Sim
PIRACAIÁ	ÁGUA	24554	430055900	LIGAÇÃO DE ÁGUA	386,00	un	31/03/2011	Sim
PIRACAIÁ	ÁGUA	114099	418828300	RDA - PVC - Ø 75 mm	383,49	M	30/06/2007	Sim
PIRACAIÁ	ÁGUA	27281	441429300	RDA - PVC - Ø 50 mm	381,48	M	31/12/2007	Sim
PIRACAIÁ	ÁGUA	109374	418828200	RDA - PVC - Ø 50 mm	373,98	M	30/06/2007	Sim

Dr. José Sílvia Cintra
 Prefeito Municipal

Débora Pierini Longo
 Superintendente da Unidade de
 Negócios Norte - MN

PLANILHA A - BENS EM OPERAÇÃO EXCLUSIVOS - ÁGUA

MUNICÍPIO	SERVICIO	NUMEROSERVIDADO	INVENTARIO	DESCRIÇÃO DO ATIVO	QUANTIDADE	UN	DATA DE INGRESSO	REMOVEDOR DO BEM
PIRACAIA	ÁGUA	8036	432341600	TERRENO	372,46	M2	30/08/2009	Sim
PIRACAIA	ÁGUA	125242	441438300	RDA - PVC - Ø 50 mm	356,76	M	31/12/1979	Sim
PIRACAIA	ÁGUA	125113	441436000	RDA - PEPE - Ø 100 mm	354,10	M	26/10/2010	Sim
PIRACAIA	ÁGUA	168884	414555000	RDA - PVC - Ø 50 mm	342,78	M	15/01/1999	Sim
PIRACAIA	ÁGUA	185172	405802200	LIGAÇÃO DE ÁGUA	334,00	un	31/12/1984	Sim
PIRACAIA	ÁGUA	37112	413952400	RDA - PEPE - Ø 50 mm	329,20	M	30/11/2008	Sim
PIRACAIA	ÁGUA	42951	411395500	RDA - PVC - Ø 75 mm	317,66	M	15/06/1993	Sim
PIRACAIA	ÁGUA	119554	416038200	RDA - PVC - Ø 50 mm	317,20	M	15/09/1993	Sim
PIRACAIA	ÁGUA	82089	411546900	RDA - PVC - Ø 50 mm	307,77	M	15/09/1993	Sim
PIRACAIA	ÁGUA	12891	410712300	RDA - PVC - Ø 50 mm	305,07	M	31/01/1992	Sim
PIRACAIA	ÁGUA	37293	441399700	RDA - PVC - Ø 75 mm	291,68	M	26/10/2010	Sim
PIRACAIA	ÁGUA	65472	411496600	RDA - PVC - Ø 50 mm	289,61	M	31/08/1993	Sim
PIRACAIA	ÁGUA	180531	441437600	RDA - AMIANTO - Ø 150 mm	285,50	M	30/11/1984	Sim
PIRACAIA	ÁGUA	136784	420412900	RDA - PVC - Ø 75 mm	285,45	M	30/06/1980	Sim
PIRACAIA	ÁGUA	21317	410614900	RDA - PVC - Ø 75 mm	283,96	M	31/10/1991	Sim
PIRACAIA	ÁGUA	200359	409511200	LIGAÇÃO DE ÁGUA	280,00	un	31/08/1989	Sim
PIRACAIA	ÁGUA	73407	411579500	RDA - PVC - Ø 75 mm	278,12	M	15/10/1993	Sim
PIRACAIA	ÁGUA	53408	411546800	RDA - PVC - Ø 50 mm	279,50	M	15/09/1993	Sim
PIRACAIA	ÁGUA	65544	441419700	RDA - PVC - Ø 50 mm	271,60	M	31/12/2007	Sim
PIRACAIA	ÁGUA	118015	411491900	RDA - PVC - Ø 50 mm	268,77	M	15/09/1993	Sim
PIRACAIA	ÁGUA	16098	441415500	RDA - PVC - Ø 50 mm	267,20	M	31/12/2007	Sim
PIRACAIA	ÁGUA	20179	441427800	RDA - PVC - Ø 75 mm	261,38	M	15/09/1993	Sim
PIRACAIA	ÁGUA	16859	441428700	RDA - PVC - Ø 75 mm	258,97	M	30/06/2007	Sim
PIRACAIA	ÁGUA	97662	418624500	RDA - PEPE - Ø 300 mm	255,59	M	15/01/2007	Sim
PIRACAIA	ÁGUA	8391	03071007	TERRENO	255,00	M2	07/02/2001	Sim
PIRACAIA	ÁGUA	177356	417025000	RDA - PVC - Ø 50 mm	251,77	M	15/09/2003	Sim
PIRACAIA	ÁGUA	27842	416988800	RDA - PVC - Ø 50 mm	250,20	M	15/09/2003	Sim
PIRACAIA	ÁGUA	70501	441396000	RDA - PVC - Ø 50 mm	249,30	M	31/12/2007	Sim
PIRACAIA	ÁGUA	8624	432343000	TERRENO	244,77	M2	30/08/2009	Sim
PIRACAIA	ÁGUA	45586	441422900	RDA - PVC - Ø 75 mm	242,50	M	15/01/2007	Sim
PIRACAIA	ÁGUA	28113	441396700	RDA - PVC - Ø 75 mm	242,19	M	26/10/2010	Sim
PIRACAIA	ÁGUA	16527	441400400	RDA - PVC - Ø 75 mm	241,60	M	15/01/2007	Sim
PIRACAIA	ÁGUA	141191	418750200	RDA - PVC - Ø 75 mm	241,60	M	26/10/2010	Sim
PIRACAIA	ÁGUA	164878	441411700	RDA - PVC - Ø 75 mm	241,60	M	30/04/2007	Sim
PIRACAIA	ÁGUA	38100	474510900	RDA - PEAD - Ø <= 32 mm	241,50	M	26/10/2010	Sim
PIRACAIA	ÁGUA	8091	432342400	TERRENO	240,50	M2	31/05/2013	Sim
PIRACAIA	ÁGUA	147810	441395300	RDA - PVC - Ø 50 mm	239,91	M	30/08/2009	Sim
PIRACAIA	ÁGUA	53100	419225300	RDA - PEPE - Ø 50 mm	237,20	M	31/12/2007	Sim
PIRACAIA	ÁGUA	185368	475932100	LIGAÇÃO DE ÁGUA	235,00	un	15/02/2008	Sim
PIRACAIA	ÁGUA	34275	416571100	RDA - PVC - Ø 50 mm	233,96	M	31/08/2015	Sim
PIRACAIA	ÁGUA						15/10/2002	Sim

Dr. José Sylvio Cintra
 Prefeito Municipal

Débora Pirarini Longo
 Superintendente da Unidade de
 Negócios Norte - MN

PLANILHA A - BENS EM OPERAÇÃO EXCLUSIVOS - ÁGUA

MUNICÍPIO	SERVIÇO	Nº MOBILIZADO	INVENTÁRIO	DESCRIÇÃO DO BEM	QUANTIDADE	UN	DATA DE INCORPORAÇÃO	REMNUNERADO PELA REGULADOR
PIRACAJÁ	ÁGUA	115415	441426600	RDA - PVC - Ø 50 mm	233,14	M	31/12/1982	Sim
PIRACAJÁ	ÁGUA	25230	441430500	RDA - PVC - Ø 75 mm	229,25	M	31/12/2007	Sim
PIRACAJÁ	ÁGUA	26170	441432200	RDA - PVC - Ø 75 mm	228,80	M	30/06/2007	Sim
PIRACAJÁ	ÁGUA	125056	416123300	RDA - PVC - Ø 75 mm	228,80	M	15/11/2001	Sim
PIRACAJÁ	ÁGUA	167862	441429800	RDA - PVC - Ø 75 mm	228,80	M	15/01/2007	Sim
PIRACAJÁ	ÁGUA	160226	441440100	RDA - PVC - Ø 50 mm	228,36	M	31/12/2007	Sim
PIRACAJÁ	ÁGUA	128833	441411800	RDA - PVC - Ø 50 mm	227,38	M	26/10/2010	Sim
PIRACAJÁ	ÁGUA	60716	418828400	RDA - PVC - Ø 50 mm	219,09	M	30/06/2007	Sim
PIRACAJÁ	ÁGUA	55412	441399800	RDA - PVC - Ø 75 mm	218,99	M	26/10/2010	Sim
PIRACAJÁ	ÁGUA	165846	441430200	RDA - PVC - Ø 75 mm	217,50	M	31/08/1993	Sim
PIRACAJÁ	ÁGUA	1276593		HIDRÔMETRO QN 0,75 - MAX 1,5MP/H	213,00	un	31/12/2018	Sim
PIRACAJÁ	ÁGUA	172069	441427300	RDA - PVC - Ø 75 mm	212,35	M	15/09/1993	Sim
PIRACAJÁ	ÁGUA	171679	441424100	RDA - PVC - Ø 50 mm	208,52	M	31/12/2007	Sim
PIRACAJÁ	ÁGUA	71102	441426700	RDA - PEPE - Ø 75 mm	208,30	M	31/12/1982	Sim
PIRACAJÁ	ÁGUA	127471	411019200	RDA - PVC - Ø 50 mm	205,09	M	30/09/1992	Sim
PIRACAJÁ	ÁGUA	127550	418828500	RDA - PVC - Ø 50 mm	204,02	M	30/06/2007	Sim
PIRACAJÁ	ÁGUA	109463	418805500	RDA - PEPE - Ø 75 mm	203,40	M	15/06/2007	Sim
PIRACAJÁ	ÁGUA	14143	418750300	RDA - PEPE - Ø 75 mm	203,20	M	30/04/2007	Sim
PIRACAJÁ	ÁGUA	141977	441421900	RDA - PVC - Ø 50 mm	202,92	M	31/12/2007	Sim
PIRACAJÁ	ÁGUA	164060	415769900	RDA - PVC - Ø 50 mm	202,76	M	15/03/2001	Sim
PIRACAJÁ	ÁGUA	25826	441423700	RDA - PVC - Ø 75 mm	201,84	M	31/08/1993	Sim
PIRACAJÁ	ÁGUA	785930	602945700	HIDRÔMETRO QN 0,75 - MAX 1,5MP/H	200,00	un	31/05/2013	Sim
PIRACAJÁ	ÁGUA	786872	603532400	HIDRÔMETRO QN 0,75 - MAX 1,5MP/H	200,00	un	30/06/2014	Sim
PIRACAJÁ	ÁGUA	13816	475935600	RDA - PVC - Ø 50 mm	198,00	M	31/08/2015	Sim
PIRACAJÁ	ÁGUA	120536	441422400	RDA - PVC - Ø 50 mm	192,69	M	30/09/1980	Sim
PIRACAJÁ	ÁGUA	109605	441414300	RDA - PVC - Ø 75 mm	192,40	M	26/10/2010	Sim
PIRACAJÁ	ÁGUA	134950	441394600	RDA - PVC - Ø 50 mm	190,93	M	30/04/1997	Sim
PIRACAJÁ	ÁGUA	112177	441425600	LIGAÇÃO DE ÁGUA	190,00	un	26/10/2010	Sim
PIRACAJÁ	ÁGUA	216023	475448000	RDA - PVC - Ø 75 mm	189,80	M	31/07/2016	Sim
PIRACAJÁ	ÁGUA	71219	441426400	RDA - PVC - Ø 50 mm	189,80	M	31/12/1979	Sim
PIRACAJÁ	ÁGUA	22844	441401800	RDA - PVC - Ø 50 mm	189,62	M	30/04/1997	Sim
PIRACAJÁ	ÁGUA	159997	475188600	RDA - PVC - Ø 75 mm	185,00	M	30/06/2014	Sim
PIRACAJÁ	ÁGUA	49450	410976800	RDA - PEPE - Ø 75 mm	184,30	M	31/08/1992	Sim
PIRACAJÁ	ÁGUA	17358	441415700	RDA - PVC - Ø 50 mm	180,35	M	30/04/1997	Sim
PIRACAJÁ	ÁGUA	70064	404386600	RDA - PEPE - Ø 50 mm	180,00	M	30/04/1997	Sim
PIRACAJÁ	ÁGUA	27894	475188500	RDA - PVC - Ø 50 mm	177,00	M	30/06/2014	Sim
PIRACAJÁ	ÁGUA	71513	410577000	RDA - PVC - Ø 50 mm	176,06	M	30/09/1981	Sim
PIRACAJÁ	ÁGUA	12589	441414900	RDA - PVC - Ø 75 mm	175,51	M	26/10/2010	Sim
PIRACAJÁ	ÁGUA	24320	410359500	RDA - PVC - Ø 50 mm	173,58	M	30/04/1991	Sim
PIRACAJÁ	ÁGUA	255954	476531900	LIGAÇÃO DE ÁGUA	173,00	un	30/09/2016	Sim

Dr. José Sílvia Cintra
Prefeito Municipal

Superintendente da Unidade de
Negócio Água - MN

PLANILHA A - BENS EM OPERAÇÃO EXCLUSIVOS - ÁGUA

MUNICÍPIO	SERVIÇO	Nº IDENTIFICADOR	INVENTARIÁRIO	TERRENO	DESCRIÇÃO DO PATIVO	QUANTIDADE	UN	DATA DE INSCRIÇÃO	REMOVEDOR
PIRACAIÁ	ÁGUA	8599	432341200	TERRENO		171,60	M2	30/08/2009	Sim
PIRACAIÁ	ÁGUA	126101	441423000	RDA - PFP - Ø 75 mm		171,00	M	30/04/2007	Sim
PIRACAIÁ	ÁGUA	147260	441397400	RDA - PVC - Ø 50 mm		169,27	M	30/04/1997	Sim
PIRACAIÁ	ÁGUA	20734	441429400	RDA - PVC - Ø 75 mm		168,76	M	31/12/2007	Sim
PIRACAIÁ	ÁGUA	92336	414874800	RDA - PVC - Ø 50 mm		166,51	M	15/07/1999	Sim
PIRACAIÁ	ÁGUA	93525	441437100	RDA - PFP - Ø 50 mm		166,14	M	31/01/1990	Sim
PIRACAIÁ	ÁGUA	149434	441397500	RDA - PVC - Ø 50 mm		165,79	M	31/05/1987	Sim
PIRACAIÁ	ÁGUA	103155	441401900	RDA - PVC - Ø 50 mm		165,32	M	31/05/1987	Sim
PIRACAIÁ	ÁGUA	178509	441396800	RDA - PVC - Ø 50 mm		164,78	M	31/05/1987	Sim
PIRACAIÁ	ÁGUA	42298	441416100	RDA - PVC - Ø 50 mm		163,01	M	30/11/1999	Sim
PIRACAIÁ	ÁGUA	31298	441404500	RDA - AMIANTO - Ø <= 100 mm		162,60	M	31/12/1982	Sim
PIRACAIÁ	ÁGUA	152893	441386400	RDA - PFP - Ø 50 mm		162,34	M	30/06/2007	Sim
PIRACAIÁ	ÁGUA	119355	441428600	RDA - PVC - Ø 50 mm		162,21	M	31/05/1987	Sim
PIRACAIÁ	ÁGUA	84302	441414400	RDA - PVC - Ø 50 mm		161,00	M	31/05/2013	Sim
PIRACAIÁ	ÁGUA	164799	474511300	RDA - PVC - Ø 100 mm		159,40	M	26/10/2010	Sim
PIRACAIÁ	ÁGUA	18680	441385800	RDA - PVC - Ø 75 mm		157,88	M	26/10/2010	Sim
PIRACAIÁ	ÁGUA	65405	441388800	RDA - PVC - Ø 75 mm		157,53	M	31/05/1987	Sim
PIRACAIÁ	ÁGUA	69085	441415000	RDA - PVC - Ø 50 mm		154,75	M	26/10/2010	Sim
PIRACAIÁ	ÁGUA	161386	441398700	RDA - PVC - Ø 50 mm		151,51	M	15/11/2000	Sim
PIRACAIÁ	ÁGUA	87953	415594600	RDA - PVC - Ø 75 mm		150,30	M	26/10/2010	Sim
PIRACAIÁ	ÁGUA	12646	441411100	RDA - PVC - Ø 75 mm		148,92	M	31/05/1987	Sim
PIRACAIÁ	ÁGUA	43512	441396100	RDA - AMIANTO - Ø 150 mm		148,21	M	31/08/1992	Sim
PIRACAIÁ	ÁGUA	144285	441388300	RDA - PVC - Ø 50 mm		147,51	M	30/06/2007	Sim
PIRACAIÁ	ÁGUA	125970	441422800	RDA - PVC - Ø 50 mm		146,07	M	30/04/2007	Sim
PIRACAIÁ	ÁGUA	96138	441423300	RDA - PVC - Ø 50 mm		145,30	M	15/03/2008	Sim
PIRACAIÁ	ÁGUA	34912	441423100	RDA - PVC - Ø 75 mm		144,28	M	31/08/1991	Sim
PIRACAIÁ	ÁGUA	138760	419254000	RDA - PFP - Ø 50 mm		143,62	M	15/09/1993	Sim
PIRACAIÁ	ÁGUA	47943	410530200	RDA - PVC - Ø 75 mm		143,54	M	30/06/2007	Sim
PIRACAIÁ	ÁGUA	90011	441428800	RDA - AMIANTO - Ø 150 mm		143,15	M	31/05/1987	Sim
PIRACAIÁ	ÁGUA	111717	418828600	RDA - PVC - Ø 50 mm		142,53	M	26/10/2010	Sim
PIRACAIÁ	ÁGUA	57962	441408900	RDA - PVC - Ø 50 mm		142,09	M	26/10/2010	Sim
PIRACAIÁ	ÁGUA	55023	441409500	RDA - PVC - Ø 75 mm		141,36	M	31/05/1987	Sim
PIRACAIÁ	ÁGUA	73658	441391500	RDA - PVC - Ø 75 mm		141,00	M	31/05/1987	Sim
PIRACAIÁ	ÁGUA	134369	441412300	RDA - PVC - Ø 50 mm		140,70	M	31/12/2014	Sim
PIRACAIÁ	ÁGUA	130050	441416500	RDA - PVC - Ø 50 mm		139,53	M	26/10/2010	Sim
PIRACAIÁ	ÁGUA	91952	475515600	RDA - READ - Ø <= 32 mm		137,26	M	31/05/1987	Sim
PIRACAIÁ	ÁGUA	130092	441396200	RDA - PVC - Ø 50 mm		137,05	M	31/05/1987	Sim
PIRACAIÁ	ÁGUA	152137	441390800	RDA - PVC - Ø 75 mm		137,05	M	31/05/1987	Sim
PIRACAIÁ	ÁGUA	50029	441409900	RDA - PVC - Ø 50 mm		137,05	M	31/05/1987	Sim
PIRACAIÁ	ÁGUA	44263	441406400	RDA - PVC - Ø 50 mm		137,05	M	31/05/1987	Sim

Dr. José Sívino Cintra
Prefeito Municipal

Débora Pierini Longo
Superintendente da Unidade de
Negócios Norte - MM

PLANILHA A - BENS EM OPERAÇÃO EXCLUSIVOS - ÁGUA

MUNICÍPIO	SERVIÇO	REINVOZADO	Nº INVENTÁRIO	DESCRIÇÃO DOATIVO	QUANTIDADE	UN	DATA DE INCORPORAÇÃO	RENUMERAÇÃO DO BEM	REGULADOR
PIRACAJÁ	ÁGUA	132856	441399300	RDA - PVC - Ø 75 mm	134,97	M	26/10/2010		Sim
PIRACAJÁ	ÁGUA	163913	415635400	RDA - PVC - Ø 50 mm	134,89	M	15/12/2000		Sim
PIRACAJÁ	ÁGUA	22547	441411200	RDA - PVC - Ø 50 mm	132,62	M	31/05/1987		Sim
PIRACAJÁ	ÁGUA	240848	475188800	LIGAÇÃO DE ÁGUA	132,00	Un	30/06/2014		Sim
PIRACAJÁ	ÁGUA	108002	441417000	RDA - PVC - Ø 50 mm	130,87	M	30/04/1994		Sim
PIRACAJÁ	ÁGUA	142872	441414500	RDA - PVC - Ø 50 mm	130,15	M	30/04/1994		Sim
PIRACAJÁ	ÁGUA	95755	402556800	RDA - PVC - Ø 50 mm	130,00	M	30/09/1980		Sim
PIRACAJÁ	ÁGUA	82325	415896900	RDA - PVC - Ø 50 mm	128,95	M	15/06/2001		Sim
PIRACAJÁ	ÁGUA	27062	410859500	RDA - PVC - Ø 50 mm	128,45	M	31/05/1992		Sim
PIRACAJÁ	ÁGUA	155970	441396300	RDA - PVC - Ø 50 mm	127,72	M	30/11/1989		Sim
PIRACAJÁ	ÁGUA	183629	409655700	LIGAÇÃO DE ÁGUA	127,00	Un	30/11/1989		Sim
PIRACAJÁ	ÁGUA	24313	419137900	RDA - PEPE - Ø 50 mm	126,00	M	31/12/2007		Sim
PIRACAJÁ	ÁGUA	156143	441415800	RDA - PVC - Ø 50 mm	122,82	M	30/04/1994		Sim
PIRACAJÁ	ÁGUA	121709	441401200	RDA - PVC - Ø 100 mm	122,10	M	26/10/2010		Sim
PIRACAJÁ	ÁGUA	18034	614821900	RDA - PVC - Ø 50 mm	122,03	M	15/06/1999		Sim
PIRACAJÁ	ÁGUA	16831	441415100	RDA - PVC - Ø 50 mm	121,27	M	30/04/1994		Sim
PIRACAJÁ	ÁGUA	158223	441417100	RDA - PVC - Ø 50 mm	120,61	M	30/04/1994		Sim
PIRACAJÁ	ÁGUA	150492	441411300	RDA - PVC - Ø 50 mm	119,65	M	30/04/1994		Sim
PIRACAJÁ	ÁGUA	12597	441434100	RDA - PVC - Ø 75 mm	119,15	M	26/10/2010		Sim
PIRACAJÁ	ÁGUA	18928	441404600	RDA - PEPE - Ø 150 mm	118,00	M	26/10/2010		Sim
PIRACAJÁ	ÁGUA	100753	441390100	RDA - PVC - Ø 50 mm	117,94	M	30/04/1994		Sim
PIRACAJÁ	ÁGUA	597880	432308400	LABORATÓRIO	117,20	M2	30/10/2009		Sim
PIRACAJÁ	ÁGUA	72229	441403200	RDA - PVC - Ø 50 mm	115,57	M	30/04/1994		Sim
PIRACAJÁ	ÁGUA	25612	441417500	RDA - PVC - Ø 50 mm	113,67	M	30/04/1994		Sim
PIRACAJÁ	ÁGUA	10177	441396900	RDA - PVC - Ø 50 mm	112,85	M	30/04/1994		Sim
PIRACAJÁ	ÁGUA	129175	441400500	RDA - PVC - Ø 100 mm	112,24	M	26/10/2010		Sim
PIRACAJÁ	ÁGUA	30030	441430300	RDA - PVC - Ø 75 mm	111,00	M	15/09/1993		Sim
PIRACAJÁ	ÁGUA	83463	441409000	RDA - PVC - Ø 50 mm	110,67	M	30/04/1994		Sim
PIRACAJÁ	ÁGUA	92410	441410000	RDA - PVC - Ø 50 mm	110,30	M	30/04/1997		Sim
PIRACAJÁ	ÁGUA	26744	475188400	RDA - PEAD - Ø <= 32 mm	110,00	M	30/06/2014		Sim
PIRACAJÁ	ÁGUA	1241902	477126200	RDA - PVC - Ø 75 mm	110,00	M	30/09/2018		Sim
PIRACAJÁ	ÁGUA	152766	441438500	RDA - PEAD - Ø <= 32 mm	109,82	M	30/06/1983		Sim
PIRACAJÁ	ÁGUA	142029	441397600	RDA - AMIANTO - Ø <= 100 mm	109,18	M	26/10/2010		Sim
PIRACAJÁ	ÁGUA	18265	403920900	RDA - PVC - Ø 75 mm	108,00	M	31/08/1982		Sim
PIRACAJÁ	ÁGUA	108530	441429600	RDA - PVC - Ø 50 mm	107,60	M	15/03/2008		Sim
PIRACAJÁ	ÁGUA	104922	416161100	RDA - PVC - Ø 75 mm	107,20	M	15/12/2001		Sim
PIRACAJÁ	ÁGUA	83630	441398800	RDA - PVC - Ø 75 mm	106,90	M	26/10/2010		Sim
PIRACAJÁ	ÁGUA	39875	441429300	RDA - PVC - Ø 50 mm	106,25	M	30/04/1997		Sim
PIRACAJÁ	ÁGUA	19752	441415200	RDA - PVC - Ø 50 mm	105,02	M	30/04/1997		Sim
PIRACAJÁ	ÁGUA	35221	441394700	RDA - PVC - Ø 50 mm	104,98	M	30/04/1997		Sim

Dr. José Luciano Cintra
Prefeito Municipal

Débara Pierini Longo
Superintendente da Unidade de
Negócio Norte - MN

PLANILHA A - BENS EM OPERAÇÃO EXCLUSIVOS - ÁGUA

MUNICÍPIO	SERVIÇO	INVENTARIADO	INVENTÁRIO	DENOMINAÇÃO DO BENS	QUANTIDADE	DATA DE INSCRIÇÃO	RENUMERAÇÃO DO BENS REGULADOR
PIRACAJÁ	ÁGUA	137799	417486100	RDA - PVC - Ø 50 mm	104,90	15/08/2004	Sim
PIRACAJÁ	ÁGUA	26732	418109000	RDA - PVC - Ø 50 mm	104,87	15/04/2001	Sim
PIRACAJÁ	ÁGUA	25516	441419400	RDA - PVC - Ø 50 mm	104,18	30/04/1997	Sim
PIRACAJÁ	ÁGUA	138186	441423400	RDA - FFPF - Ø 75 mm	104,00	31/01/1992	Sim
PIRACAJÁ	ÁGUA	103203	441385900	RDA - PVC - Ø 50 mm	103,97	30/04/1997	Sim
PIRACAJÁ	ÁGUA	168336	441413500	RDA - PVC - Ø 50 mm	103,85	30/04/1997	Sim
PIRACAJÁ	ÁGUA	123786	441412400	RDA - PVC - Ø 50 mm	103,41	30/04/1997	Sim
PIRACAJÁ	ÁGUA	77588	415539700	SDA - PVC - Ø 50 mm	102,38	15/10/2000	Sim
PIRACAJÁ	ÁGUA	156347	441410100	RDA - PVC - Ø 50 mm	101,81	30/04/1997	Sim
PIRACAJÁ	ÁGUA	73003	441397700	RDA - PVC - Ø 50 mm	101,42	30/04/1997	Sim
PIRACAJÁ	ÁGUA	94888	441409100	RDA - PVC - Ø 50 mm	101,31	30/04/1997	Sim
PIRACAJÁ	ÁGUA	46691	410919300	RDA - FFPF - Ø 50 mm	101,00	31/07/1992	Sim
PIRACAJÁ	ÁGUA	69338	441428300	RDA - FFPF - Ø 100 mm	101,00	30/04/2007	Sim
PIRACAJÁ	ÁGUA	156159	441393900	RDA - FFPF - Ø 50 mm	101,00	31/12/1982	Sim
PIRACAJÁ	ÁGUA	782538	600925500	HIDROMETRO OM.0,75 - MÁX.1,5M ³ /H	100,00	31/05/2013	Sim
PIRACAJÁ	ÁGUA	113066	441404000	RDA - PVC - Ø 50 mm	99,33	30/04/1997	Sim
PIRACAJÁ	ÁGUA	71835	441426200	RDA - PVC - Ø 50 mm	99,03	31/12/1979	Sim
PIRACAJÁ	ÁGUA	24617	441412500	RDA - PVC - Ø 50 mm	96,54	30/04/1997	Sim
PIRACAJÁ	ÁGUA	98899	441409200	RDA - PVC - Ø 50 mm	96,46	26/10/2010	Sim
PIRACAJÁ	ÁGUA	24167	441401300	RDA - PVC - Ø 50 mm	96,42	30/04/1997	Sim
PIRACAJÁ	ÁGUA	138221	441409300	RDA - PVC - Ø 50 mm	97,19	30/04/1997	Sim
PIRACAJÁ	ÁGUA	132597	441400600	RDA - PVC - Ø 50 mm	96,62	30/04/1997	Sim
PIRACAJÁ	ÁGUA	16307	441399900	RDA - PVC - Ø 50 mm	96,01	30/04/1997	Sim
PIRACAJÁ	ÁGUA	135081	402802000	RDA - PVC - Ø 50 mm	96,01	30/04/1997	Sim
PIRACAJÁ	ÁGUA	36022	441400700	RDA - PVC - Ø 50 mm	95,98	31/12/1979	Sim
PIRACAJÁ	ÁGUA	15419	441424000	RDA - PVC - Ø 50 mm	95,85	15/09/1997	Sim
PIRACAJÁ	ÁGUA	108286	441416200	RDA - PVC - Ø 50 mm	95,65	30/04/1997	Sim
PIRACAJÁ	ÁGUA	131973	441409400	RDA - PVC - Ø 50 mm	95,40	31/07/1991	Sim
PIRACAJÁ	ÁGUA	82420	441412900	RDA - PVC - Ø 50 mm	95,40	31/07/1991	Sim
PIRACAJÁ	ÁGUA	21525	441395400	RDA - PVC - Ø 75 mm	94,83	31/07/1991	Sim
PIRACAJÁ	ÁGUA	167079	441414600	RDA - PVC - Ø 75 mm	94,56	26/10/2010	Sim
PIRACAJÁ	ÁGUA	70221	441410500	RDA - PVC - Ø 50 mm	94,48	26/10/2010	Sim
PIRACAJÁ	ÁGUA	27457	441397000	RDA - PVC - Ø 50 mm	94,33	31/07/1991	Sim
PIRACAJÁ	ÁGUA	8294	432341100	TERRENO	93,73	31/07/1991	Sim
PIRACAJÁ	ÁGUA	45061	441422700	RDA - PVC - Ø 75 mm	93,63	31/07/1992	Sim
PIRACAJÁ	ÁGUA	63146	441397100	RDA - AMIANTO - Ø 150 mm	93,36	26/10/2010	Sim
PIRACAJÁ	ÁGUA	56470	441394000	RDA - AMIANTO - Ø 150 mm	93,24	26/10/2010	Sim
PIRACAJÁ	ÁGUA	116060	441404100	RDA - PVC - Ø 50 mm	92,94	31/07/1991	Sim
PIRACAJÁ	ÁGUA	8561	432341500	TERRENO	91,90	30/08/2009	Sim
PIRACAJÁ	ÁGUA	127800	441391600	RDA - PVC - Ø 75 mm	91,56	26/10/2010	Sim

Dr. José Sílvia Cintra
 Prefeito Municipal

Débora Pierini Longo
 Superintendente da Unidade de
 Negócio Norte - MN

PLANILHA A - BENS EM OPERAÇÃO EXCLUSIVOS - ÁGUA

MUNICÍPIO	SERVIÇO	NEOTRIBUTIZADO	COMENTÁRIO	DESIGNAÇÃO CATEGÓRICA	QUANTIDADE	UN.	DATA DE INSCRIÇÃO	REMUNERADO PELO REGULADOR
PIRACAJÁ	ÁGUA	100580	441421400	RDA - PVC - Ø 50 mm	90,98	M	31/07/1991	Sim
PIRACAJÁ	ÁGUA	11924	441408500	RDA - PVC - Ø 50 mm	90,79	M	31/07/1991	Sim
PIRACAJÁ	ÁGUA	22559	441409600	RDA - PVC - Ø 50 mm	90,12	M	31/07/1991	Sim
PIRACAJÁ	ÁGUA	146854	441386500	RDA - AMIANTO - Ø 150 mm	90,03	M	26/10/2010	Sim
PIRACAJÁ	ÁGUA	179784	441430000	RDA - PVC - Ø 75 mm	90,00	M	31/08/1999	Sim
PIRACAJÁ	ÁGUA	785830	606369900	HIDRÔMETRO QN 0,75 - MÁX 1,5M ³ /H	90,00	Un	31/07/2016	Sim
PIRACAJÁ	ÁGUA	64725	441407000	RDA - PVC - Ø 50 mm	88,78	M	31/07/1991	Sim
PIRACAJÁ	ÁGUA	124569	441422500	RDA - FFPB - Ø 50 mm	88,20	M	31/05/1992	Sim
PIRACAJÁ	ÁGUA	62954	441426800	RDA - PVC - Ø 75 mm	87,52	M	31/12/1982	Sim
PIRACAJÁ	ÁGUA	135593	441411900	RDA - PVC - Ø 50 mm	87,53	M	30/04/1994	Sim
PIRACAJÁ	ÁGUA	134954	442435700	RDA - FFPB - Ø 50 mm	87,30	M	31/12/2007	Sim
PIRACAJÁ	ÁGUA	158729	419252200	RDA - PVC - Ø 50 mm	86,56	M	15/02/2008	Sim
PIRACAJÁ	ÁGUA	128953	475935700	RDA - PVC - Ø 75 mm	86,00	M	31/08/2015	Sim
PIRACAJÁ	ÁGUA	29055	441408600	RDA - PVC - Ø 50 mm	84,61	M	30/04/1994	Sim
PIRACAJÁ	ÁGUA	44484	441416300	RDA - PVC - Ø 50 mm	83,95	M	30/04/1994	Sim
PIRACAJÁ	ÁGUA	61472	441411400	RDA - PVC - Ø 50 mm	83,03	M	30/04/1994	Sim
PIRACAJÁ	ÁGUA	77941	604436200	HIDRÔMETRO QN 0,75 - MÁX 1,5M ³ /H	83,00	Un	30/12/2014	Sim
PIRACAJÁ	ÁGUA	136421	442402000	RDA - PVC - Ø 50 mm	82,32	M	30/04/1994	Sim
PIRACAJÁ	ÁGUA	164548	441400800	RDA - PVC - Ø 50 mm	82,27	M	30/04/1994	Sim
PIRACAJÁ	ÁGUA	122158	441414700	RDA - PVC - Ø 50 mm	81,04	M	30/09/1989	Sim
PIRACAJÁ	ÁGUA	11977	475935900	RDA - PVC - Ø 100 mm	81,00	M	31/08/2015	Sim
PIRACAJÁ	ÁGUA	106556	441407600	RDA - PVC - Ø 50 mm	80,45	M	30/09/1989	Sim
PIRACAJÁ	ÁGUA	81025	441389400	RDA - PVC - Ø 50 mm	80,43	M	30/09/1989	Sim
PIRACAJÁ	ÁGUA	171655	441407600	RDA - PVC - Ø 50 mm	80,00	M	30/09/1989	Sim
PIRACAJÁ	ÁGUA	257898	430120700	LIGAÇÃO DE ÁGUA	80,00	Un	26/10/2010	Sim
PIRACAJÁ	ÁGUA	91180	441422600	RDA - PVC - Ø 50 mm	79,55	M	31/03/2012	Sim
PIRACAJÁ	ÁGUA	117978	441412600	RDA - FFPB - Ø 75 mm	79,20	M	31/05/1992	Sim
PIRACAJÁ	ÁGUA	28171	441410600	RDA - PVC - Ø 50 mm	79,10	M	26/10/2010	Sim
PIRACAJÁ	ÁGUA	73558	441402500	RDA - PVC - Ø 50 mm	79,00	M	26/10/2010	Sim
PIRACAJÁ	ÁGUA	83344	441407700	RDA - FFPB - Ø 80 MM	79,00	M	31/10/2011	Sim
PIRACAJÁ	ÁGUA	66823	441410200	RDA - PVC - Ø 50 mm	78,60	M	31/10/2011	Sim
PIRACAJÁ	ÁGUA	168795	419138000	RDA - PVC - Ø 50 mm	78,58	M	26/10/2010	Sim
PIRACAJÁ	ÁGUA	125000	441400000	RDA - PVC - Ø 50 mm	78,15	M	31/12/2007	Sim
PIRACAJÁ	ÁGUA	83024	475935500	RDA - FFPB - Ø 200 mm	78,00	M	30/09/1989	Sim
PIRACAJÁ	ÁGUA	39749	441395500	RDA - PVC - Ø 75 mm	77,73	M	31/08/2015	Sim
PIRACAJÁ	ÁGUA	157367	441412000	RDA - PVC - Ø 50 mm	76,71	M	26/10/2010	Sim
PIRACAJÁ	ÁGUA	91138	441438100	RDA - PVC - Ø 50 mm	76,09	M	30/09/1989	Sim
PIRACAJÁ	ÁGUA	8431	432341300	TERRENO	75,52	M2	15/11/2001	Sim
PIRACAJÁ	ÁGUA	102483	441386600	RDA - PVC - Ø 50 mm	75,38	M	30/08/2009	Sim
PIRACAJÁ	ÁGUA	140839	441402600	RDA - PVC - Ø 50 mm	74,67	M	30/09/1989	Sim

Dr. José Sílvia Cintra
 Prefeito Municipal

Débora Pierini Longo
 Superintendente da Unidade de
 Negócios Norte - MN

PLANILHA A - BENS EM OPERAÇÃO EXCLUSIVOS - ÁGUA

MUNICÍPIO	SERVIÇO	Nº MOBILIZADO	Nº INVENTÁRIO	DENOMINAÇÃO DO BEM	QUANTIDADE	UN.	DATA DE MOBILIZAÇÃO	REMOBILIZADO
PIRACAJÁ	ÁGUA	169033	441390200	RDA - PVC - Ø 50 mm	74,29	M	30/09/1989	Sim
PIRACAJÁ	ÁGUA	8763	432340900	TERRENO	73,10	M2	30/08/2009	Sim
PIRACAJÁ	ÁGUA	42303	441419800	RDA - PVC - Ø 75 mm	72,68	M	26/10/2010	Sim
PIRACAJÁ	ÁGUA	136216	441399400	RDA - PVC - Ø 50 mm	72,42	M	31/07/2007	Sim
PIRACAJÁ	ÁGUA	114594	441397800	RDA - PVC - Ø 50 mm	72,06	M	31/07/2007	Sim
PIRACAJÁ	ÁGUA	788309	606370000	HIDRÔMETRO QN 0,75 - MÁX.1,5MP/H	72,00	un	31/07/2016	Sim
PIRACAJÁ	ÁGUA	31168	441420300	RDA - PVC - Ø 50 mm	71,62	M	31/07/2007	Sim
PIRACAJÁ	ÁGUA	41353	441390900	RDA - PVC - Ø 50 mm	71,07	M	31/08/1992	Sim
PIRACAJÁ	ÁGUA	121504	441392900	RDA - PVC - Ø 50 mm	70,14	M	31/08/1992	Sim
PIRACAJÁ	ÁGUA	115605	441422000	RDA - PVC - Ø 50 mm	69,79	M	31/08/1992	Sim
PIRACAJÁ	ÁGUA	15758	441419500	RDA - PFEF - Ø 50 mm	69,00	M	31/12/1982	Sim
PIRACAJÁ	ÁGUA	78550	441408700	RDA - PVC - Ø 50 mm	68,42	M	15/04/1993	Sim
PIRACAJÁ	ÁGUA	25435	441413900	RDA - PVC - Ø 50 mm	68,30	M	15/04/1993	Sim
PIRACAJÁ	ÁGUA	210999	411074800	LIGAÇÃO DE ÁGUA	68,00	un	30/11/1992	Sim
PIRACAJÁ	ÁGUA	118307	441420400	RDA - PFEF - Ø 75 mm	67,00	M	31/12/1982	Sim
PIRACAJÁ	ÁGUA	164928	441427100	RDA - PFEF - Ø 75 mm	67,00	M	31/08/1993	Sim
PIRACAJÁ	ÁGUA	139380	441386700	RDA - PVC - Ø 50 mm	66,97	M	31/01/1983	Sim
PIRACAJÁ	ÁGUA	55605	441410700	RDA - PVC - Ø 50 mm	66,94	M	31/01/1983	Sim
PIRACAJÁ	ÁGUA	78018	441394800	RDA - PVC - Ø 50 mm	66,43	M	31/01/1983	Sim
PIRACAJÁ	ÁGUA	28134	441392500	RDA - PVC - Ø 75 mm	66,40	M	26/10/2010	Sim
PIRACAJÁ	ÁGUA	143904	441420500	RDA - PFEF - Ø 50 mm	66,00	M	31/12/1982	Sim
PIRACAJÁ	ÁGUA	120692	441420600	RDA - PVC - Ø 75 mm	65,16	M	26/10/2010	Sim
PIRACAJÁ	ÁGUA	79766	404388900	RDA - PFEF - Ø 50 mm	65,00	M	31/12/1982	Sim
PIRACAJÁ	ÁGUA	147000	441412700	RDA - PVC - Ø 50 mm	64,90	M	15/01/1993	Sim
PIRACAJÁ	ÁGUA	32250	441386000	RDA - PVC - Ø 50 mm	64,74	M	15/01/1993	Sim
PIRACAJÁ	ÁGUA	111524	441426500	RDA - PVC - Ø 100 mm	64,50	M	31/12/1979	Sim
PIRACAJÁ	ÁGUA	31784	441419900	RDA - PVC - Ø 50 mm	64,14	M	30/06/1988	Sim
PIRACAJÁ	ÁGUA	156903	441398100	RDA - PFEF - Ø 150 mm	64,00	M	26/10/2010	Sim
PIRACAJÁ	ÁGUA	238593	418968900	LIGAÇÃO DE ÁGUA	64,00	un	30/09/2007	Sim
PIRACAJÁ	ÁGUA	158297	441391700	RDA - PVC - Ø 50 mm	63,89	M	30/06/1988	Sim
PIRACAJÁ	ÁGUA	18141	441388900	RDA - PFEF - Ø 300 mm	63,80	M	26/10/2010	Sim
PIRACAJÁ	ÁGUA	87086	441402700	RDA - PVC - Ø 50 mm	63,77	M	30/06/1988	Sim
PIRACAJÁ	ÁGUA	116995	441391000	RDA - PVC - Ø 50 mm	63,64	M	30/06/1988	Sim
PIRACAJÁ	ÁGUA	41326	441390300	RDA - PVC - Ø 50 mm	63,30	M	30/06/1988	Sim
PIRACAJÁ	ÁGUA	42889	441410300	RDA - PFEF - Ø 50 mm	63,00	M	31/12/1982	Sim
PIRACAJÁ	ÁGUA	44579	441407100	RDA - PFEF - Ø 50 mm	63,00	M	31/12/1982	Sim
PIRACAJÁ	ÁGUA	97348	441413000	RDA - PFEF - Ø 50 mm	63,00	M	31/12/1982	Sim
PIRACAJÁ	ÁGUA	217776	475932000	LIGAÇÃO DE ÁGUA	63,00	un	31/10/2015	Sim
PIRACAJÁ	ÁGUA	595057	432308600	DEPÓSITO	62,90	M2	30/10/2009	Sim
PIRACAJÁ	ÁGUA	26541	441407200	RDA - PVC - Ø 50 mm	62,78	M	31/08/1980	Sim

Dr. José Silvano Cintra
 Prefeito Municipal

Débora Fierini Longo
 Superintendente da Unidade de
 Negócio Norte - MN

PLANILHA A - BENS EM OPERAÇÃO EXCLUSIVOS - ÁGUA

MUNICÍPIO	SERVIÇO	NS/MOBILIZADO	Nº INVENTÁRIO	DENOMINAÇÃO DO ATIVO	QUANTIDADE	UN.	DATA DE INSCRIÇÃO	REMOVEDOR
PIRACAJÁ	ÁGUA	103280	441416600	RDA - PVC - Ø 75 mm	62,29	M	26/10/2010	Sim
PIRACAJÁ	ÁGUA	128399	441387500	RDA - PVC - Ø 50 mm	62,20	M	31/08/1980	Sim
PIRACAJÁ	ÁGUA	77825	441398900	RDA - PVC - Ø 50 mm	61,88	M	31/08/1980	Sim
PIRACAJÁ	ÁGUA	61379	441400900	RDA - PVC - Ø 50 mm	61,73	M	31/07/1997	Sim
PIRACAJÁ	ÁGUA	46437	441423600	RDA - AMIANTO - Ø ≤ 100 mm	61,17	M	31/04/1992	Sim
PIRACAJÁ	ÁGUA	172536	441418800	RDA - PVC - Ø 50 mm	61,17	M	31/07/1997	Sim
PIRACAJÁ	ÁGUA	27185	441434800	RDA - PVC - Ø 100 mm	61,00	M	26/10/2010	Sim
PIRACAJÁ	ÁGUA	41282	441397900	RDA - PVC - Ø 50 mm	60,17	M	31/07/2007	Sim
PIRACAJÁ	ÁGUA	106876	441394100	RDA - PVC - Ø 50 mm	60,10	M	31/07/2007	Sim
PIRACAJÁ	ÁGUA	67543	441413600	RDA - PVC - Ø 75 mm	60,00	M	26/10/2010	Sim
PIRACAJÁ	ÁGUA	108268	441412100	RDA - PEPE - Ø 50 mm	60,00	M	31/12/1982	Sim
PIRACAJÁ	ÁGUA	778544	601505700	HIDRÔMETRO QN 0,75 - MAX 1,5M ³ /H	60,00	un	31/05/2013	Sim
PIRACAJÁ	ÁGUA	795043	601688100	HIDRÔMETRO QN 0,75 - MAX 1,5M ³ /H	60,00	un	31/05/2013	Sim
PIRACAJÁ	ÁGUA	802090	60227102	HIDRÔMETRO QN 1,5 - MAX 3M ³ /H	60,00	un	31/07/2010	Sim
PIRACAJÁ	ÁGUA	18012	474511100	RDA - PVC - Ø 50 mm	60,00	M	31/05/2013	Sim
PIRACAJÁ	ÁGUA	194673	475516100	LIGAÇÃO DE ÁGUA	60,00	un	31/12/2014	Sim
PIRACAJÁ	ÁGUA	19308	441414000	RDA - PVC - Ø 50 mm	59,93	M	31/07/2007	Sim
PIRACAJÁ	ÁGUA	12133	441402100	RDA - PVC - Ø 50 mm	59,63	M	31/07/2007	Sim
PIRACAJÁ	ÁGUA	138136	441401400	RDA - PVC - Ø 50 mm	59,40	M	31/07/2007	Sim
PIRACAJÁ	ÁGUA	90733	441416400	RDA - PVC - Ø 100 mm	59,14	M	26/10/2010	Sim
PIRACAJÁ	ÁGUA	64319	441399000	RDA - PVC - Ø 50 mm	58,71	M	31/07/1985	Sim
PIRACAJÁ	ÁGUA	1276595		HIDRÔMETRO-DN 20-QN 1,5M ³ C OU SUPERIOR	58,00	un	31/12/2018	Sim
PIRACAJÁ	ÁGUA	78654	441436700	RDA - PEAD - Ø ≤ 32 mm	57,96	M	30/06/1983	Sim
PIRACAJÁ	ÁGUA	162993	441390400	RDA - PVC - Ø 50 mm	57,42	M	26/10/2010	Sim
PIRACAJÁ	ÁGUA	163301	441395600	RDA - AMIANTO - Ø 150 mm	57,17	M	26/10/2010	Sim
PIRACAJÁ	ÁGUA	48062	474611500	RDA - Ø 50 mm	57,10	M	26/10/2010	Sim
PIRACAJÁ	ÁGUA	111683	441404200	RDA - PVC - Ø 50 mm	56,63	M	26/10/2010	Sim
PIRACAJÁ	ÁGUA	8348	432342400	TERRENO	56,52	MZ	30/08/2009	Sim
PIRACAJÁ	ÁGUA	172017	441417200	RDA - PVC - Ø 50 mm	56,18	M	26/10/2010	Sim
PIRACAJÁ	ÁGUA	17817	441428100	RDA - PEPE - Ø 150 mm	56,10	M	15/09/1993	Sim
PIRACAJÁ	ÁGUA	159632	441406500	RDA - PVC - Ø 50 mm	55,00	M	31/12/1982	Sim
PIRACAJÁ	ÁGUA	115749	441418900	RDA - PVC - Ø 50 mm	54,49	M	26/10/2010	Sim
PIRACAJÁ	ÁGUA	76061	441428800	RDA - PVC - Ø 75 mm	54,00	M	31/12/2007	Sim
PIRACAJÁ	ÁGUA	24749	441416500	RDA - PVC - Ø 75 mm	53,34	M	26/10/2010	Sim
PIRACAJÁ	ÁGUA	22686	441402800	RDA - PVC - Ø 50 mm	53,25	M	26/10/2010	Sim
PIRACAJÁ	ÁGUA	61291	441389000	RDA - PVC - Ø 75 mm	53,08	M	26/10/2010	Sim
PIRACAJÁ	ÁGUA	112195	441419000	RDA - PEPE - Ø 50 mm	53,00	M	31/12/1982	Sim
PIRACAJÁ	ÁGUA	205134	418599200	LIGAÇÃO DE ÁGUA	53,00	un	31/12/2006	Sim
PIRACAJÁ	ÁGUA	255497	419598100	LIGAÇÃO DE ÁGUA	53,00	un	30/11/2008	Sim
PIRACAJÁ	ÁGUA	124654	441389500	RDA - PVC - Ø 50 mm	52,82	M	26/10/2010	Sim

Dr. José Sívino Cintra
 Prefeito Municipal

Débora Pierini Longo
 Superintendente da Unidade de
 Negócio Norte - MN

PLANILHA A - BENS EM OPERAÇÃO EXCLUSIVOS - ÁGUA

MUNICÍPIO	SERVIÇO	INMOBILIZADO	INVENTARIADO	DESCRIÇÃO DO BEM	QUANTIDADE	UN	DATA DE INCORPORAÇÃO	RENUMERAÇÃO DO BEM REGULADOR
PIRACAJÁ	ÁGUA	52800	441410400	RDA - PVC - Ø 50 mm	52,47	M	26/10/2010	Sim
PIRACAJÁ	ÁGUA	81602	441397200	RDA - PVC - Ø 50 mm	52,43	M	26/10/2010	Sim
PIRACAJÁ	ÁGUA	12558	441398600	RDA - PVC - Ø 75 mm	52,34	M	26/10/2010	Sim
PIRACAJÁ	ÁGUA	61987	441438400	RDA - PVC - Ø 50 mm	52,00	M	31/12/1979	Sim
PIRACAJÁ	ÁGUA	136791	441403500	RDA - PVC - Ø 75 mm	51,40	M	26/10/2010	Sim
PIRACAJÁ	ÁGUA	60513	441418100	RDA - PVC - Ø 75 mm	51,39	M	26/10/2010	Sim
PIRACAJÁ	ÁGUA	72688	441420000	RDA - PEAD - 32 mm < Ø < 100 mm	50,00	M	31/12/1982	Sim
PIRACAJÁ	ÁGUA	146046	441407300	RDA - PVC - Ø 75 mm	49,50	M	31/10/1975	Sim
PIRACAJÁ	ÁGUA	70671	441433600	RDA - PVC - Ø 50 mm	49,09	M	26/10/2010	Sim
PIRACAJÁ	ÁGUA	152983	441418200	RDA - PVC - Ø 50 mm	49,06	M	26/10/2010	Sim
PIRACAJÁ	ÁGUA	13802	441436800	RDA - PVC - Ø 50 mm	47,11	M	31/05/1983	Sim
PIRACAJÁ	ÁGUA	154400	441394900	RDA - PVC - Ø 75 mm	46,40	M	26/10/2010	Sim
PIRACAJÁ	ÁGUA	52071	441407800	RDA - PVC - Ø 50 mm	45,89	M	26/10/2010	Sim
PIRACAJÁ	ÁGUA	49253	441438600	RDA - PVC - Ø < 20 MM	45,72	M	31/08/1974	Sim
PIRACAJÁ	ÁGUA	41329	441415900	RDA - PVC - Ø 50 mm	45,54	M	26/10/2010	Sim
PIRACAJÁ	ÁGUA	50886	441429200	RDA - AMIANTO - Ø 150 mm	45,19	M	31/12/2007	Sim
PIRACAJÁ	ÁGUA	48514	441424200	RDA - PVC - Ø 75 mm	45,01	M	31/12/2007	Sim
PIRACAJÁ	ÁGUA	17324	441396100	RDA - FFP - Ø 50 mm	45,00	M	31/12/1982	Sim
PIRACAJÁ	ÁGUA	167741	441407900	RDA - PVC - Ø 75 mm	45,00	M	26/10/2010	Sim
PIRACAJÁ	ÁGUA	70238	441420100	RDA - PVC - Ø 50 mm	44,38	M	26/10/2010	Sim
PIRACAJÁ	ÁGUA	34694	441400100	RDA - PVC - Ø 50 mm	44,24	M	26/10/2010	Sim
PIRACAJÁ	ÁGUA	1182506	L201708113000015762017534	LIGAÇÃO DE ÁGUA	44,00	un	31/12/2017	Sim
PIRACAJÁ	ÁGUA	1182572	L201710152000015762017534	LIGAÇÃO DE ÁGUA	44,00	un	31/12/2017	Sim
PIRACAJÁ	ÁGUA	86175	441398200	RDA - PVC - Ø 75 mm	43,60	M	26/10/2010	Sim
PIRACAJÁ	ÁGUA	21720	441390500	RDA - PVC - Ø 50 mm	43,54	M	26/10/2010	Sim
PIRACAJÁ	ÁGUA	103946	441399100	RDA - PVC - Ø 50 mm	43,21	M	26/10/2010	Sim
PIRACAJÁ	ÁGUA	21197	441405800	RDA - PVC - Ø 75 mm	42,70	M	26/10/2010	Sim
PIRACAJÁ	ÁGUA	256836	413159900	LIGAÇÃO DE ÁGUA	42,00	un	15/09/1996	Sim
PIRACAJÁ	ÁGUA	149241	441387600	RDA - PVC - Ø 50 mm	41,89	M	26/10/2010	Sim
PIRACAJÁ	ÁGUA	16556	441395000	RDA - PVC - Ø 75 mm	41,53	M	26/10/2010	Sim
PIRACAJÁ	ÁGUA	87592	417450000	RDA - PVC - Ø 50 mm	41,15	M	15/07/2004	Sim
PIRACAJÁ	ÁGUA	148661	416367100	RDA - FFP - Ø 80 MM	41,00	M	15/05/2002	Sim
PIRACAJÁ	ÁGUA	70537	441416000	RDA - PVC - Ø 50 mm	40,15	M	26/10/2010	Sim
PIRACAJÁ	ÁGUA	19144	441409700	RDA - PVC - Ø 50 mm	40,06	M	26/10/2010	Sim
PIRACAJÁ	ÁGUA	777176	60240791	HIDROMETRO QN 1,5 - MÁX 3M ³ /H	40,00	un	31/07/2010	Sim
PIRACAJÁ	ÁGUA	1182482	L201705051000015762017534	LIGAÇÃO DE ÁGUA	40,00	un	31/12/2017	Sim
PIRACAJÁ	ÁGUA	1183022	H201710485001005762017534	HIDROMETRO QN 0,75 - MÁX 1,5M ³ /H	40,00	un	31/12/2017	Sim
PIRACAJÁ	ÁGUA	73887	441433200	RDA - PVC - Ø 50 mm	39,86	M	26/10/2010	Sim
PIRACAJÁ	ÁGUA	99584	441421500	RDA - PVC - Ø 50 mm	39,61	M	26/10/2010	Sim
PIRACAJÁ	ÁGUA	149887	441397100	RDA - PVC - Ø 50 mm	39,20	M	26/10/2010	Sim

Dr. José Sívino Cintra
 Prefeito Municipal

Débora Piermi Longo
 Superintendente da Unidade de
 Negócios Norte - MN

PLANILHA A - BENS EM OPERAÇÃO EXCLUSIVOS - ÁGUA

MUNICÍPIO	Serviço	Ativo/Utilizado	Nº INVENTÁRIO	DESCRIÇÃO DO BEM	QTD/UNIDADE	UN	DATA DE INSCRIÇÃO	REVALORADO/RELIQUÍDOR
PIRACAJÁ	ÁGUA	64349	430030000	RDA - PVC - Ø 100 mm	39,00	M	31/03/2011	Sim
PIRACAJÁ	ÁGUA	163593	441395000	RDA - PVC - Ø 50 mm	38,72	M	26/10/2010	Sim
PIRACAJÁ	ÁGUA	133920	441395100	RDA - PVC - Ø 75 mm	38,10	M	26/10/2010	Sim
PIRACAJÁ	ÁGUA	25149	441422100	RDA - PVC - Ø - 20 MM	38,01	M	31/08/1974	Sim
PIRACAJÁ	ÁGUA	134344	441429800	RDA - PEFR - Ø 100 mm	37,70	M	15/03/2008	Sim
PIRACAJÁ	ÁGUA	59868	441389100	RDA - PVC - Ø 50 mm	37,45	M	26/10/2010	Sim
PIRACAJÁ	ÁGUA	23366	441434900	RDA - PVC - Ø 150 mm	37,05	M	26/10/2010	Sim
PIRACAJÁ	ÁGUA	1182933	H20170607300001005762017534	HIDRÔMETRO QN 0,75 - MÁX 1,5M ³ /H	37,00	un	31/12/2017	Sim
PIRACAJÁ	ÁGUA	124104	441389200	RDA - PVC - Ø 50 mm	36,66	M	26/10/2010	Sim
PIRACAJÁ	ÁGUA	23884	441410800	RDA - PVC - Ø 75 mm	36,61	M	26/10/2010	Sim
PIRACAJÁ	ÁGUA	78797	441404700	RDA - PVC - Ø 75 mm	36,07	M	26/10/2010	Sim
PIRACAJÁ	ÁGUA	69500	441436200	RDA - PEFR - Ø 150 mm	36,00	M	26/10/2010	Sim
PIRACAJÁ	ÁGUA	161529	418383700	RDA - PVC - Ø 75 mm	36,00	M	15/05/2006	Sim
PIRACAJÁ	ÁGUA	1182514	L201709133000015762017534	LIGAÇÃO DE ÁGUA	36,00	M	31/12/2017	Sim
PIRACAJÁ	ÁGUA	124909	441389700	RDA - PVC - Ø 50 mm	35,76	M	26/10/2010	Sim
PIRACAJÁ	ÁGUA	8267	432341000	TERRENO	35,26	M2	30/08/2009	Sim
PIRACAJÁ	ÁGUA	8032	432341000	TERRENO	35,07	M2	30/08/2009	Sim
PIRACAJÁ	ÁGUA	148435	441387200	RDA - PVC - Ø 50 mm	35,02	M	26/10/2010	Sim
PIRACAJÁ	ÁGUA	88271	441391100	RDA - PVC - Ø 75 mm	35,00	M	26/10/2010	Sim
PIRACAJÁ	ÁGUA	64992	441391800	RDA - PVC - Ø 75 mm	34,30	M	26/10/2010	Sim
PIRACAJÁ	ÁGUA	19759	441398300	RDA - PVC - Ø 50 mm	33,81	M	26/10/2010	Sim
PIRACAJÁ	ÁGUA	127072	441413100	RDA - PVC - Ø 50 mm	33,13	M	26/10/2010	Sim
PIRACAJÁ	ÁGUA	159775	441387700	RDA - PEAD - Ø ≤ 32 mm	32,04	M	30/06/1983	Sim
PIRACAJÁ	ÁGUA	133752	441438300	RDA - PVC - Ø 50 mm	32,00	M	30/09/1996	Sim
PIRACAJÁ	ÁGUA	1182498	L201706073000015762017534	LIGAÇÃO DE ÁGUA	32,00	un	31/12/2017	Sim
PIRACAJÁ	ÁGUA	23560	441405900	RDA - PVC - Ø 50 mm	31,99	M	26/10/2010	Sim
PIRACAJÁ	ÁGUA	80107	441413200	RDA - PVC - Ø 50 mm	31,99	M	26/10/2010	Sim
PIRACAJÁ	ÁGUA	1241601	441414100	RDA - PVC - Ø 75 mm	31,94	M	26/10/2010	Sim
PIRACAJÁ	ÁGUA	56160	441420200	RDA - PVC - Ø 50 mm	31,80	M	30/09/2018	Sim
PIRACAJÁ	ÁGUA	84744	441386200	RDA - PEFR - Ø 50 mm	31,58	M	26/10/2010	Sim
PIRACAJÁ	ÁGUA	96664	441387800	RDA - PVC - Ø 75 mm	31,50	M	31/12/2007	Sim
PIRACAJÁ	ÁGUA	1182490	L201706073000015762017534	LIGAÇÃO DE ÁGUA	31,00	un	31/12/2017	Sim
PIRACAJÁ	ÁGUA	1182913	H20170607300001005762017534	HIDRÔMETRO QN 0,75 - MÁX 1,5M ³ /H	31,00	un	31/12/2017	Sim
PIRACAJÁ	ÁGUA	48643	441387300	RDA - PVC - Ø 75 mm	30,90	M	26/10/2010	Sim
PIRACAJÁ	ÁGUA	50781	441398000	RDA - PEFR - Ø 100 mm	30,50	M	26/10/2010	Sim
PIRACAJÁ	ÁGUA	46901	441388400	RDA - PVC - Ø 75 mm	30,04	M	26/10/2010	Sim
PIRACAJÁ	ÁGUA	16763	441404300	RDA - PVC - Ø 50 mm	30,02	M	26/10/2010	Sim
PIRACAJÁ	ÁGUA	31869	441430400	RDA - PVC - Ø 75 mm	30,00	M	30/06/2007	Sim
PIRACAJÁ	ÁGUA	1182737	H201705200001005762017534	HIDRÔMETRO QN 0,75 - MÁX 1,5M ³ /H	30,00	un	31/12/2017	Sim

Dr. José Silvano Cintra
Prefeito Municipal

Débora Fienini Longo
Superintendente da Unidade de
Negócio Água - MN

PLANILHA A - BENS EM OPERAÇÃO EXCLUSIVOS - ÁGUA

MUNICÍPIO	SERVIÇO	NUMERIZADO	NUMERÁRIO	DESCRIÇÃO DO BENSATIVO	QUANTIDADE	UN	DATA DE INSCRIÇÃO	REINTEGRADO PELO REGULADOR
PIRACAIÁ	ÁGUA	85771	441419100	RDA - AMIANTO - Ø 150 mm	28,69	M	26/10/2010	Sim
PIRACAIÁ	ÁGUA	244411	418691700	LIGAÇÃO DE ÁGUA	26,00	un	28/02/2007	Sim
PIRACAIÁ	ÁGUA	89605	441389800	RDA - PVC - Ø 50 mm	27,86	M	26/10/2010	Sim
PIRACAIÁ	ÁGUA	72372	441436100	RDA - PE8 - Ø 150 mm	27,63	M	26/10/2010	Sim
PIRACAIÁ	ÁGUA	24865	441397600	RDA - PVC - Ø 50 mm	27,56	M	26/10/2010	Sim
PIRACAIÁ	ÁGUA	43476	441389900	RDA - PVC - Ø 50 mm	27,32	M	26/10/2010	Sim
PIRACAIÁ	ÁGUA	247524	409754100	LIGAÇÃO DE ÁGUA	27,00	un	28/02/1990	Sim
PIRACAIÁ	ÁGUA	8266	432343400	TERRENO	26,89	M2	30/08/2009	Sim
PIRACAIÁ	ÁGUA	25963	441408000	RDA - PVC - Ø 50 mm	26,71	M	26/10/2010	Sim
PIRACAIÁ	ÁGUA	120015	441398400	RDA - PVC - Ø 50 mm	26,54	M	26/10/2010	Sim
PIRACAIÁ	ÁGUA	154324	441414800	RDA - PVC - Ø 75 mm	26,50	M	26/10/2010	Sim
PIRACAIÁ	ÁGUA	27181	441403600	RDA - PE8 - Ø 150 mm	26,00	M	26/10/2010	Sim
PIRACAIÁ	ÁGUA	52825	441416700	RDA - PVC - Ø 50 mm	26,00	M	30/09/1996	Sim
PIRACAIÁ	ÁGUA	165758	441405200	RDA - PVC - Ø 75 mm	26,00	M	26/10/2010	Sim
PIRACAIÁ	ÁGUA	15104	441395500	RDA - PVC - Ø 75 mm	25,90	M	26/10/2010	Sim
PIRACAIÁ	ÁGUA	56670	441420900	RDA - PE8 - Ø 50 mm	25,00	M	26/10/2010	Sim
PIRACAIÁ	ÁGUA	184932	408217400	LIGAÇÃO DE ÁGUA	25,00	un	31/12/1982	Sim
PIRACAIÁ	ÁGUA	193498	415128000	LIGAÇÃO DE ÁGUA	25,00	un	31/10/1986	Sim
PIRACAIÁ	ÁGUA	239708	408220500	LIGAÇÃO DE ÁGUA	25,00	un	15/01/2000	Sim
PIRACAIÁ	ÁGUA	1182530	L201711171000015762017534	LIGAÇÃO DE ÁGUA	25,00	un	31/10/1986	Sim
PIRACAIÁ	ÁGUA	12385	441419600	RDA - PVC - Ø 75 mm	24,99	M	31/12/2017	Sim
PIRACAIÁ	ÁGUA	66216	441398500	RDA - PVC - Ø 50 mm	24,99	M	26/10/2010	Sim
PIRACAIÁ	ÁGUA	67236	441387900	RDA - PE8 - Ø 50 mm	24,59	M	26/10/2010	Sim
PIRACAIÁ	ÁGUA	125349	418828700	RDA - PE8 - Ø 50 mm	24,00	M	31/12/1982	Sim
PIRACAIÁ	ÁGUA	165500	441396400	RDA - PVC - Ø 50 mm	24,00	M	30/06/2007	Sim
PIRACAIÁ	ÁGUA	34088	441406600	RDA - PVC - Ø 50 mm	24,00	M	26/10/2010	Sim
PIRACAIÁ	ÁGUA	174189	408969700	LIGAÇÃO DE ÁGUA	22,47	M	26/10/2010	Sim
PIRACAIÁ	ÁGUA	178682	414787900	LIGAÇÃO DE ÁGUA	22,00	un	30/06/1988	Sim
PIRACAIÁ	ÁGUA	181626	409023600	LIGAÇÃO DE ÁGUA	22,00	un	15/06/1999	Sim
PIRACAIÁ	ÁGUA	189837	416253900	LIGAÇÃO DE ÁGUA	22,00	un	31/08/1988	Sim
PIRACAIÁ	ÁGUA	105671	441386800	RDA - PVC - Ø 75 mm	22,00	un	15/03/2002	Sim
PIRACAIÁ	ÁGUA	120155	441389300	RDA - PVC - Ø 50 mm	21,84	M	26/10/2010	Sim
PIRACAIÁ	ÁGUA	45512	441395700	RDA - PVC - Ø 75 mm	21,38	M	26/10/2010	Sim
PIRACAIÁ	ÁGUA	46029	441406700	RDA - PEAD - 32 mm < Ø < 100 mm	20,63	M	26/10/2010	Sim
PIRACAIÁ	ÁGUA	201135	416009600	LIGAÇÃO DE ÁGUA	20,50	M	31/10/1975	Sim
PIRACAIÁ	ÁGUA	207904	414882200	LIGAÇÃO DE ÁGUA	20,00	un	15/09/2001	Sim
PIRACAIÁ	ÁGUA	1182801	H201706264001005762017534	HIDRÔMETRO OM 0,75 - MAX 1,5M ³ /H	20,00	un	31/12/2017	Sim
PIRACAIÁ	ÁGUA	1190556	47036600	RDA - PVC - Ø 75 mm	20,00	M	30/04/2018	Sim
PIRACAIÁ	ÁGUA	143893	441419200	RDA - PVC - Ø 75 mm	19,90	M	26/10/2010	Sim
PIRACAIÁ	ÁGUA	64486	441394200	RDA - PVC - Ø 50 mm	19,42	M	26/10/2010	Sim

Dr. José Sábino Cintra
Prefeito Municipal

Débora Pierini Longo
Superintendente da Unidade de
Negócio Norte - MN

PLANILHA A - BENS EM OPERAÇÃO EXCLUSIVOS - ÁGUA

MUNICÍPIO	SERVIÇO	INMOBILIZADO	NUMERÁRIO	DESCRIÇÃO DO BEM	QUANTIDADE	UN	DATA DE INGRESSO	RENUMERADO PELO REGULADOR
PIRACAJÁ	ÁGUA	173597	405951400	LIGAÇÃO DE ÁGUA	19,00	un	31/12/1984	Sim
PIRACAJÁ	ÁGUA	173772	418599100	LIGAÇÃO DE ÁGUA	19,00	un	31/12/2006	Sim
PIRACAJÁ	ÁGUA	187358	415908600	LIGAÇÃO DE ÁGUA	19,00	un	15/07/2001	Sim
PIRACAJÁ	ÁGUA	198151	409811400	LIGAÇÃO DE ÁGUA	19,00	un	31/03/1990	Sim
PIRACAJÁ	ÁGUA	251183	408343600	LIGAÇÃO DE ÁGUA	19,00	un	31/01/1987	Sim
PIRACAJÁ	ÁGUA	54761	441399600	RDA - PFR - Ø 150 mm	18,75	M	26/10/2010	Sim
PIRACAJÁ	ÁGUA	37742	441404400	RDA - PVC - Ø 300 mm	18,43	M	26/10/2010	Sim
PIRACAJÁ	ÁGUA	68338	441399400	RDA - PVC - Ø 75 mm	18,30	M	26/10/2010	Sim
PIRACAJÁ	ÁGUA	34049	441402900	RDA - PVC - Ø 50 mm	18,15	M	26/10/2010	Sim
PIRACAJÁ	ÁGUA	183763	414976300	LIGAÇÃO DE ÁGUA	18,00	un	15/03/1999	Sim
PIRACAJÁ	ÁGUA	233385	414624100	LIGAÇÃO DE ÁGUA	18,00	un	15/10/1999	Sim
PIRACAJÁ	ÁGUA	1182474	L201704031000015762017534	LIGAÇÃO DE ÁGUA	18,00	un	31/12/2017	Sim
PIRACAJÁ	ÁGUA	1182857	H201707320001005762017534	HIDRÔMETRO QN 0,75 - MÁX 1,5MP/H	18,00	un	31/12/2017	Sim
PIRACAJÁ	ÁGUA	14024	441394300	RDA - PVC - Ø 75 mm	17,85	M	26/10/2010	Sim
PIRACAJÁ	ÁGUA	26448	441436300	RDA - PFR - Ø 150 mm	17,73	M	26/10/2010	Sim
PIRACAJÁ	ÁGUA	116671	441433400	RDA - PVC - Ø 50 mm	17,53	M	26/10/2010	Sim
PIRACAJÁ	ÁGUA	94574	441403700	RDA - PVC - Ø 50 mm	17,44	M	26/10/2010	Sim
PIRACAJÁ	ÁGUA	186477	404972400	LIGAÇÃO DE ÁGUA	17,00	un	31/10/1983	Sim
PIRACAJÁ	ÁGUA	195493	415326200	LIGAÇÃO DE ÁGUA	17,00	un	15/06/2000	Sim
PIRACAJÁ	ÁGUA	202457	414935700	LIGAÇÃO DE ÁGUA	17,00	un	15/09/1999	Sim
PIRACAJÁ	ÁGUA	222115	408711900	LIGAÇÃO DE ÁGUA	17,00	un	30/11/1987	Sim
PIRACAJÁ	ÁGUA	225187	408118200	LIGAÇÃO DE ÁGUA	17,00	un	31/10/1988	Sim
PIRACAJÁ	ÁGUA	256761	415413900	LIGAÇÃO DE ÁGUA	17,00	un	15/08/2000	Sim
PIRACAJÁ	ÁGUA	48330	441405300	RDA - PVC - Ø 50 mm	16,96	M	26/10/2010	Sim
PIRACAJÁ	ÁGUA	79248	441418300	RDA - AMIANTO - Ø 150 mm	16,71	M	26/10/2010	Sim
PIRACAJÁ	ÁGUA	88460	441417300	RDA - PVC - Ø 50 mm	16,69	M	26/10/2010	Sim
PIRACAJÁ	ÁGUA	33019	474599500	ADUTORIA - PFR - Ø 300 mm	16,50	M	26/10/2010	Sim
PIRACAJÁ	ÁGUA	129458	441392200	RDA - PVC - Ø 50 mm	16,28	M	26/10/2010	Sim
PIRACAJÁ	ÁGUA	68514	441418400	RDA - PFR - Ø 50 mm	16,00	M	31/12/1982	Sim
PIRACAJÁ	ÁGUA	174445	416056900	LIGAÇÃO DE ÁGUA	16,00	un	15/10/2001	Sim
PIRACAJÁ	ÁGUA	199744	409097200	LIGAÇÃO DE ÁGUA	16,00	un	31/10/1988	Sim
PIRACAJÁ	ÁGUA	224729	415784000	LIGAÇÃO DE ÁGUA	16,00	un	15/04/2001	Sim
PIRACAJÁ	ÁGUA	244630	416219900	LIGAÇÃO DE ÁGUA	16,00	un	15/02/2002	Sim
PIRACAJÁ	ÁGUA	1183083	H20171546001005762017534	HIDRÔMETRO QN 0,75 - MÁX 1,5MP/H	16,00	un	31/12/2017	Sim
PIRACAJÁ	ÁGUA	31132	441404800	RDA - PVC - Ø 50 mm	15,76	M	31/07/2007	Sim
PIRACAJÁ	ÁGUA	137354	441438200	RDA - PFR - Ø 50 mm	15,30	M	31/12/1978	Sim
PIRACAJÁ	ÁGUA	58317	441400500	RDA - PFR - Ø 50 mm	15,08	M	31/07/2002	Sim
PIRACAJÁ	ÁGUA	182433	414390200	LIGAÇÃO DE ÁGUA	15,00	un	15/11/1998	Sim
PIRACAJÁ	ÁGUA	187152	416169400	LIGAÇÃO DE ÁGUA	15,00	un	15/01/2002	Sim
PIRACAJÁ	ÁGUA	200127	415173000	LIGAÇÃO DE ÁGUA	15,00	un	15/02/2000	Sim

Dr. José Silvano Cintra
 Prefeito Municipal

Débora Pierini Longo
 Superintendente da Unidade de
 Negócio Norte - MN

PLANILHA A - BENS EM OPERAÇÃO EXCLUSIVOS - ÁGUA

MUNICÍPIO	SERVIÇO	Nº IMOBILIZADO	Nº INVENTÁRIO	DESCRIÇÃO DO ATIVO	QUANTIDADE	UN	DATA DE INCORPORAÇÃO	REPERTE DO BEM REGISTRADOR
PIRACAIÁ	ÁGUA	217246	414040500	LIGAÇÃO DE ÁGUA	15,00	un	15/04/1998	Sim
PIRACAIÁ	ÁGUA	237628	413736600	LIGAÇÃO DE ÁGUA	15,00	un	15/09/1997	Sim
PIRACAIÁ	ÁGUA	240095	408791600	LIGAÇÃO DE ÁGUA	15,00	un	31/01/1988	Sim
PIRACAIÁ	ÁGUA	250090	407006500	LIGAÇÃO DE ÁGUA	15,00	un	30/06/1986	Sim
PIRACAIÁ	ÁGUA	100769	441421000	RDA - PVC - Ø 50 mm	14,92	M	26/10/2010	Sim
PIRACAIÁ	ÁGUA	166572	441406000	RDA - PVC - Ø 75 mm	14,09	M	26/10/2010	Sim
PIRACAIÁ	ÁGUA	75204	441429700	RDA - PVC - Ø 75 mm	14,00	M	15/03/2008	Sim
PIRACAIÁ	ÁGUA	175114	414131400	LIGAÇÃO DE ÁGUA	14,00	un	15/07/1998	Sim
PIRACAIÁ	ÁGUA	177868	414180900	LIGAÇÃO DE ÁGUA	14,00	un	15/07/1998	Sim
PIRACAIÁ	ÁGUA	179189	415561400	LIGAÇÃO DE ÁGUA	14,00	un	15/11/2000	Sim
PIRACAIÁ	ÁGUA	183953	409932000	LIGAÇÃO DE ÁGUA	14,00	un	30/06/1990	Sim
PIRACAIÁ	ÁGUA	189083	414835600	LIGAÇÃO DE ÁGUA	14,00	un	15/07/1999	Sim
PIRACAIÁ	ÁGUA	195298	414689800	LIGAÇÃO DE ÁGUA	14,00	un	15/04/1999	Sim
PIRACAIÁ	ÁGUA	197843	414084900	LIGAÇÃO DE ÁGUA	14,00	un	15/05/1998	Sim
PIRACAIÁ	ÁGUA	198804	414226900	LIGAÇÃO DE ÁGUA	14,00	un	15/08/1998	Sim
PIRACAIÁ	ÁGUA	206406	415945300	LIGAÇÃO DE ÁGUA	14,00	un	15/08/2001	Sim
PIRACAIÁ	ÁGUA	209446	408359400	LIGAÇÃO DE ÁGUA	14,00	un	31/03/1987	Sim
PIRACAIÁ	ÁGUA	213576	412065500	LIGAÇÃO DE ÁGUA	14,00	un	15/09/1994	Sim
PIRACAIÁ	ÁGUA	216008	415024300	LIGAÇÃO DE ÁGUA	14,00	un	15/11/1999	Sim
PIRACAIÁ	ÁGUA	221374	415864700	LIGAÇÃO DE ÁGUA	14,00	un	15/05/2001	Sim
PIRACAIÁ	ÁGUA	230166	408521100	LIGAÇÃO DE ÁGUA	14,00	un	30/06/1987	Sim
PIRACAIÁ	ÁGUA	230310	406308300	LIGAÇÃO DE ÁGUA	14,00	un	31/08/1985	Sim
PIRACAIÁ	ÁGUA	243917	414270800	LIGAÇÃO DE ÁGUA	14,00	un	15/09/1998	Sim
PIRACAIÁ	ÁGUA	250768	408569700	LIGAÇÃO DE ÁGUA	14,00	un	30/09/1989	Sim
PIRACAIÁ	ÁGUA	21438	441438000	RDA - PVC - Ø 50 mm	13,92	M	31/07/1987	Sim
PIRACAIÁ	ÁGUA	115910	441434500	RDA - PVC - Ø 100 mm	13,40	M	26/10/2010	Sim
PIRACAIÁ	ÁGUA	83341	441406100	RDA - PE99 - Ø 75 mm	13,36	M	26/10/2010	Sim
PIRACAIÁ	ÁGUA	112251	441403000	RDA - PE99 - Ø 150 mm	13,00	M	26/10/2010	Sim
PIRACAIÁ	ÁGUA	173642	415820300	LIGAÇÃO DE ÁGUA	13,00	un	15/05/2001	Sim
PIRACAIÁ	ÁGUA	183747	409142100	LIGAÇÃO DE ÁGUA	13,00	un	30/11/1988	Sim
PIRACAIÁ	ÁGUA	190879	414568800	LIGAÇÃO DE ÁGUA	13,00	un	15/02/1999	Sim
PIRACAIÁ	ÁGUA	191019	409684500	LIGAÇÃO DE ÁGUA	13,00	un	31/12/1988	Sim
PIRACAIÁ	ÁGUA	199096	408188100	LIGAÇÃO DE ÁGUA	13,00	un	31/10/1986	Sim
PIRACAIÁ	ÁGUA	213874	415082700	LIGAÇÃO DE ÁGUA	13,00	un	15/12/1999	Sim
PIRACAIÁ	ÁGUA	222311	408604600	LIGAÇÃO DE ÁGUA	13,00	un	31/08/1987	Sim
PIRACAIÁ	ÁGUA	224539	415462400	LIGAÇÃO DE ÁGUA	13,00	un	15/10/2000	Sim
PIRACAIÁ	ÁGUA	228545	409490300	LIGAÇÃO DE ÁGUA	13,00	un	31/07/1988	Sim
PIRACAIÁ	ÁGUA	237576	414733700	LIGAÇÃO DE ÁGUA	13,00	un	15/05/1999	Sim
PIRACAIÁ	ÁGUA	246457	414453500	LIGAÇÃO DE ÁGUA	13,00	un	15/12/1998	Sim
PIRACAIÁ	ÁGUA	248620	408391100	LIGAÇÃO DE ÁGUA	13,00	un	31/03/1987	Sim

Dr. José Sívino Cintra
 Prefeito Municipal

Débora Pietini Longo
 Superintendente da Unidade de
 Negócios Norte - MN

PLANILHA A - BENS EM OPERAÇÃO EXCLUSIVOS - ÁGUA

MUNICÍPIO	SERVICO	Nº MOBILIZADO	INVENTARIO	DENOMINAÇÃO DO ATIVO	QUANTIDADE	UN	DATA DE INGRESSO	RENUMERAÇÃO DO BEM	REGULARIDADE
PIRACAIÁ	ÁGUA	25232	475515800	RDA - PVC - Ø 50 mm	13,00	M	31/12/2014		Sim
PIRACAIÁ	ÁGUA	162985	441402200	RDA - FPE - Ø 150 mm	12,80	M	26/10/2010		Sim
PIRACAIÁ	ÁGUA	13188	441427700	RDA - FPE - Ø 300 mm	12,54	M	15/09/1993		Sim
PIRACAIÁ	ÁGUA	104991	441392300	RDA - PVC - Ø 75 mm	12,50	M	26/10/2010		Sim
PIRACAIÁ	ÁGUA	126518	441430100	RDA - PVC - Ø 75 mm	12,00	M	31/12/1982		Sim
PIRACAIÁ	ÁGUA	151083	441428900	RDA - PVC - Ø 300 mm	12,00	M	31/12/2007		Sim
PIRACAIÁ	ÁGUA	192621	408572400	LIGAÇÃO DE ÁGUA	12,00	un	28/02/1987		Sim
PIRACAIÁ	ÁGUA	198047	408837600	LIGAÇÃO DE ÁGUA	12,00	un	31/03/1988		Sim
PIRACAIÁ	ÁGUA	201381	415210300	LIGAÇÃO DE ÁGUA	12,00	un	15/03/2000		Sim
PIRACAIÁ	ÁGUA	208369	409233400	LIGAÇÃO DE ÁGUA	12,00	un	31/01/1989		Sim
PIRACAIÁ	ÁGUA	211570	408928100	LIGAÇÃO DE ÁGUA	12,00	un	31/05/1988		Sim
PIRACAIÁ	ÁGUA	212305	409854700	LIGAÇÃO DE ÁGUA	12,00	un	30/04/1990		Sim
PIRACAIÁ	ÁGUA	246518	414332400	LIGAÇÃO DE ÁGUA	12,00	un	15/10/1998		Sim
PIRACAIÁ	ÁGUA	247532	419020300	LIGAÇÃO DE ÁGUA	12,00	un	31/10/2007		Sim
PIRACAIÁ	ÁGUA	258351	409532700	LIGAÇÃO DE ÁGUA	12,00	un	31/08/1989		Sim
PIRACAIÁ	ÁGUA	195584	408817000	LIGAÇÃO DE ÁGUA	11,00	un	29/02/1988		Sim
PIRACAIÁ	ÁGUA	211679	408626200	LIGAÇÃO DE ÁGUA	11,00	un	30/04/1979		Sim
PIRACAIÁ	ÁGUA	215346	400463800	LIGAÇÃO DE ÁGUA	11,00	un	15/01/1999		Sim
PIRACAIÁ	ÁGUA	228421	414522200	LIGAÇÃO DE ÁGUA	11,00	un	31/07/1987		Sim
PIRACAIÁ	ÁGUA	228741	415609900	LIGAÇÃO DE ÁGUA	11,00	un	15/12/2000		Sim
PIRACAIÁ	ÁGUA	230527	415504500	LIGAÇÃO DE ÁGUA	11,00	un	30/02/2017		Sim
PIRACAIÁ	ÁGUA	232741	408248400	LIGAÇÃO DE ÁGUA	11,00	un	30/11/1986		Sim
PIRACAIÁ	ÁGUA	258318	606802800	HIDRÔMETRO QN 0,75 - MÁX 1,5M ³ /H	10,67	M	26/10/2010		Sim
PIRACAIÁ	ÁGUA	1145427	441388000	RDA - PVC - Ø 50 mm	10,65	M	26/10/2010		Sim
PIRACAIÁ	ÁGUA	167570	441396500	RDA - PVC - Ø 75 mm	10,48	M	26/10/2010		Sim
PIRACAIÁ	ÁGUA	57398	441395500	RDA - PVC - Ø 50 mm	10,24	M	26/10/2010		Sim
PIRACAIÁ	ÁGUA	126311	441391900	LIGAÇÃO DE ÁGUA	10,00	un	31/10/1986		Sim
PIRACAIÁ	ÁGUA	126877	441388500	LIGAÇÃO DE ÁGUA	10,00	un	31/03/1982		Sim
PIRACAIÁ	ÁGUA	190410	408217500	LIGAÇÃO DE ÁGUA	10,00	un	31/10/1986		Sim
PIRACAIÁ	ÁGUA	204406	403818900	LIGAÇÃO DE ÁGUA	10,00	un	30/06/1982		Sim
PIRACAIÁ	ÁGUA	230666	400922000	LIGAÇÃO DE ÁGUA	10,00	un	31/10/1986		Sim
PIRACAIÁ	ÁGUA	237720	408191300	LIGAÇÃO DE ÁGUA	10,00	un	31/01/1987		Sim
PIRACAIÁ	ÁGUA	238138	408555400	LIGAÇÃO DE ÁGUA	10,00	un	31/12/1983		Sim
PIRACAIÁ	ÁGUA	242921	405104900	LIGAÇÃO DE ÁGUA	10,00	un	30/04/1980		Sim
PIRACAIÁ	ÁGUA	250871	402292800	LIGAÇÃO DE ÁGUA	9,99	M	26/10/2010		Sim
PIRACAIÁ	ÁGUA	151317	441435900	RDA - FPE - Ø 100 mm	9,80	M	26/10/2010		Sim
PIRACAIÁ	ÁGUA	104210	441403100	RDA - PVC - Ø 75 mm	9,17	M	15/12/2003		Sim
PIRACAIÁ	ÁGUA	164477	441421600	RDA - Ø 50 mm	9,00	un	31/05/1987		Sim
PIRACAIÁ	ÁGUA	174567	408506000	LIGAÇÃO DE ÁGUA	9,00	un	31/01/1987		Sim
PIRACAIÁ	ÁGUA	184139	408346700	LIGAÇÃO DE ÁGUA	9,00	un	31/01/1987		Sim

Dr. José Silvino Cintra
 Prefeito Municipal

Débora Pierini Longo
 Superintendente da Unidade de
 Negócios - MN

PLANILHA A - BENS EM OPERAÇÃO EXCLUSIVOS - ÁGUA

MUNICÍPIO	SERVIÇO	NUMERIZAÇÃO	INVENTÁRIO	DESCRIÇÃO DO ATIVO	QUANTIDADE	UN	DATA DE INCORPORAÇÃO	RENUMERAÇÃO DO REGULAR
PIRACAIÁ	ÁGUA	185630	415257000	LIGAÇÃO DE ÁGUA	9,00	un	15/04/2000	Sim
PIRACAIÁ	ÁGUA	191236	409716300	LIGAÇÃO DE ÁGUA	9,00	un	31/01/1990	Sim
PIRACAIÁ	ÁGUA	196905	408251800	LIGAÇÃO DE ÁGUA	9,00	un	29/02/1984	Sim
PIRACAIÁ	ÁGUA	206693	408340700	LIGAÇÃO DE ÁGUA	9,00	un	31/01/1987	Sim
PIRACAIÁ	ÁGUA	211133	408291100	LIGAÇÃO DE ÁGUA	9,00	un	31/12/1986	Sim
PIRACAIÁ	ÁGUA	224813	409237700	LIGAÇÃO DE ÁGUA	9,00	un	31/01/1989	Sim
PIRACAIÁ	ÁGUA	254001	409404500	LIGAÇÃO DE ÁGUA	9,00	un	31/05/1989	Sim
PIRACAIÁ	ÁGUA	25855	441406800	RDA - PVC - Ø 75 mm	8,97	M	26/10/2010	Sim
PIRACAIÁ	ÁGUA	80111	441428400	RDA - PVC - Ø 75 mm	8,71	M	30/06/2007	Sim
PIRACAIÁ	ÁGUA	86179	441408800	RDA - PEAD - Ø 75 mm	8,70	M	26/10/2010	Sim
PIRACAIÁ	ÁGUA	154544	441417400	RDA - PEAD - Ø 75 mm	8,69	M	31/07/2002	Sim
PIRACAIÁ	ÁGUA	16270	441406900	RDA - PEAD - Ø 50 mm	8,50	M	31/12/2007	Sim
PIRACAIÁ	ÁGUA	147968	441428200	RDA - PVC - Ø 75 mm	8,40	M	30/04/2007	Sim
PIRACAIÁ	ÁGUA	113601	441421100	RDA - PEAD - Ø 50 mm	8,20	M	31/12/1982	Sim
PIRACAIÁ	ÁGUA	48432	441415300	RDA - PVC - Ø 75 mm	8,07	M	26/10/2010	Sim
PIRACAIÁ	ÁGUA	95210	439029700	RDA - PEAD - 32 mm < Ø < 100 mm	8,00	M	31/03/2011	Sim
PIRACAIÁ	ÁGUA	119208	441395100	RDA - PEAD - Ø 50 mm	8,00	M	31/12/1982	Sim
PIRACAIÁ	ÁGUA	151691	409268200	LIGAÇÃO DE ÁGUA	8,00	un	28/02/1989	Sim
PIRACAIÁ	ÁGUA	186653	406640200	LIGAÇÃO DE ÁGUA	8,00	un	31/12/1985	Sim
PIRACAIÁ	ÁGUA	204027	415370600	LIGAÇÃO DE ÁGUA	8,00	un	15/07/2000	Sim
PIRACAIÁ	ÁGUA	212096	408774900	LIGAÇÃO DE ÁGUA	8,00	un	31/12/1987	Sim
PIRACAIÁ	ÁGUA	221168	416091300	LIGAÇÃO DE ÁGUA	8,00	un	15/11/2001	Sim
PIRACAIÁ	ÁGUA	244696	416131400	LIGAÇÃO DE ÁGUA	8,00	un	15/12/2001	Sim
PIRACAIÁ	ÁGUA	248667	409436600	LIGAÇÃO DE ÁGUA	8,00	un	30/06/1989	Sim
PIRACAIÁ	ÁGUA	1182667	H201704130001005762017534	HIDROMETRO QN 0,75 - MAX 1,5M ³ /H	8,00	un	31/12/2017	Sim
PIRACAIÁ	ÁGUA	31816	441414200	RDA - PVC - Ø 75 mm	7,98	M	26/10/2010	Sim
PIRACAIÁ	ÁGUA	23259	441418500	RDA - PEAD - Ø 50 mm	7,70	M	31/07/2007	Sim
PIRACAIÁ	ÁGUA	22883	441401500	RDA - PVC - Ø 50 mm	7,64	M	26/10/2010	Sim
PIRACAIÁ	ÁGUA	17666	441393500	RDA - PVC - Ø 50 mm	7,63	M	26/10/2010	Sim
PIRACAIÁ	ÁGUA	133060	441408100	RDA - PVC - Ø 50 mm	7,53	M	26/10/2010	Sim
PIRACAIÁ	ÁGUA	85636	441404900	RDA - PEAD - Ø 50 mm	7,19	M	31/07/2002	Sim
PIRACAIÁ	ÁGUA	164159	441416800	RDA - PVC - Ø 50 mm	7,07	M	26/10/2010	Sim
PIRACAIÁ	ÁGUA	183883	400756500	LIGAÇÃO DE ÁGUA	7,00	un	30/06/1983	Sim
PIRACAIÁ	ÁGUA	200756	409874100	LIGAÇÃO DE ÁGUA	7,00	un	31/05/1990	Sim
PIRACAIÁ	ÁGUA	206668	402079300	LIGAÇÃO DE ÁGUA	7,00	un	30/11/1979	Sim
PIRACAIÁ	ÁGUA	207123	418885300	LIGAÇÃO DE ÁGUA	7,00	un	31/07/2007	Sim
PIRACAIÁ	ÁGUA	214550	404124500	LIGAÇÃO DE ÁGUA	7,00	un	31/10/1982	Sim
PIRACAIÁ	ÁGUA	215470	415657900	LIGAÇÃO DE ÁGUA	7,00	un	15/01/2001	Sim
PIRACAIÁ	ÁGUA	218630	408427500	LIGAÇÃO DE ÁGUA	7,00	un	31/03/1987	Sim
PIRACAIÁ	ÁGUA	227064	415695700	LIGAÇÃO DE ÁGUA	7,00	un	15/02/2001	Sim

Dr. José Sívino Cintra
Prefeito Municipal

Débora Pierini Longo
Superintendente da Unidade de
Núcleo Norte - MN

PLANILHA A - BENS EM OPERAÇÃO EXCLUSIVOS - ÁGUA

MUNICÍPIO	SERVIÇO	Nº IMOBILIZADO	Nº INVENTÁRIO	DENOMINAÇÃO DO BEM	QUANTIDADE	UN	DATA DE INCORPORAÇÃO	RENUMERADO PELO REGULADOR
PIRACAJÁ	ÁGUA	242084	402199100	LIGAÇÃO DE ÁGUA	7,00	un	31/09/1980	Sim
PIRACAJÁ	ÁGUA	247167	408648400	LIGAÇÃO DE ÁGUA	7,00	un	31/10/1987	Sim
PIRACAJÁ	ÁGUA	232756	475515500	LIGAÇÃO DE ÁGUA	7,00	un	31/12/2014	Sim
PIRACAJÁ	ÁGUA	45287	441433500	RDA - PVB - Ø 50 mm	6,76	M	26/10/2010	Sim
PIRACAJÁ	ÁGUA	149101	441397300	RDA - PVB - Ø 100 mm	6,40	M	26/10/2010	Sim
PIRACAJÁ	ÁGUA	137776	441409300	RDA - PVB - Ø 50 mm	6,17	M	26/10/2010	Sim
PIRACAJÁ	ÁGUA	131809	441388200	RDA - PVB - Ø 50 mm	6,06	M	31/12/1982	Sim
PIRACAJÁ	ÁGUA	24009	441395800	RDA - PVB - Ø 75 mm	6,00	M	26/10/2010	Sim
PIRACAJÁ	ÁGUA	26193	441411500	RDA - PVB - Ø 300 mm	6,00	M	31/12/1982	Sim
PIRACAJÁ	ÁGUA	34859	441429500	RDA - PVB - Ø 300 mm	6,00	M	31/12/2007	Sim
PIRACAJÁ	ÁGUA	133487	441417700	RDA - PVB - Ø 50 mm	6,00	M	31/12/1982	Sim
PIRACAJÁ	ÁGUA	133652	441407400	RDA - PVB - Ø 50 mm	6,00	M	26/10/2010	Sim
PIRACAJÁ	ÁGUA	184016	404483000	LIGAÇÃO DE ÁGUA	6,00	un	31/01/1989	Sim
PIRACAJÁ	ÁGUA	186798	415738600	LIGAÇÃO DE ÁGUA	6,00	un	15/05/2001	Sim
PIRACAJÁ	ÁGUA	188639	403542900	LIGAÇÃO DE ÁGUA	6,00	un	31/10/1981	Sim
PIRACAJÁ	ÁGUA	211359	408871700	LIGAÇÃO DE ÁGUA	6,00	un	30/04/1988	Sim
PIRACAJÁ	ÁGUA	214402	408177600	LIGAÇÃO DE ÁGUA	6,00	un	30/09/1988	Sim
PIRACAJÁ	ÁGUA	216812	407733800	LIGAÇÃO DE ÁGUA	6,00	un	30/11/1981	Sim
PIRACAJÁ	ÁGUA	244958	406185500	LIGAÇÃO DE ÁGUA	6,00	un	30/06/1985	Sim
PIRACAJÁ	ÁGUA	250095	405825400	LIGAÇÃO DE ÁGUA	6,00	un	31/12/1984	Sim
PIRACAJÁ	ÁGUA	88379	441393600	RDA - PVC - Ø 75 mm	5,90	M	26/10/2010	Sim
PIRACAJÁ	ÁGUA	135216	441427500	RDA - PVC - Ø 100 mm	5,33	M	15/09/1993	Sim
PIRACAJÁ	ÁGUA	163652	441393200	RDA - PVC - Ø 50 mm	5,25	M	26/10/2010	Sim
PIRACAJÁ	ÁGUA	36534	441417800	RDA - PVC - Ø 50 mm	5,13	M	26/10/2010	Sim
PIRACAJÁ	ÁGUA	121107	441392400	RDA - PVB - Ø 100 mm	5,07	M	26/10/2010	Sim
PIRACAJÁ	ÁGUA	198666	405206700	LIGAÇÃO DE ÁGUA	5,00	un	31/01/1984	Sim
PIRACAJÁ	ÁGUA	206795	408956600	LIGAÇÃO DE ÁGUA	5,00	un	31/03/1987	Sim
PIRACAJÁ	ÁGUA	254914	409501300	LIGAÇÃO DE ÁGUA	5,00	un	31/09/1989	Sim
PIRACAJÁ	ÁGUA	256100	413793100	LIGAÇÃO DE ÁGUA	5,00	un	15/10/1997	Sim
PIRACAJÁ	ÁGUA	72776	441435600	RDA - PVB - Ø 50 mm	4,98	M	31/07/2002	Sim
PIRACAJÁ	ÁGUA	99001	419138100	RDA - PVB - Ø 50 mm	4,90	M	31/12/2007	Sim
PIRACAJÁ	ÁGUA	121890	441403000	RDA - PVC - Ø 75 mm	4,36	M	26/10/2010	Sim
PIRACAJÁ	ÁGUA	39972	441394400	RDA - PVC - Ø 75 mm	4,35	M	26/10/2010	Sim
PIRACAJÁ	ÁGUA	129613	441402300	RDA - PVB - Ø 100 mm	4,24	M	26/10/2010	Sim
PIRACAJÁ	ÁGUA	148003	441393700	RDA - PVB - Ø 100 mm	4,18	M	26/10/2010	Sim
PIRACAJÁ	ÁGUA	108665	441422200	RDA - PVC - Ø 75 mm	4,15	M	26/10/2010	Sim
PIRACAJÁ	ÁGUA	107918	441401600	RDA - PVC - Ø 50 mm	4,13	M	26/10/2010	Sim
PIRACAJÁ	ÁGUA	144403	441411600	RDA - PVC - Ø 75 mm	4,10	M	26/10/2010	Sim
PIRACAJÁ	ÁGUA	34895	441392000	RDA - PVB - Ø 100 mm	4,00	M	26/10/2010	Sim
PIRACAJÁ	ÁGUA	93839	441391200	RDA - PVB - Ø 100 mm	4,00	M	26/10/2010	Sim

Dr. José Sylvino Cintra
 Prefeito Municipal

Deborah Pastini Longo
 Superintendente da Unidade de
 Negócio Norte - MN

PLANILHA A - BENS EM OPERAÇÃO EXCLUSIVOS - ÁGUA

MUNICÍPIO	SERVIÇO	IMOBILIZADO	INVENTARIADO	DESCRIÇÃO DO BENSATIVO	QUANTIDADE	DATA DE INSCRIÇÃO	REMANEÇA DO BEM REGULADOR
PIRACAJÁ	ÁGUA	791486	60230851	HIDRÔMETRO QM 2,5 - MÁX 5M ³ /H	4,00	15/09/2008	Sim
PIRACAJÁ	ÁGUA	52254	441388900	RDA - PVC - Ø 50 mm	3,68	26/10/2010	Sim
PIRACAJÁ	ÁGUA	94134	441395200	RDA - PVC - Ø 75 mm	3,66	26/10/2010	Sim
PIRACAJÁ	ÁGUA	87969	441399300	RDA - FFP8 - Ø 100 mm	3,65	26/10/2010	Sim
PIRACAJÁ	ÁGUA	67066	441392700	RDA - FFP8 - Ø 100 mm	3,58	26/10/2010	Sim
PIRACAJÁ	ÁGUA	92062	441413300	RDA - PVC - Ø 75 mm	3,55	26/10/2010	Sim
PIRACAJÁ	ÁGUA	199999	441403400	RDA - PVC - Ø 80 mm	3,53	31/07/1984	Sim
PIRACAJÁ	ÁGUA	81859	441427900	RDA - AMIANTO - Ø ≤ 100 mm	3,52	15/09/1999	Sim
PIRACAJÁ	ÁGUA	63461	441418600	RDA - PVC - Ø 75 mm	3,50	26/10/2010	Sim
PIRACAJÁ	ÁGUA	125167	441400200	RDA - AMIANTO - Ø ≤ 100 mm	3,45	26/10/2010	Sim
PIRACAJÁ	ÁGUA	82550	441405100	RDA - PVC - Ø 80 mm	3,35	31/07/1984	Sim
PIRACAJÁ	ÁGUA	42152	441386300	RDA - PVC - Ø 75 mm	3,32	26/10/2010	Sim
PIRACAJÁ	ÁGUA	106946	441426900	RDA - PVC - Ø 75 mm	3,15	31/08/1999	Sim
PIRACAJÁ	ÁGUA	159162	441415400	RDA - PVC - Ø 75 mm	3,09	26/10/2010	Sim
PIRACAJÁ	ÁGUA	123181	441388600	RDA - PVC - Ø 75 mm	3,07	26/10/2010	Sim
PIRACAJÁ	ÁGUA	136561	441423800	RDA - PVC - Ø 100 mm	3,01	26/10/2010	Sim
PIRACAJÁ	ÁGUA	30922	441417900	RDA - PVC - Ø 75 mm	3,00	31/10/2008	Sim
PIRACAJÁ	ÁGUA	199971	404228300	LIGAÇÃO DE ÁGUA	3,00	30/04/1983	Sim
PIRACAJÁ	ÁGUA	237764	403361900	LIGAÇÃO DE ÁGUA	3,00	31/12/1981	Sim
PIRACAJÁ	ÁGUA	242237	405828600	LIGAÇÃO DE ÁGUA	3,00	31/12/1981	Sim
PIRACAJÁ	ÁGUA	257395	402980600	LIGAÇÃO DE ÁGUA	3,00	31/12/1984	Sim
PIRACAJÁ	ÁGUA	1276594	441388700	HIDRÔMETRO DN 20-QN 1,5MS C OU SUPERIOR	3,00	30/04/1981	Sim
PIRACAJÁ	ÁGUA	34587	441399800	RDA - AMIANTO - Ø ≤ 100 mm	2,98	31/12/2018	Sim
PIRACAJÁ	ÁGUA	162734	441435800	RDA - PVC - Ø 50 mm	2,97	26/10/2010	Sim
PIRACAJÁ	ÁGUA	68668	441431700	RDA - FFP8 - Ø 75 mm	2,94	31/10/1975	Sim
PIRACAJÁ	ÁGUA	127079	441403800	RDA - PVC - Ø 75 mm	2,88	26/10/2010	Sim
PIRACAJÁ	ÁGUA	143308	441391300	RDA - PVC - Ø 75 mm	2,85	26/10/2010	Sim
PIRACAJÁ	ÁGUA	25528	441405500	RDA - PVC - Ø 50 mm	2,82	26/10/2010	Sim
PIRACAJÁ	ÁGUA	64093	441392100	RDA - PVC - Ø 75 mm	2,82	26/10/2010	Sim
PIRACAJÁ	ÁGUA	25823	441420700	RDA - PVC - Ø 75 mm	2,81	26/10/2010	Sim
PIRACAJÁ	ÁGUA	142476	441392800	RDA - PVC - Ø 75 mm	2,80	26/10/2010	Sim
PIRACAJÁ	ÁGUA	146078	441407500	RDA - PVC - Ø 75 mm	2,77	26/10/2010	Sim
PIRACAJÁ	ÁGUA	129172	441418000	RDA - PVC - Ø 75 mm	2,76	26/10/2010	Sim
PIRACAJÁ	ÁGUA	21291	441424300	RDA - FFP8 - Ø 200 mm	2,71	31/12/2007	Sim
PIRACAJÁ	ÁGUA	15200	441430600	RDA - PVC - Ø 50 mm	2,67	31/12/2007	Sim
PIRACAJÁ	ÁGUA	92094	441421200	RDA - PVC - Ø 75 mm	2,66	26/10/2010	Sim
PIRACAJÁ	ÁGUA	20612	441390600	RDA - PVC - Ø 50 mm	2,65	26/10/2010	Sim
PIRACAJÁ	ÁGUA	67802	441388100	RDA - PVC - Ø 75 mm	2,64	26/10/2010	Sim
PIRACAJÁ	ÁGUA	161547	441391400	RDA - FFP8 - Ø 75 mm	2,49	26/10/2010	Sim
PIRACAJÁ	ÁGUA	77859			2,40		Sim

Dr. José Sulyno Cintra
Prefeito Municipal

Debora Pierini Longo
Superintendente da Unidade de
Negócio Norte - MN

PLANILHA A - BENS EM OPERAÇÃO EXCLUSIVOS - ÁGUA

MUNICÍPIO	SERVIÇO	VALOR MOBILIZADO	Nº INVENTÁRIO	DESCRIÇÃO DO BENS	QUANTIDADE	UN	DATA DE AQUISIÇÃO	REVENHADO DO BENS
PIRACAJÁ	ÁGUA	101644	441420800	RDA - PVC - Ø 50 mm	2,36	M	26/10/2010	Sim
PIRACAJÁ	ÁGUA	72038	441408900	RDA - PVC - Ø 50 mm	2,23	M	26/10/2010	Sim
PIRACAJÁ	ÁGUA	46513	419120500	RDA - FFR - Ø 50 mm	2,15	M	31/12/2007	Sim
PIRACAJÁ	ÁGUA	165129	441396500	RDA - PVC - Ø 75 mm	2,00	M	26/10/2010	Sim
PIRACAJÁ	ÁGUA	195319	409648400	LIGAÇÃO DE ÁGUA	2,00	un	31/01/1982	Sim
PIRACAJÁ	ÁGUA	213982	403177200	LIGAÇÃO DE ÁGUA	2,00	un	30/05/1981	Sim
PIRACAJÁ	ÁGUA	1276551		HIDRÔMETRO-DN 20-QN 1,5MB C/OU SUPERIOR	2,00	un	31/12/2018	Sim
PIRACAJÁ	ÁGUA	77331	441405600	RDA - PVC - Ø 75 mm	1,90	M	26/10/2010	Sim
PIRACAJÁ	ÁGUA	164763	441434300	RDA - PVC - Ø 80 mm	1,70	M	31/07/1984	Sim
PIRACAJÁ	ÁGUA	108720	441435100	RDA - PVC - Ø 150 mm	1,68	M	26/10/2010	Sim
PIRACAJÁ	ÁGUA	125476	441413400	RDA - PVC - Ø 75 mm	1,67	M	26/10/2010	Sim
PIRACAJÁ	ÁGUA	17424	441413700	RDA - PVC - Ø 75 mm	1,52	M	26/10/2010	Sim
PIRACAJÁ	ÁGUA	72077	441435000	RDA - PVC - Ø 150 mm	1,50	M	26/10/2010	Sim
PIRACAJÁ	ÁGUA	77878	441400300	RDA - FFR - Ø 150 mm	1,50	M	26/10/2010	Sim
PIRACAJÁ	ÁGUA	144968	441408200	RDA - PVC - Ø 50 mm	1,05	M	26/10/2010	Sim
PIRACAJÁ	ÁGUA	8936	432342100	BOOSTER	1,00	un	30/08/2009	Sim
PIRACAJÁ	ÁGUA	8973	407343700	RESERVATÓRIO APOIADO	1,00	un	30/11/1993	Sim
PIRACAJÁ	ÁGUA	9017	432338800	ABRIGO PARA PAINEL	1,00	un	30/08/2009	Sim
PIRACAJÁ	ÁGUA	9152	404382900	ETE - ESTAÇÃO DE TRATAMENTO DE ESGOTOS	1,00	un	31/12/1982	Sim
PIRACAJÁ	ÁGUA	9278	432342300	BOOSTER	1,00	un	30/08/2009	Sim
PIRACAJÁ	ÁGUA	9346	404668100	FEAT - ESTAÇÃO ELEVATÓRIA DE ÁGUA TRATAD	1,00	un	31/05/1983	Sim
PIRACAJÁ	ÁGUA	9376	432342000	BASE PARA BOOSTER	1,00	un	30/08/2009	Sim
PIRACAJÁ	ÁGUA	9377	432342800	BOOSTER	1,00	un	30/08/2009	Sim
PIRACAJÁ	ÁGUA	9717	404383300	RESERVATÓRIO APOIADO	1,00	un	31/12/1982	Sim
PIRACAJÁ	ÁGUA	9811	407928000	RESERVATÓRIO APOIADO	1,00	un	31/12/2007	Sim
PIRACAJÁ	ÁGUA	10057	432342500	BOOSTER	1,00	un	30/08/2009	Sim
PIRACAJÁ	ÁGUA	10103	401197200	RESERVATÓRIO	1,00	un	31/12/1978	Sim
PIRACAJÁ	ÁGUA	10210	432343700	BOOSTER	1,00	un	30/08/2009	Sim
PIRACAJÁ	ÁGUA	10482	432343500	BOOSTER	1,00	un	30/08/2009	Sim
PIRACAJÁ	ÁGUA	10809	404668200	RESERVATÓRIO ENTERRADO	1,00	un	31/05/1983	Sim
PIRACAJÁ	ÁGUA	10939	404383000	ETA - ESTAÇÃO DE TRATAMENTO DE ÁGUA	1,00	un	31/05/2002	Sim
PIRACAJÁ	ÁGUA	11090	432340100	BOOSTER	1,00	un	30/08/2009	Sim
PIRACAJÁ	ÁGUA	11157	432343800	ABRIGO PARA PAINEL	1,00	un	30/08/2009	Sim
PIRACAJÁ	ÁGUA	11249	404382800	BOOSTER	1,00	un	31/12/1982	Sim
PIRACAJÁ	ÁGUA	11379	432342600	ABRIGO PARA PAINEL	1,00	un	30/08/2009	Sim
PIRACAJÁ	ÁGUA	11507	404383200	FEAT - ESTAÇÃO ELEVATÓRIA DE ÁGUA TRATAD	1,00	un	31/12/1982	Sim
PIRACAJÁ	ÁGUA	11692	407927800	RESERVATÓRIO APOIADO	1,00	un	31/12/2007	Sim
PIRACAJÁ	ÁGUA	11758	407927600	RESERVATÓRIO APOIADO	1,00	un	31/12/2007	Sim
PIRACAJÁ	ÁGUA	55607	441413800	RDA - PVC - Ø 50 mm	1,00	M	26/10/2010	Sim
PIRACAJÁ	ÁGUA	63419	441410900	RDA - PVC - Ø 75 mm	1,00	M	26/10/2010	Sim

Dr. José Sívino Cintra
Prefeito Municipal

Débora Pierini Longo
Superintendente da Unidade de
Negócio Norte - MN

PLANILHA A - BENS EM OPERAÇÃO EXCLUSIVOS - ÁGUA

MUNICÍPIO	SERVICÇO	Nº MOBILIZADO	VALOR ESTIMADO	DESCRIÇÃO DO DEBITIVO	QUANTIDADE	UN	DATA DE INCORPORAÇÃO	REAJUSTADO PELO REGULADOR
PIRACAIÁ	ÁGUA	65801	441412200	RDA - PVC - Ø 50 mm	1,00	M	26/10/2010	Sim
PIRACAIÁ	ÁGUA	147311	441436500	RDA - Ppr - Ø 250 mm	1,00	M	26/10/2010	Sim
PIRACAIÁ	ÁGUA	195153	419598500	LIGAÇÃO DE ÁGUA	1,00	un	30/11/2008	Sim
PIRACAIÁ	ÁGUA	251407	405025900	REDE DE ALTA TENSÃO EM POSTES	1,00	M	30/11/1983	Sim
PIRACAIÁ	ÁGUA	252073	405013300	REDE DE ALTA TENSÃO EM POSTES	1,00	M	30/11/1983	Sim
PIRACAIÁ	ÁGUA	253702	402805500	REDE DE ALTA TENSÃO EM POSTES	1,00	M	31/12/1979	Sim
PIRACAIÁ	ÁGUA	296592	432308800	CAIXA DE MEDIDORES	1,00	un	30/10/2009	Sim
PIRACAIÁ	ÁGUA	297383	432309100	BASE PARA TANQUE	1,00	un	30/10/2009	Sim
PIRACAIÁ	ÁGUA	297756	432308300	CAIXA DE PASSAGEM	1,00	un	30/10/2009	Sim
PIRACAIÁ	ÁGUA	289442	432322600	RESERVATÓRIO SEMI-ENTERRADO	1,00	un	30/10/2009	Sim
PIRACAIÁ	ÁGUA	299893	432308500	EEAT - ESTAÇÃO ELEVATÓRIA DE ÁGUA TRATAD	1,00	un	30/10/2009	Sim
PIRACAIÁ	ÁGUA	300153	432308700	CAIXA DE MEDIDORES	1,00	un	30/10/2009	Sim
PIRACAIÁ	ÁGUA	301893	432309000	POÇO PROFUNDO -	1,00	un	30/09/1982	Sim
PIRACAIÁ	ÁGUA	302885	432308900	CAIXA DE MEDIDORES	1,00	un	30/10/2009	Sim
PIRACAIÁ	ÁGUA	310875	432308200	ETA - ESTAÇÃO DE TRATAMENTO DE ÁGUA	1,00	un	30/10/2009	Sim
PIRACAIÁ	ÁGUA	311478	432309200	ABRIGO PARA PAINEL	1,00	un	30/10/2009	Sim
PIRACAIÁ	ÁGUA	324022	432309300	ABRIGO PARA PAINEL	1,00	un	30/10/2009	Sim
PIRACAIÁ	ÁGUA	751436	1767476	REGISTRADOR DADOS	1,00	un	30/10/2009	Sim
PIRACAIÁ	ÁGUA	752130	1674247	MOTOR ELÉTRICO DE INDUÇÃO TRIFÁSICO	1,00	un	28/02/2010	Sim
PIRACAIÁ	ÁGUA	759514	1674241	BOMBA CENTRÍFUGA HORIZONTAL	1,00	un	14/05/2009	Sim
PIRACAIÁ	ÁGUA	759654	1674248	BOMBA CENTRÍFUGA HORIZONTAL	1,00	un	14/05/2009	Sim
PIRACAIÁ	ÁGUA	760934	1674196	INVERSOR DE FREQUENCIA	1,00	un	14/05/2009	Sim
PIRACAIÁ	ÁGUA	761089	1674249	PAINEL DE COMANDO GERAL	1,00	un	14/05/2009	Sim
PIRACAIÁ	ÁGUA	762422	1674233	BOMBA CENTRÍFUGA HORIZONTAL	1,00	un	14/05/2009	Sim
PIRACAIÁ	ÁGUA	765826	1674251	PAINEL DE COMANDO GERAL	1,00	un	14/05/2009	Sim
PIRACAIÁ	ÁGUA	764336	1674197	PAINEL DE COMANDO GERAL	1,00	un	31/03/1991	Sim
PIRACAIÁ	ÁGUA	764659	1674250	INVERSOR DE FREQUENCIA	1,00	un	14/05/2009	Sim
PIRACAIÁ	ÁGUA	764694	1674195	PAINEL DE COMANDO GERAL	1,00	un	14/05/2009	Sim
PIRACAIÁ	ÁGUA	765404	1674235	PAINEL DE COMANDO GERAL	1,00	un	14/05/2009	Sim
PIRACAIÁ	ÁGUA	765722	1674253	PAINEL DE COMANDO GERAL	1,00	un	14/05/2009	Sim
PIRACAIÁ	ÁGUA	765926	1674237	PAINEL DE COMANDO GERAL	1,00	un	14/05/2009	Sim
PIRACAIÁ	ÁGUA	766491	1674245	PAINEL DE COMANDO GERAL	1,00	un	31/12/1978	Sim
PIRACAIÁ	ÁGUA	766572	1674254	INVERSOR DE FREQUENCIA	1,00	un	14/05/2009	Sim
PIRACAIÁ	ÁGUA	767296	1674238	INVERSOR DE FREQUENCIA	1,00	un	14/05/2009	Sim
PIRACAIÁ	ÁGUA	767434	1674244	INVERSOR DE FREQUENCIA	1,00	un	14/05/2009	Sim
PIRACAIÁ	ÁGUA	767486	1670885	TRANSFORMADOR TRIFÁSICO	1,00	un	14/05/2009	Sim
PIRACAIÁ	ÁGUA	767693	1670900	PAINEL DE COMANDO GERAL	1,00	un	30/11/1983	Sim
PIRACAIÁ	ÁGUA	767775	1674255	PAINEL DE COMANDO GERAL	1,00	un	22/01/2001	Sim
PIRACAIÁ	ÁGUA	768123	1674199	INVERSOR DE FREQUENCIA	1,00	un	31/12/1982	Sim
PIRACAIÁ	ÁGUA	768155	1674256	INVERSOR DE FREQUENCIA	1,00	un	14/05/2009	Sim

Dr. José Sílvia Chitra
Presidente Municipal

Dr. Débora Pierini Longo
Superintendente da Unidade de
Núcleo Norte - MN

PLANILHA A - BENS EM OPERAÇÃO EXCLUSIVOS - ÁGUA

MUNICÍPIO	SERVIÇO	Nº IDENTIFICADO	INVENTÁRIO	DESCRIÇÃO DO BEM	QUANTIDADE	DATA DE INSCRIÇÃO	REMOVEDOR
PIRACAIÁ	ÁGUA	768355	1674234	INVERSOR DE FREQUENCIA	1,00	14/05/2009	Sim
PIRACAIÁ	ÁGUA	779361	60223596	HIDRÔMETRO QN 15.00 - MÁX 30MP/H	1,00	15/08/2007	Sim
PIRACAIÁ	ÁGUA	785086	60223589	HIDRÔMETRO QN 15 - MÁX 300MP/D	1,00	15/08/2007	Sim
PIRACAIÁ	ÁGUA	788042	14250330	HIDRÔMETRO QN 1.5 - MÁX 3M ³ /H	1,00	31/01/1991	Sim
PIRACAIÁ	ÁGUA	795128	1674258	CONJUNTO MONOBLOCO	1,00	14/05/2009	Sim
PIRACAIÁ	ÁGUA	795527	1674236	BOMBA SUBMERSA	1,00	14/05/2009	Sim
PIRACAIÁ	ÁGUA	799872	1670873	MEDIDOR DE VAZAO	1,00	31/01/1992	Sim
PIRACAIÁ	ÁGUA	803696	1767470	MEDIDOR DE VAZAO	1,00	28/02/2010	Sim
PIRACAIÁ	ÁGUA	805750	1767478	MEDIDOR DE VAZAO	1,00	28/02/2010	Sim
PIRACAIÁ	ÁGUA	809908	1767477	VALVULA REDUTORA DE PRESSAO	1,00	14/05/2009	Sim
PIRACAIÁ	ÁGUA	804182	1670903	GEORFONE ELETRONICO	1,00	18/12/2007	Sim
PIRACAIÁ	ÁGUA	804287	1421925	VALVULA REDUTORA DE PRESSAO	1,00	14/05/2009	Sim
PIRACAIÁ	ÁGUA	804903	1670906	VALVULA REDUTORA DE PRESSAO	1,00	14/05/2009	Sim
PIRACAIÁ	ÁGUA	804483	1674252	VALVULA REDUTORA DE PRESSAO	1,00	14/05/2009	Sim
PIRACAIÁ	ÁGUA	804496	1767475	VALVULA REDUTORA DE PRESSAO	1,00	28/02/2010	Sim
PIRACAIÁ	ÁGUA	804603	1767474	VALVULA REDUTORA DE PRESSAO	1,00	28/02/2010	Sim
PIRACAIÁ	ÁGUA	804669	1767471	MEDIDOR DE VAZAO	1,00	28/02/2010	Sim
PIRACAIÁ	ÁGUA	804792	1670893	HASTE DE ESCUTA	1,00	28/02/2010	Sim
PIRACAIÁ	ÁGUA	804807	1670891	GEORFONE ELETRONICO	1,00	14/05/2009	Sim
PIRACAIÁ	ÁGUA	804977	1670902	BOMBA SUBMERSA	1,00	24/11/2004	Sim
PIRACAIÁ	ÁGUA	805026	1670897	BOMBA SUBMERSA	1,00	14/05/2009	Sim
PIRACAIÁ	ÁGUA	805402	1674257	BOMBA SUBMERSA	1,00	14/05/2009	Sim
PIRACAIÁ	ÁGUA	805959	1670901	CONJUNTO MONOBLOCO	1,00	14/05/2009	Sim
PIRACAIÁ	ÁGUA	806070	1670889	BOMBA SUBMERSA	1,00	14/05/2009	Sim
PIRACAIÁ	ÁGUA	806341	1670899	BOMBA SUBMERSA	1,00	14/05/2009	Sim
PIRACAIÁ	ÁGUA	809985	1670892	BOMBA SUBMERSA	1,00	14/05/2009	Sim
PIRACAIÁ	ÁGUA	810836	1674231	HASTE DE ESCUTA	1,00	14/05/2009	Sim
PIRACAIÁ	ÁGUA	810851	1674231	MEDIDOR DE VAZAO	1,00	28/02/2010	Sim
PIRACAIÁ	ÁGUA	910775	1674222	VALVULA REDUTORA DE PRESSAO	1,00	14/05/2009	Sim
PIRACAIÁ	ÁGUA	912694	1674219	BOMBA CENTRIFUGA HORIZONTAL	1,00	13/05/2009	Sim
PIRACAIÁ	ÁGUA	929905	1674221	MOTOR ELCTRICO DE INDUCAO TRIFASICO	1,00	31/12/1982	Sim
PIRACAIÁ	ÁGUA	932365	1453224	BOMBA CENTRIFUGA HORIZONTAL	1,00	13/05/2009	Sim
PIRACAIÁ	ÁGUA	933983	1674177	BOMBA PARA SOLVENTES	1,00	13/05/2009	Sim
PIRACAIÁ	ÁGUA	934783	1674177	PAINEL DE COMANDO GERAL	1,00	31/07/2010	Sim
PIRACAIÁ	ÁGUA	942602	1674217	BOMBA CENTRIFUGA HORIZONTAL	1,00	13/05/2009	Sim
PIRACAIÁ	ÁGUA	942853	1674218	MOTOR ELCTRICO DE INDUCAO TRIFASICO	1,00	13/05/1992	Sim
PIRACAIÁ	ÁGUA	945106	1674188	PAINEL DE COMANDO GERAL	1,00	13/05/2009	Sim
PIRACAIÁ	ÁGUA	947713	1674179	INVERSOR DE FREQUENCIA	1,00	13/05/2009	Sim
PIRACAIÁ	ÁGUA	948285	1670866	TRANSFORMADOR TRIFASICO	1,00	13/05/2009	Sim
PIRACAIÁ	ÁGUA	951745	1674187	PAINEL DE COMANDO GERAL	1,00	31/12/1982	Sim

Dr. José Silvano Cintra
 Prefeito Municipal

Débora Stefani Longo
 Superintendente da Unidade de
 Negócio Norte - MN

PLANILHA A - BENS EM OPERAÇÃO EXCLUSIVOS - ÁGUA

MUNICÍPIO	SERVIÇO	Nº MOBILIZADO	Nº INVENTÁRIO	DESCRIÇÃO DO ATIVO	QUANTIDADE	UN	DATA DE INSCRIÇÃO	RENUMERADO/HEIC REGULADOR
PIRACAIA	ÁGUA	958909	1674212	PAINEL DE COMANDO GERAL	1,00	un	13/05/2009	Sim
PIRACAIA	ÁGUA	959280	1446947	PAINEL DE TELEMETRIA	1,00	un	31/07/2010	Sim
PIRACAIA	ÁGUA	960120	1674211	PAINEL DE COMANDO GERAL	1,00	un	13/05/2009	Sim
PIRACAIA	ÁGUA	962698	1674178	PAINEL DE COMANDO GERAL	1,00	un	13/05/2009	Sim
PIRACAIA	ÁGUA	964135	1674210	PAINEL DE COMANDO GERAL	1,00	un	13/05/2009	Sim
PIRACAIA	ÁGUA	964244	1674185	PAINEL DE COMANDO GERAL	1,00	un	13/05/2009	Sim
PIRACAIA	ÁGUA	972276	1674215	PAINEL DE COMANDO GERAL	1,00	un	13/05/2009	Sim
PIRACAIA	ÁGUA	977275	1674216	PAINEL DE COMANDO GERAL	1,00	un	13/05/2009	Sim
PIRACAIA	ÁGUA	977296	1674186	PAINEL DE COMANDO GERAL	1,00	un	13/05/2009	Sim
PIRACAIA	ÁGUA	977557	1673781	PAINEL DE COMANDO GERAL	1,00	un	31/07/2010	Sim
PIRACAIA	ÁGUA	978415	1670854	BOMBA DOSADORA	1,00	un	20/08/1997	Sim
PIRACAIA	ÁGUA	978956	1674201	FILTRO	1,00	un	13/05/2009	Sim
PIRACAIA	ÁGUA	979118	1674171	AGITADOR MECÂNICO	1,00	un	31/07/2010	Sim
PIRACAIA	ÁGUA	979973	1670853	DESTILADOR	1,00	un	30/09/1988	Sim
PIRACAIA	ÁGUA	982151	1448905	PURIFICADOR DE ÁGUA	1,00	un	31/07/2010	Sim
PIRACAIA	ÁGUA	982246	1674214	PAINEL DE COMANDO GERAL	1,00	un	13/05/2009	Sim
PIRACAIA	ÁGUA	982395	1674384	INVERSOR DE FREQUENCIA	1,00	un	13/05/2009	Sim
PIRACAIA	ÁGUA	987718	1674174	AGITADOR MECÂNICO	1,00	un	31/12/1982	Sim
PIRACAIA	ÁGUA	983384	1670855	AGITADOR MAGNÉTICO	1,00	un	31/09/1991	Sim
PIRACAIA	ÁGUA	994352	1674183	DOSADOR PRODUTOS QUÍMICOS	1,00	un	31/07/2010	Sim
PIRACAIA	ÁGUA	994403	1674206	FILTRO	1,00	un	13/05/2009	Sim
PIRACAIA	ÁGUA	995321	1674175	AGITADOR MECÂNICO	1,00	un	13/05/2009	Sim
PIRACAIA	ÁGUA	995679	1674209	FILTRO	1,00	un	31/07/2010	Sim
PIRACAIA	ÁGUA	996495	1674204	AGITADOR MECÂNICO	1,00	un	13/05/2009	Sim
PIRACAIA	ÁGUA	998082	1453219	FILTRO	1,00	un	13/05/2009	Sim
PIRACAIA	ÁGUA	998806	1674205	BOMBA DOSADORA	1,00	un	31/07/2010	Sim
PIRACAIA	ÁGUA	999864	1670852	FILTRO	1,00	un	13/05/2009	Sim
PIRACAIA	ÁGUA	1000344	1674182	ANALISADOR CLORO, LIVRE/TOTAL, PROCESSO	1,00	un	31/07/2010	Sim
PIRACAIA	ÁGUA	1000511	1670850	DOSADOR PRODUTOS QUÍMICOS	1,00	un	31/07/2010	Sim
PIRACAIA	ÁGUA	1002322	1427253	COLORÍMETRO	1,00	un	31/12/1987	Sim
PIRACAIA	ÁGUA	1002515	1670851	PH-METRO	1,00	un	31/07/2010	Sim
PIRACAIA	ÁGUA	1002532	1674172	COLORÍMETRO	1,00	un	31/12/1979	Sim
PIRACAIA	ÁGUA	1003278	1453217	PH-METRO	1,00	un	31/07/2010	Sim
PIRACAIA	ÁGUA	1004133	1674181	AGITADOR MECÂNICO	1,00	un	31/07/2010	Sim
PIRACAIA	ÁGUA	1005149	1674208	BOMBA DOSADORA	1,00	un	31/07/2010	Sim
PIRACAIA	ÁGUA	1005410	1674193	COLORADOR DOSADOR DE CLORO	1,00	un	13/05/2009	Sim
PIRACAIA	ÁGUA	1005469	1674173	FILTRO	1,00	un	30/03/1995	Sim
PIRACAIA	ÁGUA	1006541	1674207	AGITADOR MECÂNICO	1,00	un	31/12/1982	Sim
PIRACAIA	ÁGUA	1007145	1674170	FILTRO	1,00	un	13/05/2009	Sim
PIRACAIA	ÁGUA			AGITADOR MECÂNICO	1,00	un	31/07/2010	Sim

Dr. José Silvino Cintra
 Prefeito Municipal

Débora Pierini Longo
 Superintendente da Unidade de
 Negócio Água - MN

PLANILHA A - BENS EM OPERAÇÃO EXCLUSIVOS - ÁGUA

UNIDADE	SERVIÇO	IMOBILIZADO	INVENTARIADO	DESCRIÇÃO DO BENS	QUANTIDADE	UN	DATA DE INSCRIÇÃO	REINTEGRADO
PIRACAIA	ÁGUA	1008379	1674208	FILTRO	1,00	un	13/05/2009	Sim
PIRACAIA	ÁGUA	1027465	1674176	AGITADOR MECÂNICO	1,00	un	31/12/1982	Sim
PIRACAIA	ÁGUA	1030207	1674180	DOSADOR PRODUTOS QUÍMICOS	1,00	un	31/07/2010	Sim
PIRACAIA	ÁGUA	1037964	1674202	FILTRO	1,00	un	13/05/2009	Sim
PIRACAIA	ÁGUA	1081840	1670848	MEDIDOR DE VAZAO	1,00	un	13/05/2009	Sim
PIRACAIA	ÁGUA	1082263	1670865	BOMBA SUBMERSA	1,00	un	13/05/2009	Sim
PIRACAIA	ÁGUA	1086366	1674324	CONJUNTO MOTO-BOMBA SUBMERSIVEL	1,00	un	13/05/2009	Sim
PIRACAIA	ÁGUA	1086494	1674192	CONJUNTO MOTO-BOMBA SUBMERSIVEL	1,00	un	31/12/1982	Sim
PIRACAIA	ÁGUA	1091110	1674223	CONJUNTO MONOBLOCO	1,00	un	13/05/2009	Sim
PIRACAIA	ÁGUA	1094193	1670864	BOMBA SUBMERSA	1,00	un	13/05/2009	Sim
PIRACAIA	ÁGUA	1107145	1674191	TANQUE PARA PRODUTO QUÍMICO	1,00	un	28/02/1977	Sim
PIRACAIA	ÁGUA	1124505	1670863	MEDIDOR DE VAZAO	1,00	un	13/05/2009	Sim
PIRACAIA	ÁGUA	1124666	1670847	MEDIDOR DE VAZAO	1,00	un	13/05/2009	Sim
PIRACAIA	ÁGUA	1124731	1670861	MEDIDOR DE VAZAO	1,00	un	13/05/2009	Sim
PIRACAIA	ÁGUA	1125037	1670846	MEDIDOR DE VAZAO	1,00	un	13/05/2009	Sim
PIRACAIA	ÁGUA	1127246	1670862	MEDIDOR DE VAZAO	1,00	un	13/05/2009	Sim
PIRACAIA	ÁGUA	751157	1767473	REGISTRADOR DADOS	1,00	un	28/02/2010	Não
PIRACAIA	ÁGUA	762631	1427243	BOMBA CENTRIFUGA HORIZONTAL	1,00	un	04/04/2007	Não
PIRACAIA	ÁGUA	762672	1427233	BOMBA CENTRIFUGA HORIZONTAL	1,00	un	28/03/2007	Não
PIRACAIA	ÁGUA	763316	2081780	BOMBA HELICOIDAL	1,00	un	27/03/2015	Sim
PIRACAIA	ÁGUA	765559	2022780	PURIFICADOR DE AGUA	1,00	un	19/04/2012	Sim
PIRACAIA	ÁGUA	768956	2009336	PRESSOSTATO	1,00	un	01/12/2011	Sim
PIRACAIA	ÁGUA	769684	2009339	PRESSOSTATO	1,00	un	01/12/2011	Sim
PIRACAIA	ÁGUA	772010	2009334	PRESSOSTATO	1,00	un	01/12/2011	Sim
PIRACAIA	ÁGUA	772390	2009335	PRESSOSTATO	1,00	un	01/12/2011	Sim
PIRACAIA	ÁGUA	774944	2009337	PRESSOSTATO	1,00	un	01/12/2011	Sim
PIRACAIA	ÁGUA	804444	2054289	GEFONE ELETRONICO	1,00	un	05/09/2014	Sim
PIRACAIA	ÁGUA	805274	2009525	CONJUNTO MOTO-BOMBA SUBMERSA	1,00	un	19/05/2012	Sim
PIRACAIA	ÁGUA	806174	2009527	CONJUNTO MOTO-BOMBA SUBMERSA	1,00	un	15/05/2012	Sim
PIRACAIA	ÁGUA	806925	2009526	CONJUNTO MOTO-BOMBA SUBMERSA	1,00	un	15/05/2012	Sim
PIRACAIA	ÁGUA	935737	2056967	TRANSFORMADOR TRIFASICO	1,00	un	30/10/2015	Sim
PIRACAIA	ÁGUA	776421	606020100	HIDRÔMETRO QN 150 - MAX 4000MP/D	1,00	un	31/08/2016	Sim
PIRACAIA	ÁGUA	1147283	2103000	DATA LOGGER - ARMAZENADOR DEDADOS	1,00	un	05/01/2017	Não
PIRACAIA	ÁGUA	1182734	H201705197002005762017534	HIDRÔMETRO QN 1,5 - MAX 3MP/H	1,00	un	31/12/2017	Sim
PIRACAIA	ÁGUA	1182738	H201705201001005762017534	HIDRÔMETRO QN 0,75 - MAX 1,5MP/H	1,00	un	31/12/2017	Sim
PIRACAIA	ÁGUA	1276532	441408300	HIDRÔMETRO QN 5 - MAX 10MP/H	1,00	un	31/12/2018	Sim
PIRACAIA	ÁGUA	136683	441408300	RDA - PVC - Ø 50 mm	0,99	M	26/10/2010	Sim
PIRACAIA	ÁGUA	265590	441408300	RDA - PVC - Ø 75 mm	0,80	M	26/10/2010	Sim
PIRACAIA	ÁGUA	110889	441387400	RDA - PPR - Ø 50 mm	0,70	M	31/12/1982	Sim

Dr. José Silymo Cintra
 Prefeito Municipal

Débora Pierini Longo
 Superintendente da Unidade de
 Negócio Norte - MN

PLANILHA A - BENS EM OPERAÇÃO EXCLUSIVOS - ÁGUA

MUNICÍPIO	SERVIÇO	INMOBILIZADO	INVENTARIADO	DESCRIÇÃO DO ATIVO	QUANTIDADE	UN	DATA DE INCORPORAÇÃO	RENUMERAÇÃO DO REGULAR
PIRACAIÁ	ÁGUA	117682	441387000	RDA - FEPF - Ø 50 mm	0,70	M	31/12/1982	Sim
PIRACAIÁ	ÁGUA	95213	441405700	RDA - FEPF - Ø 75 mm	0,60	M	26/10/2010	Sim
PIRACAIÁ	ÁGUA	36477	441421300	RDA - PVC - Ø 50 mm	0,50	M	26/10/2010	Sim
PIRACAIÁ	ÁGUA	89765	441412800	RDA - PVC - Ø 50 mm	0,50	M	26/10/2010	Sim
PIRACAIÁ	ÁGUA	95744	441395900	RDA - FEPF - Ø 150 mm	0,50	M	26/10/2010	Sim
PIRACAIÁ	ÁGUA	142138	441427000	RDA - FEPF - Ø 150 mm	0,50	M	31/08/1993	Sim
PIRACAIÁ	ÁGUA	12110	441409800	RDA - FEPF - Ø 50 mm	0,30	M	31/12/1982	Sim
PIRACAIÁ	ÁGUA	12768	441399200	RDA - FEPF - Ø 150 mm	0,30	M	26/10/2010	Sim
PIRACAIÁ	ÁGUA	12826	441426300	RDA - FEPF - Ø 75 mm	0,30	M	31/12/1979	Sim
PIRACAIÁ	ÁGUA	23816	441406300	RDA - FEPF - Ø 75 mm	0,30	M	26/10/2010	Sim
PIRACAIÁ	ÁGUA	58968	441390000	RDA - FEPF - Ø 75 mm	0,30	M	26/10/2010	Sim
PIRACAIÁ	ÁGUA	65969	441396600	RDA - FEPF - Ø 75 mm	0,30	M	26/10/2010	Sim
PIRACAIÁ	ÁGUA	101609	441409400	RDA - FEPF - Ø 100 mm	0,30	M	26/10/2010	Sim
PIRACAIÁ	ÁGUA	116667	441401000	RDA - FEPF - Ø 150 mm	0,30	M	26/10/2010	Sim
PIRACAIÁ	ÁGUA	123309	441390700	RDA - FEPF - Ø 75 mm	0,30	M	29/10/2010	Sim
PIRACAIÁ	ÁGUA	129736	441401700	RDA - FEPF - Ø 150 mm	0,30	M	26/10/2010	Sim
PIRACAIÁ	ÁGUA	131927	441421800	RDA - FEPF - Ø 75 mm	0,30	M	26/10/2010	Sim
PIRACAIÁ	ÁGUA	153807	441423900	RDA - FEPF - Ø 150 mm	0,30	M	31/12/1979	Sim
PIRACAIÁ	ÁGUA	160519	441411000	RDA - FEPF - Ø 75 mm	0,30	M	26/10/2010	Sim
PIRACAIÁ	ÁGUA	161175	441408400	RDA - FEPF - Ø 100 mm	0,30	M	26/10/2010	Sim
PIRACAIÁ	ÁGUA	170994	441422300	RDA - FEPF - Ø 75 mm	0,30	M	26/10/2010	Sim
PIRACAIÁ	ÁGUA	1143002	476868900	RDA - FEPF - Ø 200 mm	-	M	16/03/2017	Sim
PIRACAIÁ	ÁGUA	1143026	476868400	RDA - PVC - Ø 75 mm	-	M	16/03/2017	Sim
PIRACAIÁ	ÁGUA	1143032	476868100	RDA - PEAD - Ø <= 32 mm	-	M	16/03/2017	Sim
PIRACAIÁ	ÁGUA	1143159	476868600	RDA - PVC - Ø 100 mm	-	M	16/03/2017	Sim
PIRACAIÁ	ÁGUA	1143162	476868300	RDA - PVC - Ø 50 mm	-	M	16/03/2017	Sim
PIRACAIÁ	ÁGUA	1143194	476875700	LIGAÇÃO DE ÁGUA	-	UN	20/03/2017	Sim
PIRACAIÁ	ÁGUA	1143313	476844800	LIGAÇÃO DE ÁGUA	-	UN	16/03/2017	Sim
PIRACAIÁ	ÁGUA	1146531	607212800	HIDRÔMETRO DN 0,75 - MAX 1,5M ³ /H	-	UN	20/03/2017	Sim
PIRACAIÁ	ÁGUA	1146908	607213800	HIDRÔMETRO DN 0,75 - MAX 1,5M ³ /H	-	UN	16/03/2017	Sim
PIRACAIÁ	ÁGUA	1179884	1968824	CONJUNTO MOTO-BOMBA	-	UN	30/06/2018	Sim

Dr. José Silvano Cintra
 Prefeito Municipal

Débora Piezini Longo
 Superintendente da Unidade de Negócios Vars - MN

PLANILHA B - BENS EM OPERAÇÃO EXCLUSIVOS - ESGOTO

NUMERO	SERVICO	NE MOBILIZADO	N INVENTARIO	DENOMINACAO DOATIVO	QD UNIDADE	UN	DATA DE INCORPORACAO	RENUMERADO PELO REGULADOR
PIRACAIÁ	ESGOTO	184744	441431400	RCE - MBV - 100 < Ø <= 200 MM	29.489,05	M	26/10/2010	Sim
PIRACAIÁ	ESGOTO	134227	441431300	RCE - MBV - 100 < Ø <= 200 MM	3.115,16	M	26/10/2010	Sim
PIRACAIÁ	ESGOTO	107523	441425800	RCE - PVC - Ø 150 mm	2.709,09	M	31/07/2003	Sim
PIRACAIÁ	ESGOTO	182354	441424700	RCE - MBV - 100 < Ø <= 200 MM	2.183,82	M	31/10/1998	Sim
PIRACAIÁ	ESGOTO	178570	441431500	RCE - MBV - 100 < Ø <= 200 MM	2.074,36	M	26/10/2010	Sim
PIRACAIÁ	ESGOTO	1701263	477074000	RCE - PFR - Ø 300 mm	1.658,75	M	31/07/2018	Sim
PIRACAIÁ	ESGOTO	95486	425276800	RCE - MBV - 100 < Ø <= 200 MM	1.549,36	M	30/09/1999	Sim
PIRACAIÁ	ESGOTO	194821	400433500	LIGACAO DE ESGOTO	1.442,00	un	31/12/1976	Sim
PIRACAIÁ	ESGOTO	230219	419933300	LIGACAO DE ESGOTO	1.161,00	un	31/08/1986	Sim
PIRACAIÁ	ESGOTO	110193	441424800	RCE - CERAMICO - Ø 150 mm	1.146,32	M	31/10/1998	Sim
PIRACAIÁ	ESGOTO	109863	441425600	RCE - PVC - Ø 150 mm	1.017,28	M	15/01/2000	Sim
PIRACAIÁ	ESGOTO	154873	420720100	RCE - PFR - Ø 300 mm	995,13	M	30/11/1988	Não
PIRACAIÁ	ESGOTO	213374	425277100	RCE - PFR - Ø <= 100 mm	947,10	M	30/09/1999	Sim
PIRACAIÁ	ESGOTO	136501	425277600	RCE - FIBROCIMENTO - Ø <= 500 MM	847,10	M	30/09/1999	Sim
PIRACAIÁ	ESGOTO	162788	441431100	RCE - MBV - 100 < Ø <= 200 MM	847,38	M	31/12/2007	Sim
PIRACAIÁ	ESGOTO	1190557	477035700	RCE - PVC - Ø 150 mm	784,75	M	30/04/2018	Sim
PIRACAIÁ	ESGOTO	147655	428080500	RCE - CERAMICO - Ø 150 mm	760,09	M	31/12/2006	Sim
PIRACAIÁ	ESGOTO	157090	441431800	RCE - MBV - 200 < Ø <= 300 MM	588,72	M	30/11/1973	Sim
PIRACAIÁ	ESGOTO	171475	441432400	RCE - PFR - Ø 150 mm	517,90	M	31/07/2004	Sim
PIRACAIÁ	ESGOTO	176783	441425500	RCE - MBV - 400 < Ø <= 500 MM	459,00	M	30/09/1999	Sim
PIRACAIÁ	ESGOTO	93612	441425900	RCE - PVC - Ø 150 mm	455,36	M	15/06/2007	Sim
PIRACAIÁ	ESGOTO	150309	474336800	COLETOR TRONCO - PVC - Ø 300 mm	452,10	M	31/05/2013	Sim
PIRACAIÁ	ESGOTO	1144157	476873500	RCE - PVC - Ø 150 mm	406,30	M	31/03/2017	Sim
PIRACAIÁ	ESGOTO	181298	404659500	RCE - CERAMICO - Ø <= 100 mm	399,33	M	30/11/1982	Sim
PIRACAIÁ	ESGOTO	135977	425911300	RCE - CERAMICO - Ø 150 mm	396,80	M	30/11/2003	Sim
PIRACAIÁ	ESGOTO	166281	474278600	RCE - PVC - Ø 200 mm	381,55	M	31/03/2013	Sim
PIRACAIÁ	ESGOTO	122265	441425000	RCE - CERAMICO - Ø 150 mm	357,13	M	30/09/1999	Sim
PIRACAIÁ	ESGOTO	123355	425277200	RCE - MBV - 100 < Ø <= 200 MM	352,00	M	30/09/1999	Sim
PIRACAIÁ	ESGOTO	105436	425277000	RCE - PFR - Ø <= 100 mm	352,00	M	30/09/1999	Sim
PIRACAIÁ	ESGOTO	237666	424864200	LIGACAO DE ESGOTO	351,00	un	31/10/1998	Sim
PIRACAIÁ	ESGOTO	132217	425737300	RCE - CERAMICO - Ø 150 mm	349,60	M	30/11/2000	Sim
PIRACAIÁ	ESGOTO	174138	428080800	RCE - CERAMICO - Ø 150 mm	336,01	M	31/12/2006	Sim
PIRACAIÁ	ESGOTO	216279	428081100	RCE - CERAMICO - Ø 150 mm	324,43	M	31/12/2006	Sim
PIRACAIÁ	ESGOTO	156007	441430800	RCE - MBV - 100 < Ø <= 200 MM	324,37	M	30/06/1992	Sim
PIRACAIÁ	ESGOTO	114932	428520800	RCE - CERAMICO - Ø 150 mm	316,10	M	31/12/2007	Sim
PIRACAIÁ	ESGOTO	206213	474510700	RCE - PVC - Ø 150 mm	310,00	M	31/05/2013	Sim
PIRACAIÁ	ESGOTO	177365	475516300	RCE - PVC - Ø 150 mm	305,00	M	31/12/2014	Sim
PIRACAIÁ	ESGOTO	129620	422344500	RCE - MBV - 100 < Ø <= 200 MM	297,86	M	30/09/1992	Sim
PIRACAIÁ	ESGOTO	88389	441425200	RCE - MBV - 200 < Ø <= 300 MM	297,27	M	30/09/1999	Sim
PIRACAIÁ	ESGOTO	164768	425911000	RCE - CERAMICO - Ø 150 mm	266,80	M	30/11/2003	Sim

Dr. José Alvino Cintra
Prefeito Municipal

Debora Bierini Longo
Superintendente da Unidade de
Negócio Norte - MN

PLANILHA B - BENS EM OPERAÇÃO EXCLUSIVOS - ESGOTO

MUNICÍPIO	SERVICÓ	Nº MOBILIZADO	Nº INVENTÁRIO	DENOMINAÇÃO DO ATIVO	QUANTIDADE	UN	DATA DE INCORPORAÇÃO	RENUMERAÇÃO DO RESGATOR
PIRACAIÁ	ESGOTO	141402	441432700	RCE - PVC - Ø 150 mm	256,02	M	30/11/1993	Sim
PIRACAIÁ	ESGOTO	107293	474278800	RCE - FFP8 - Ø <= 100 mm	251,00	M	31/03/2013	Sim
PIRACAIÁ	ESGOTO	175824	475192800	RCE - PVC - Ø 150 mm	245,00	M	30/06/2014	Sim
PIRACAIÁ	ESGOTO	155494	441425300	RCE - MBV - 400 < Ø <= 500 MM	234,30	M	30/09/1999	Sim
PIRACAIÁ	ESGOTO	174180	425277300	RCE - FFP8 - Ø <= 100 mm	228,00	M	30/09/1999	Sim
PIRACAIÁ	ESGOTO	159840	441432100	RCE - PVC - Ø 200 mm	217,42	M	31/12/2006	Sim
PIRACAIÁ	ESGOTO	211188	475936000	RCE - FFP8 - Ø 250 mm	204,00	M	31/08/2015	Sim
PIRACAIÁ	ESGOTO	131753	426777800	RCE - MBV - 100 < Ø <= 200 MM	202,62	M	31/07/2009	Sim
PIRACAIÁ	ESGOTO	23398	425277400	RCE - FFP8 - Ø 300 mm	200,00	M	30/09/1999	Sim
PIRACAIÁ	ESGOTO	146410	425276900	RCE - FFP8 - Ø 250 mm	195,60	M	30/09/1999	Sim
PIRACAIÁ	ESGOTO	184546	441425400	RCE - FIBROCIMENTO - Ø <= 500 MM	195,30	M	30/09/1999	Sim
PIRACAIÁ	ESGOTO	182595	441432000	RCE - PVC - Ø 200 mm	194,70	M	31/08/1983	Sim
PIRACAIÁ	ESGOTO	131320	431885500	RCE - PVC - Ø 150 mm	184,50	M	31/07/2011	Sim
PIRACAIÁ	ESGOTO	221503	474278700	RCE - PVC - Ø 300 mm	171,00	M	31/03/2013	Sim
PIRACAIÁ	ESGOTO	249009	430020400	UGAÇÃO DE ESGOTO	168,00	un	31/08/2011	Sim
PIRACAIÁ	ESGOTO	160976	474485700	RCE - PVC - Ø 150 mm	164,00	M	31/05/2013	Sim
PIRACAIÁ	ESGOTO	174611	428428500	RCE - MBV - 100 < Ø <= 200 MM	160,26	M	31/10/2007	Sim
PIRACAIÁ	ESGOTO	97776	428518900	RCE - PVC - Ø 200 mm	158,19	M	31/12/2007	Sim
PIRACAIÁ	ESGOTO	182181	475936100	RCE - PVC - Ø 150 mm	153,00	M	31/08/2015	Sim
PIRACAIÁ	ESGOTO	219960	474387600	UGAÇÃO DE ESGOTO	150,00	un	31/05/2013	Sim
PIRACAIÁ	ESGOTO	109580	425453500	RCE - MBV - 100 < Ø <= 200 MM	141,00	M	15/03/2000	Sim
PIRACAIÁ	ESGOTO	185405	425277500	RCE - FFP8 - Ø <= 100 mm	140,50	M	30/09/1999	Sim
PIRACAIÁ	ESGOTO	134599	426891500	RCE - CERÂMICO - Ø 150 mm	137,90	M	30/11/2009	Sim
PIRACAIÁ	ESGOTO	101666	475776400	RCE - FFP8 - Ø 250 mm	134,00	M	31/05/2015	Sim
PIRACAIÁ	ESGOTO	102371	441431000	RCE - PVC - Ø 200 mm	125,10	M	30/06/2007	Sim
PIRACAIÁ	ESGOTO	168960	441426100	RCE - CERÂMICO - Ø 350 mm	122,52	M	31/12/2007	Sim
PIRACAIÁ	ESGOTO	156750	441424600	RCE - CERÂMICO - Ø 150 mm	122,08	M	30/09/1992	Sim
PIRACAIÁ	ESGOTO	203451	438094300	UGAÇÃO DE ESGOTO	112,00	un	31/12/2006	Sim
PIRACAIÁ	ESGOTO	113306	474361000	RCE - PVC - Ø 200 mm	111,00	M	31/05/2013	Sim
PIRACAIÁ	ESGOTO	183805	425265400	RCE - MBV - 100 < Ø <= 200 MM	110,16	M	15/08/1999	Sim
PIRACAIÁ	ESGOTO	92181	441432200	RCE - PVC - Ø 200 mm	109,10	M	31/12/2007	Sim
PIRACAIÁ	ESGOTO	247131	475932200	UGAÇÃO DE ESGOTO	107,00	un	31/08/2015	Sim
PIRACAIÁ	ESGOTO	209747	441432600	RCE - FFP8 - Ø 300 mm	106,07	M	31/01/2009	Sim
PIRACAIÁ	ESGOTO	108696	441424400	RCE - CERÂMICO - Ø 150 mm	105,02	M	31/10/1990	Sim
PIRACAIÁ	ESGOTO	150496	441424900	RCE - PVC - Ø 150 mm	105,02	M	30/09/1999	Sim
PIRACAIÁ	ESGOTO	210793	401375700	UGAÇÃO DE ESGOTO	101,00	un	31/12/1978	Sim
PIRACAIÁ	ESGOTO	99448	441426000	RCE - PVC - Ø 150 mm	97,78	M	31/12/2007	Sim
PIRACAIÁ	ESGOTO	197356	475192600	UGAÇÃO DE ESGOTO	95,00	un	30/06/2014	Sim
PIRACAIÁ	ESGOTO	50146	428258300	RCE - PVC - Ø 150 mm	94,67	M	30/06/2007	Sim
PIRACAIÁ	ESGOTO	122314	422309400	RCE - PVC - Ø 150 mm	94,03	M	31/08/1992	Sim

Dr. José Sívino Cintra
 Prefeito Municipal

Débora Pretini Longo
 Superintendente da Unidade de
 Negócio Norte - MN

PLANILHA B - BENS EM OPERAÇÃO EXCLUSIVOS - ESGOTO

MUNICÍPIO	SERVIÇO	NUMERIZADO	Nº INVENTÁRIO	DESCRIÇÃO DO BENS	QUANTIDADE	UN	DATA DE INCORPORAÇÃO	REPRESENTANTE DO REGULADOR
PIRACAJÁ	ESGOTO	217683	476448100	LIGAÇÃO DE ESGOTO	92,00	un	31/07/2016	Sim
PIRACAJÁ	ESGOTO	119396	402264300	RCE - CERÂMICO - Ø ≤ 100 mm	90,00	M	30/04/1980	Sim
PIRACAJÁ	ESGOTO	108577	422234000	RCE - MBV - 100 < Ø ≤ 200 MM	89,13	M	30/06/1992	Sim
PIRACAJÁ	ESGOTO	135675	402089200	RCE - CERÂMICO - Ø ≤ 100 mm	89,00	M	30/11/1979	Sim
PIRACAJÁ	ESGOTO	237594	400220300	LIGAÇÃO DE ESGOTO	78,00	un	30/06/1975	Sim
PIRACAJÁ	ESGOTO	89367	421769200	RCE - MBV - 100 < Ø ≤ 200 MM	75,20	M	31/03/1991	Sim
PIRACAJÁ	ESGOTO	122307	441424500	RCE - CERÂMICO - Ø 150 mm	74,64	M	30/06/1992	Sim
PIRACAJÁ	ESGOTO	125192	425277800	RCE - FFP - Ø 500 mm	73,00	M	30/09/1999	Sim
PIRACAJÁ	ESGOTO	59319	432340500	TERRENO	72,76	M2	30/08/2009	Sim
PIRACAJÁ	ESGOTO	141265	422208100	RCE - MBV - 100 < Ø ≤ 200 MM	72,00	M	31/05/1992	Sim
PIRACAJÁ	ESGOTO	233250	404691200	LIGAÇÃO DE ESGOTO	71,00	un	31/05/1993	Sim
PIRACAJÁ	ESGOTO	90868	431885600	RCE - PVC - Ø 200 mm	70,00	M	31/07/2011	Sim
PIRACAJÁ	ESGOTO	144240	421419300	RCE - CERÂMICO - Ø 150 mm	70,60	M	31/05/1990	Sim
PIRACAJÁ	ESGOTO	225931	405039600	LIGAÇÃO DE ESGOTO	70,00	un	30/11/1983	Sim
PIRACAJÁ	ESGOTO	204328	402524200	LIGAÇÃO DE ESGOTO	69,00	un	30/09/1980	Sim
PIRACAJÁ	ESGOTO	138491	441432800	RCE - PVC - Ø 150 mm	67,20	M	30/09/1999	Sim
PIRACAJÁ	ESGOTO	137475	475776700	COLETOR TRONCO - PEAD - 300 < Ø ≤ 400 MM	66,50	M	31/05/2015	Sim
PIRACAJÁ	ESGOTO	123853	428518200	RCE - CERÂMICO - Ø 150 mm	66,42	M	31/12/2007	Sim
PIRACAJÁ	ESGOTO	128233	441432300	RCE - PVC - Ø 300 mm	65,00	M	31/08/1991	Sim
PIRACAJÁ	ESGOTO	3144429	476873600	RCE - PVC - Ø 200 mm	65,00	M	31/03/2017	Sim
PIRACAJÁ	ESGOTO	204592	475516200	LIGAÇÃO DE ESGOTO	62,00	un	31/12/2014	Sim
PIRACAJÁ	ESGOTO	120744	421606800	RCE - MBV - 100 < Ø ≤ 200 MM	60,60	M	31/10/1990	Sim
PIRACAJÁ	ESGOTO	277487	441425700	LIGAÇÃO DE ESGOTO	60,00	un	31/07/2003	Sim
PIRACAJÁ	ESGOTO	139459	474279800	RCE - CERÂMICO - Ø 150 mm	55,70	M	15/01/2000	Sim
PIRACAJÁ	ESGOTO	168549	441430700	RCE - MBV - 100 < Ø ≤ 200 MM	51,40	M	30/04/2013	Sim
PIRACAJÁ	ESGOTO	126936	420707700	RCE - PVC - Ø 200 mm	51,13	M	31/10/1990	Sim
PIRACAJÁ	ESGOTO	104742	474279600	RCE - CERÂMICO - Ø 150 mm	50,00	M	30/09/1988	Sim
PIRACAJÁ	ESGOTO	107764	474279600	RCE - PVC - Ø 300 mm	47,00	M	30/04/2013	Sim
PIRACAJÁ	ESGOTO	146349	422020900	LIGAÇÃO DE ESGOTO	46,03	M	31/10/1991	Sim
PIRACAJÁ	ESGOTO	251711	425239100	RCE - CERÂMICO - Ø ≤ 100 mm	42,00	un	15/08/1999	Sim
PIRACAJÁ	ESGOTO	87455	441425100	LIGAÇÃO DE ESGOTO	40,24	M	30/09/1999	Sim
PIRACAJÁ	ESGOTO	218396	425428300	COLETOR TRONCO - PVC - Ø 300 mm	40,00	un	15/01/2000	Sim
PIRACAJÁ	ESGOTO	92123	475776500	RCE - PVC - Ø 150 mm	40,00	M	31/05/2015	Sim
PIRACAJÁ	ESGOTO	156884	441431700	RCE - PVC - Ø 150 mm	39,60	M	30/06/2007	Sim
PIRACAJÁ	ESGOTO	136980	428220000	RCE - PVC - Ø 150 mm	36,00	M	31/05/2007	Sim
PIRACAJÁ	ESGOTO	90935	406911600	RCE - CERÂMICO - Ø ≤ 100 mm	35,30	M	31/05/1986	Sim
PIRACAJÁ	ESGOTO	198467	474587000	LIGAÇÃO DE ESGOTO	35,00	un	31/05/2013	Sim
PIRACAJÁ	ESGOTO	1182588	R20170919000035762018534	LIGAÇÃO DE ESGOTO	35,00	un	31/12/2017	Sim
PIRACAJÁ	ESGOTO	1182582	R201708169000035762018534	LIGAÇÃO DE ESGOTO	34,00	un	31/12/2017	Sim
PIRACAJÁ	ESGOTO	134450	428854500	RCE - MBV - 100 < Ø ≤ 200 MM	32,00	M	30/11/2008	Sim

Dr. José Silvino Cintra
 Prefeito Municipal

Débora Pierini Longo
 Superintendente da Unidade de
 Negócios Norte - MN

PLMILHA B - BENS EM OPERAÇÃO EXCLUSIVOS - ESGOTO

MUNICÍPIO	SERVÍCIO	Nº MOBILIZADO	Nº INVENTARIADO	DENOMINAÇÃO DO ATIVO	QUANTIDADE	DATA DE INSCRIÇÃO	RENUMERAÇÃO DO BEM REGULADOR
PIRACAIÁ	ESGOTO	127897	421419200	RCE - CERÂMICO - Ø 150 mm	31,00	M	31/05/1990
PIRACAIÁ	ESGOTO	275357	428265300	LIGAÇÃO DE ESGOTO	31,00	M	30/06/2007
PIRACAIÁ	ESGOTO	56602	432340700	TERRENO	30,50	M2	30/08/2009
PIRACAIÁ	ESGOTO	142794	475956200	RCE - PVC - Ø 300 mm	30,00	M	31/08/2015
PIRACAIÁ	ESGOTO	167364	401950700	RCE - CERÂMICO - Ø <= 100 mm	29,00	M	30/11/1979
PIRACAIÁ	ESGOTO	230635	428398000	LIGAÇÃO DE ESGOTO	29,00	un	30/09/2007
PIRACAIÁ	ESGOTO	247161	428094400	LIGAÇÃO DE ESGOTO	29,00	un	31/12/2006
PIRACAIÁ	ESGOTO	248438	474315000	LIGAÇÃO DE ESGOTO	29,00	un	31/05/2013
PIRACAIÁ	ESGOTO	239348	424695700	RCE - CERÂMICO - Ø 150 mm	28,40	M	30/11/1998
PIRACAIÁ	ESGOTO	1182595	R201.710208000035762018534	LIGAÇÃO DE ESGOTO	28,00	un	31/12/2017
PIRACAIÁ	ESGOTO	168164	441432900	RCE - PVC - Ø 150 mm	27,70	M	30/09/1999
PIRACAIÁ	ESGOTO	135251	441431200	COLETOR TRONCO - MBV - 100 < Ø <= 200 MM	25,36	M	30/11/2003
PIRACAIÁ	ESGOTO	219323	425126200	RCE - MBV - 100 < Ø <= 200 MM	24,00	M	15/04/1999
PIRACAIÁ	ESGOTO	105731	428245700	RCE - MBV - 100 < Ø <= 200 MM	23,20	M	15/06/2007
PIRACAIÁ	ESGOTO	201708	406959000	LIGAÇÃO DE ESGOTO	23,00	un	31/12/1984
PIRACAIÁ	ESGOTO	1182572	R201.711226000035762018534	LIGAÇÃO DE ESGOTO	23,00	un	31/12/2017
PIRACAIÁ	ESGOTO	240687	400469400	LIGAÇÃO DE ESGOTO	22,00	un	30/04/1979
PIRACAIÁ	ESGOTO	199864	425284700	LIGAÇÃO DE ESGOTO	21,00	un	15/09/1999
PIRACAIÁ	ESGOTO	209080	422339400	LIGAÇÃO DE ESGOTO	21,00	un	30/09/1992
PIRACAIÁ	ESGOTO	1182576	R201.707139000035762018534	LIGAÇÃO DE ESGOTO	21,00	un	31/12/2017
PIRACAIÁ	ESGOTO	98517	428258400	RCE - PVC - Ø 200 mm	20,00	M	30/06/2007
PIRACAIÁ	ESGOTO	143140	402264400	RCE - CERÂMICO - Ø <= 100 mm	20,00	M	30/04/1980
PIRACAIÁ	ESGOTO	189386	404614200	LIGAÇÃO DE ESGOTO	20,00	M	31/03/1983
PIRACAIÁ	ESGOTO	26827	419986100	LIGAÇÃO DE ESGOTO	20,00	un	30/09/1986
PIRACAIÁ	ESGOTO	164188	441431600	RCE - PVC - Ø 150 mm	19,00	M	30/09/1999
PIRACAIÁ	ESGOTO	186959	402232700	LIGAÇÃO DE ESGOTO	19,00	un	30/04/1980
PIRACAIÁ	ESGOTO	156144	401348200	LIGAÇÃO DE ESGOTO	19,00	un	31/12/1978
PIRACAIÁ	ESGOTO	203648	404975200	LIGAÇÃO DE ESGOTO	19,00	un	31/10/1983
PIRACAIÁ	ESGOTO	235634	404232500	LIGAÇÃO DE ESGOTO	19,00	un	30/04/1983
PIRACAIÁ	ESGOTO	241496	425281900	LIGAÇÃO DE ESGOTO	19,00	un	30/09/1999
PIRACAIÁ	ESGOTO	119877	474279500	RCE - PVC - Ø 200 mm	17,90	M	30/04/2013
PIRACAIÁ	ESGOTO	63429	432340500	TERRENO	17,02	M2	30/08/2009
PIRACAIÁ	ESGOTO	198383	420636400	LIGAÇÃO DE ESGOTO	17,00	un	30/06/1988
PIRACAIÁ	ESGOTO	245115	421109000	LIGAÇÃO DE ESGOTO	17,00	un	31/08/1989
PIRACAIÁ	ESGOTO	120184	428518800	RCE - MBV - 100 < Ø <= 200 MM	16,60	M	31/12/2007
PIRACAIÁ	ESGOTO	190848	407012000	LIGAÇÃO DE ESGOTO	16,00	un	30/06/1986
PIRACAIÁ	ESGOTO	248333	422289600	LIGAÇÃO DE ESGOTO	16,00	un	31/08/1992
PIRACAIÁ	ESGOTO	151054	474510600	RCE - PFP - Ø 150 mm	16,00	M	31/05/2013
PIRACAIÁ	ESGOTO	107366	421738900	RCE - MBV - 100 < Ø <= 200 MM	15,00	M	28/02/1991
PIRACAIÁ	ESGOTO	207573	402119000	LIGAÇÃO DE ESGOTO	15,00	un	31/09/1980

Dr. José Sílvia Cintra
Prefeito Municipal

Debora Pierini Longo
Superintendente da Unidade de
Negócio Norte - MN

PLANILHA B - BENS EM OPERAÇÃO EXCLUSIVOS - ESGOTO

NÚMERO	SERVIÇO	USABILIZADO	INVENTÁRIO	DESCRIÇÃO DO BEM	QUANTIDADE	DATA DE ATRIBUIÇÃO	RECORRIDO/PELO RESULTADO
PIRACAJÁ	ESGOTO	241093	423315800	LIGAÇÃO DE ESGOTO	15,00	15/10/1999	Sim
PIRACAJÁ	ESGOTO	200476	423457700	LIGAÇÃO DE ESGOTO	14,00	15/02/2000	Sim
PIRACAJÁ	ESGOTO	221819	421380900	LIGAÇÃO DE ESGOTO	14,00	30/04/1990	Sim
PIRACAJÁ	ESGOTO	228846	426130800	LIGAÇÃO DE ESGOTO	14,00	15/10/2001	Sim
PIRACAJÁ	ESGOTO	236728	402359000	LIGAÇÃO DE ESGOTO	14,00	30/06/1980	Sim
PIRACAJÁ	ESGOTO	239842	426094300	LIGAÇÃO DE ESGOTO	14,00	15/09/2001	Sim
PIRACAJÁ	ESGOTO	244815	420687500	LIGAÇÃO DE ESGOTO	14,00	31/08/1988	Sim
PIRACAJÁ	ESGOTO	248494	401510300	LIGAÇÃO DE ESGOTO	14,00	31/01/1979	Sim
PIRACAJÁ	ESGOTO	249995	404485700	LIGAÇÃO DE ESGOTO	14,00	31/01/1983	Sim
PIRACAJÁ	ESGOTO	118891	441430900	RCE - PVC - Ø 200 mm	13,01	30/06/2007	Sim
PIRACAJÁ	ESGOTO	212942	421344200	LIGAÇÃO DE ESGOTO	13,00	31/03/1990	Sim
PIRACAJÁ	ESGOTO	214753	420509200	LIGAÇÃO DE ESGOTO	13,00	31/03/1988	Sim
PIRACAJÁ	ESGOTO	219696	424867700	LIGAÇÃO DE ESGOTO	13,00	15/11/1998	Sim
PIRACAJÁ	ESGOTO	234428	400494500	LIGAÇÃO DE ESGOTO	13,00	31/07/1978	Sim
PIRACAJÁ	ESGOTO	236457	425949000	LIGAÇÃO DE ESGOTO	13,00	15/11/1999	Sim
PIRACAJÁ	ESGOTO	239660	400759400	LIGAÇÃO DE ESGOTO	13,00	30/06/1983	Sim
PIRACAJÁ	ESGOTO	243957	424826700	LIGAÇÃO DE ESGOTO	13,00	15/10/1998	Sim
PIRACAJÁ	ESGOTO	1182561	R2D1705078000035762D18534	LIGAÇÃO DE ESGOTO	13,00	31/12/2017	Sim
PIRACAJÁ	ESGOTO	115859	441433100	RCE - CERÂMICO - Ø <= 100 mm	12,04	31/12/1977	Sim
PIRACAJÁ	ESGOTO	196201	421030700	LIGAÇÃO DE ESGOTO	12,00	30/06/1989	Sim
PIRACAJÁ	ESGOTO	213413	405108000	LIGAÇÃO DE ESGOTO	12,00	31/12/1988	Sim
PIRACAJÁ	ESGOTO	216575	422051200	LIGAÇÃO DE ESGOTO	12,00	31/12/1991	Sim
PIRACAJÁ	ESGOTO	221245	401760000	LIGAÇÃO DE ESGOTO	12,00	28/02/1979	Sim
PIRACAJÁ	ESGOTO	227196	406509600	LIGAÇÃO DE ESGOTO	12,00	31/08/1985	Sim
PIRACAJÁ	ESGOTO	253155	420227700	LIGAÇÃO DE ESGOTO	12,00	31/05/1987	Sim
PIRACAJÁ	ESGOTO	278369	401854900	LIGAÇÃO DE ESGOTO	12,00	31/07/1979	Sim
PIRACAJÁ	ESGOTO	151953	474279200	RCE - PVC - Ø 200 mm	12,00	30/04/2013	Sim
PIRACAJÁ	ESGOTO	1182568	R2D1706109000035762D18534	LIGAÇÃO DE ESGOTO	12,00	31/12/2017	Sim
PIRACAJÁ	ESGOTO	189962	404524000	LIGAÇÃO DE ESGOTO	11,00	28/02/1983	Sim
PIRACAJÁ	ESGOTO	189045	420748300	LIGAÇÃO DE ESGOTO	11,00	31/10/1988	Sim
PIRACAJÁ	ESGOTO	252434	420766500	LIGAÇÃO DE ESGOTO	11,00	31/10/1988	Sim
PIRACAJÁ	ESGOTO	89908	428258200	RCE - PVC - Ø 150 mm	10,60	30/06/2007	Sim
PIRACAJÁ	ESGOTO	128320	441431900	RCE - PVC - Ø 200 mm	10,00	31/08/1988	Sim
PIRACAJÁ	ESGOTO	214323	402070400	LIGAÇÃO DE ESGOTO	10,00	30/11/1979	Sim
PIRACAJÁ	ESGOTO	218301	420042600	LIGAÇÃO DE ESGOTO	10,00	30/11/1986	Sim
PIRACAJÁ	ESGOTO	242441	422851500	LIGAÇÃO DE ESGOTO	10,00	15/01/1994	Sim
PIRACAJÁ	ESGOTO	250833	426213800	LIGAÇÃO DE ESGOTO	10,00	15/01/2002	Sim
PIRACAJÁ	ESGOTO	1182553	R2D1704047000035762D18534	LIGAÇÃO DE ESGOTO	10,00	31/12/2017	Sim
PIRACAJÁ	ESGOTO	65930	474279000	RCE - PVC - Ø 200 mm	9,20	30/04/2013	Sim
PIRACAJÁ	ESGOTO	144887	425277700	COLETOR TRONCO - MBV - 400 < Ø <= 500 MM	9,10	30/09/1999	Sim

Dr. José Silvano Cintra
Prefeito Municipal

Débora Pierini Longo
Superintendente da Unidade de
Negócio Norte - MN

PLANILHA B - BENS EM OPERAÇÃO EXCLUSIVOS - ESGOTO

MUNICÍPIO	SERVÍÇO	Nº IMOBILIZADO	Nº INVENTÁRIO	DESCRIÇÃO DO BENS	QUANTIDADE	DATA DE INCORPORAÇÃO	RENTABILIDADE REGULADOR
PIRACAJÁ	ESGOTO	212698	403481900	LIGAÇÃO DE ESGOTO	9,00	31/08/1981	Sim
PIRACAJÁ	ESGOTO	214438	427735200	LIGAÇÃO DE ESGOTO	9,00	28/02/1991	Sim
PIRACAJÁ	ESGOTO	221888	422208000	LIGAÇÃO DE ESGOTO	9,00	31/05/1992	Sim
PIRACAJÁ	ESGOTO	224498	420141400	LIGAÇÃO DE ESGOTO	9,00	28/02/1987	Sim
PIRACAJÁ	ESGOTO	226723	419995500	LIGAÇÃO DE ESGOTO	9,00	31/10/1986	Sim
PIRACAJÁ	ESGOTO	229002	420473900	LIGAÇÃO DE ESGOTO	9,00	31/01/1987	Sim
PIRACAJÁ	ESGOTO	236676	420117500	LIGAÇÃO DE ESGOTO	9,00	31/07/1989	Sim
PIRACAJÁ	ESGOTO	243455	421069400	LIGAÇÃO DE ESGOTO	9,00	30/06/1990	Sim
PIRACAJÁ	ESGOTO	252246	421443200	LIGAÇÃO DE ESGOTO	9,00	31/12/1974	Sim
PIRACAJÁ	ESGOTO	147811	400144800	RCE - CERÂMICO - Ø = 100 mm	8,90	31/10/1998	Sim
PIRACAJÁ	ESGOTO	164657	424860600	COLETOR TRONCO - MBV - 100 < Ø <= 200 MM	8,13	31/10/1998	Sim
PIRACAJÁ	ESGOTO	189402	422372100	LIGAÇÃO DE ESGOTO	8,00	31/10/1992	Sim
PIRACAJÁ	ESGOTO	192904	420176000	LIGAÇÃO DE ESGOTO	8,00	31/03/1987	Sim
PIRACAJÁ	ESGOTO	194573	404774300	LIGAÇÃO DE ESGOTO	8,00	31/05/1978	Sim
PIRACAJÁ	ESGOTO	196757	401086600	LIGAÇÃO DE ESGOTO	8,00	15/03/2002	Sim
PIRACAJÁ	ESGOTO	198097	426280300	LIGAÇÃO DE ESGOTO	8,00	15/09/1998	Sim
PIRACAJÁ	ESGOTO	200153	424781500	LIGAÇÃO DE ESGOTO	8,00	30/04/1980	Sim
PIRACAJÁ	ESGOTO	208772	402290500	LIGAÇÃO DE ESGOTO	8,00	30/11/1992	Sim
PIRACAJÁ	ESGOTO	210954	422399200	LIGAÇÃO DE ESGOTO	8,00	15/11/2001	Sim
PIRACAJÁ	ESGOTO	211695	426154300	LIGAÇÃO DE ESGOTO	8,00	31/12/1986	Sim
PIRACAJÁ	ESGOTO	223573	420074000	LIGAÇÃO DE ESGOTO	8,00	31/01/1992	Sim
PIRACAJÁ	ESGOTO	229711	422074900	LIGAÇÃO DE ESGOTO	8,00	31/05/1983	Sim
PIRACAJÁ	ESGOTO	230105	404732600	LIGAÇÃO DE ESGOTO	8,00	31/10/1991	Sim
PIRACAJÁ	ESGOTO	233245	4220409000	LIGAÇÃO DE ESGOTO	8,00	15/01/1993	Sim
PIRACAJÁ	ESGOTO	235249	422471300	LIGAÇÃO DE ESGOTO	8,00	31/12/1987	Sim
PIRACAJÁ	ESGOTO	245102	420454100	LIGAÇÃO DE ESGOTO	8,00	31/03/2011	Sim
PIRACAJÁ	ESGOTO	247856	430020500	LIGAÇÃO DE ESGOTO	8,00	31/12/1990	Sim
PIRACAJÁ	ESGOTO	252415	421673600	LIGAÇÃO DE ESGOTO	8,00	31/10/1986	Sim
PIRACAJÁ	ESGOTO	195207	419993300	LIGAÇÃO DE ESGOTO	7,00	31/03/1987	Sim
PIRACAJÁ	ESGOTO	197995	420155500	LIGAÇÃO DE ESGOTO	7,00	15/06/1999	Sim
PIRACAJÁ	ESGOTO	198101	425172600	LIGAÇÃO DE ESGOTO	7,00	31/01/1981	Sim
PIRACAJÁ	ESGOTO	202656	402786700	LIGAÇÃO DE ESGOTO	7,00	31/03/1981	Sim
PIRACAJÁ	ESGOTO	203274	402874500	LIGAÇÃO DE ESGOTO	7,00	31/03/1981	Sim
PIRACAJÁ	ESGOTO	209874	402055000	LIGAÇÃO DE ESGOTO	7,00	31/10/1979	Sim
PIRACAJÁ	ESGOTO	216618	400652600	LIGAÇÃO DE ESGOTO	7,00	30/09/1977	Sim
PIRACAJÁ	ESGOTO	230242	425568200	LIGAÇÃO DE ESGOTO	7,00	15/06/2000	Sim
PIRACAJÁ	ESGOTO	242449	428434200	LIGAÇÃO DE ESGOTO	7,00	31/10/2007	Sim
PIRACAJÁ	ESGOTO	273962	401278900	LIGAÇÃO DE ESGOTO	7,00	31/10/1978	Sim
PIRACAJÁ	ESGOTO	186880	424748800	LIGAÇÃO DE ESGOTO	6,00	15/08/1998	Sim
PIRACAJÁ	ESGOTO	187088	406169200	LIGAÇÃO DE ESGOTO	6,00	31/05/1985	Sim

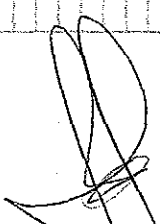
 Dr. José Sívino Cintra
 Prefeito Municipal

 Débora Pierini Longo
 Superintendente da Unidade de
 Negócio Norte - MN

PLANILHA B - BENS EM OPERAÇÃO EXCLUSIVOS - ESGOTO

MUNICÍPIO	SERVIÇO	Nº MOBILIZADO	INVESTIMENTO	DENOMINAÇÃO DO TÍPICO	QUANTIDADE	UN	DATA DE INSCRIÇÃO	RENUMERAÇÃO DO TÍPICO REGULADOR
PIRACAIÁ	ESGOTO	188445	421259700	LIGAÇÃO DE ESGOTO	6,00	un	31/07/1990	Sim
PIRACAIÁ	ESGOTO	189505	424920200	LIGAÇÃO DE ESGOTO	6,00	un	15/12/1998	Sim
PIRACAIÁ	ESGOTO	197174	401093400	LIGAÇÃO DE ESGOTO	6,00	un	31/05/1978	Sim
PIRACAIÁ	ESGOTO	200304	421745000	LIGAÇÃO DE ESGOTO	6,00	un	31/03/1991	Sim
PIRACAIÁ	ESGOTO	208511	422613900	LIGAÇÃO DE ESGOTO	6,00	un	15/06/1993	Sim
PIRACAIÁ	ESGOTO	205010	420249000	LIGAÇÃO DE ESGOTO	6,00	un	30/06/1987	Sim
PIRACAIÁ	ESGOTO	206791	422854200	LIGAÇÃO DE ESGOTO	6,00	un	15/07/1994	Sim
PIRACAIÁ	ESGOTO	207319	421861500	LIGAÇÃO DE ESGOTO	6,00	un	30/05/1991	Sim
PIRACAIÁ	ESGOTO	209999	424678800	LIGAÇÃO DE ESGOTO	6,00	un	15/04/1998	Sim
PIRACAIÁ	ESGOTO	211823	424602700	LIGAÇÃO DE ESGOTO	6,00	un	15/09/1994	Sim
PIRACAIÁ	ESGOTO	218762	423142400	LIGAÇÃO DE ESGOTO	6,00	un	15/07/1993	Sim
PIRACAIÁ	ESGOTO	221928	422663000	LIGAÇÃO DE ESGOTO	6,00	un	30/04/1991	Sim
PIRACAIÁ	ESGOTO	222783	421797900	LIGAÇÃO DE ESGOTO	6,00	un	30/09/1990	Sim
PIRACAIÁ	ESGOTO	225241	421571800	LIGAÇÃO DE ESGOTO	6,00	un	30/06/1980	Sim
PIRACAIÁ	ESGOTO	227176	402357200	LIGAÇÃO DE ESGOTO	6,00	un	30/09/1979	Sim
PIRACAIÁ	ESGOTO	228170	401938000	LIGAÇÃO DE ESGOTO	6,00	un	31/05/1990	Sim
PIRACAIÁ	ESGOTO	229615	421397600	LIGAÇÃO DE ESGOTO	6,00	un	31/07/1987	Sim
PIRACAIÁ	ESGOTO	240450	420127800	LIGAÇÃO DE ESGOTO	6,00	un	15/07/1999	Sim
PIRACAIÁ	ESGOTO	241290	425208200	LIGAÇÃO DE ESGOTO	6,00	un	15/02/2002	Sim
PIRACAIÁ	ESGOTO	241846	426256900	LIGAÇÃO DE ESGOTO	6,00	un	31/07/1990	Sim
PIRACAIÁ	ESGOTO	243808	421510600	LIGAÇÃO DE ESGOTO	6,00	un	30/06/1982	Sim
PIRACAIÁ	ESGOTO	246670	400924900	LIGAÇÃO DE ESGOTO	6,00	un	29/02/1992	Sim
PIRACAIÁ	ESGOTO	248785	422105700	LIGAÇÃO DE ESGOTO	6,00	un	30/09/1983	Sim
PIRACAIÁ	ESGOTO	250268	404870900	LIGAÇÃO DE ESGOTO	6,00	un	31/12/1992	Sim
PIRACAIÁ	ESGOTO	275306	422442500	LIGAÇÃO DE ESGOTO	6,00	un	31/12/1992	Sim
PIRACAIÁ	ESGOTO	196674	402708400	LIGAÇÃO DE ESGOTO	5,00	un	15/04/1999	Sim
PIRACAIÁ	ESGOTO	195693	425101200	LIGAÇÃO DE ESGOTO	5,00	un	15/04/2000	Sim
PIRACAIÁ	ESGOTO	197489	425515700	LIGAÇÃO DE ESGOTO	5,00	un	15/03/2001	Sim
PIRACAIÁ	ESGOTO	202530	425821800	LIGAÇÃO DE ESGOTO	5,00	un	15/10/2000	Sim
PIRACAIÁ	ESGOTO	202801	425671600	LIGAÇÃO DE ESGOTO	5,00	un	15/02/1993	Sim
PIRACAIÁ	ESGOTO	208317	422501200	LIGAÇÃO DE ESGOTO	5,00	un	15/03/1998	Sim
PIRACAIÁ	ESGOTO	208956	425052300	LIGAÇÃO DE ESGOTO	5,00	un	15/09/1993	Sim
PIRACAIÁ	ESGOTO	213517	422527300	LIGAÇÃO DE ESGOTO	5,00	un	28/02/1989	Sim
PIRACAIÁ	ESGOTO	213948	420885300	LIGAÇÃO DE ESGOTO	5,00	un	31/10/1987	Sim
PIRACAIÁ	ESGOTO	214036	420347100	LIGAÇÃO DE ESGOTO	5,00	un	15/12/2001	Sim
PIRACAIÁ	ESGOTO	218984	426185300	LIGAÇÃO DE ESGOTO	5,00	un	15/12/1998	Sim
PIRACAIÁ	ESGOTO	220872	425396900	LIGAÇÃO DE ESGOTO	5,00	un	15/05/1998	Sim
PIRACAIÁ	ESGOTO	224892	424652800	LIGAÇÃO DE ESGOTO	5,00	un	30/06/1985	Sim
PIRACAIÁ	ESGOTO	227116	406189400	LIGAÇÃO DE ESGOTO	5,00	un	31/05/1991	Sim
PIRACAIÁ	ESGOTO	230825	421831600	LIGAÇÃO DE ESGOTO	5,00	un		Sim

 Dr. José Sulyano Cintra
 Prefeito Municipal

 Débora Piarini Longo
 Superintendente da Unidade de
 Negócio Norte - MN

PLANILHA B - BENS EM OPERAÇÃO EXCLUSIVOS - ESGOTO

MUNICÍPIO	SERVIÇO	UTILIZÁVEL	INVENTARIADO	VALOR	DETERMINAÇÃO PATRIMÔNIO	QUANTIDADE	UN	DATA DE INSCRIÇÃO	REMOVEDOR
PIRACAIÁ	ESGOTO	233328	421981900	LIGAÇÃO DE ESGOTO	5,00	un	30/09/1991	Sim	
PIRACAIÁ	ESGOTO	234371	420783300	LIGAÇÃO DE ESGOTO	5,00	un	30/11/1988	Sim	
PIRACAIÁ	ESGOTO	234574	403736500	LIGAÇÃO DE ESGOTO	5,00	un	30/11/1981	Sim	
PIRACAIÁ	ESGOTO	234764	420536000	LIGAÇÃO DE ESGOTO	5,00	un	30/04/1988	Sim	
PIRACAIÁ	ESGOTO	235140	425780500	LIGAÇÃO DE ESGOTO	5,00	un	15/12/2000	Sim	
PIRACAIÁ	ESGOTO	236071	421137900	LIGAÇÃO DE ESGOTO	5,00	un	30/09/1989	Sim	
PIRACAIÁ	ESGOTO	236085	421944900	LIGAÇÃO DE ESGOTO	5,00	un	31/08/1991	Sim	
PIRACAIÁ	ESGOTO	238522	403562400	LIGAÇÃO DE ESGOTO	5,00	un	31/10/1981	Sim	
PIRACAIÁ	ESGOTO	239411	406645600	LIGAÇÃO DE ESGOTO	5,00	un	31/12/1985	Sim	
PIRACAIÁ	ESGOTO	240309	407012800	LIGAÇÃO DE ESGOTO	5,00	un	30/06/1986	Sim	
PIRACAIÁ	ESGOTO	245021	419980100	LIGAÇÃO DE ESGOTO	5,00	un	30/09/1986	Sim	
PIRACAIÁ	ESGOTO	246805	420122300	LIGAÇÃO DE ESGOTO	5,00	un	31/01/1987	Sim	
PIRACAIÁ	ESGOTO	247646	420490700	LIGAÇÃO DE ESGOTO	5,00	un	29/02/1988	Sim	
PIRACAIÁ	ESGOTO	248477	421625100	LIGAÇÃO DE ESGOTO	5,00	un	30/11/1990	Sim	
PIRACAIÁ	ESGOTO	251658	420282600	LIGAÇÃO DE ESGOTO	5,00	un	31/07/1987	Sim	
PIRACAIÁ	ESGOTO	252473	421289100	LIGAÇÃO DE ESGOTO	5,00	un	28/02/1990	Sim	
PIRACAIÁ	ESGOTO	268035	425132900	LIGAÇÃO DE ESGOTO	5,00	un	15/05/1999	Sim	
PIRACAIÁ	ESGOTO	190500	420415100	LIGAÇÃO DE ESGOTO	4,00	un	30/11/1987	Sim	
PIRACAIÁ	ESGOTO	190876	401029500	LIGAÇÃO DE ESGOTO	4,00	un	31/10/1977	Sim	
PIRACAIÁ	ESGOTO	191367	401980000	LIGAÇÃO DE ESGOTO	4,00	un	31/07/1983	Sim	
PIRACAIÁ	ESGOTO	191394	422790200	LIGAÇÃO DE ESGOTO	4,00	un	15/09/1995	Sim	
PIRACAIÁ	ESGOTO	192092	426017200	LIGAÇÃO DE ESGOTO	4,00	un	15/07/2001	Sim	
PIRACAIÁ	ESGOTO	197197	402197400	LIGAÇÃO DE ESGOTO	4,00	un	31/03/1980	Sim	
PIRACAIÁ	ESGOTO	198461	401543500	LIGAÇÃO DE ESGOTO	4,00	un	31/05/1982	Sim	
PIRACAIÁ	ESGOTO	200090	421140700	LIGAÇÃO DE ESGOTO	4,00	un	31/12/1989	Sim	
PIRACAIÁ	ESGOTO	200125	425984000	LIGAÇÃO DE ESGOTO	4,00	un	15/05/2001	Sim	
PIRACAIÁ	ESGOTO	202995	420859200	LIGAÇÃO DE ESGOTO	4,00	un	15/05/2001	Sim	
PIRACAIÁ	ESGOTO	214937	420854900	LIGAÇÃO DE ESGOTO	4,00	un	31/01/1989	Sim	
PIRACAIÁ	ESGOTO	219410	420828400	LIGAÇÃO DE ESGOTO	4,00	un	31/01/1989	Sim	
PIRACAIÁ	ESGOTO	219997	420769300	LIGAÇÃO DE ESGOTO	4,00	un	30/06/1987	Sim	
PIRACAIÁ	ESGOTO	221957	405254800	LIGAÇÃO DE ESGOTO	4,00	un	29/02/1984	Sim	
PIRACAIÁ	ESGOTO	229901	421603200	LIGAÇÃO DE ESGOTO	4,00	un	31/10/1990	Sim	
PIRACAIÁ	ESGOTO	230156	425885500	LIGAÇÃO DE ESGOTO	4,00	un	15/03/2001	Sim	
PIRACAIÁ	ESGOTO	234095	425921800	LIGAÇÃO DE ESGOTO	4,00	un	15/04/2001	Sim	
PIRACAIÁ	ESGOTO	235492	422539100	LIGAÇÃO DE ESGOTO	4,00	un	15/04/1993	Sim	
PIRACAIÁ	ESGOTO	236861	420124900	LIGAÇÃO DE ESGOTO	4,00	un	31/01/1987	Sim	
PIRACAIÁ	ESGOTO	244471	424970500	LIGAÇÃO DE ESGOTO	4,00	un	15/09/1997	Sim	
PIRACAIÁ	ESGOTO	244744	422584900	LIGAÇÃO DE ESGOTO	4,00	un	15/05/1993	Sim	
PIRACAIÁ	ESGOTO	246497	425701200	LIGAÇÃO DE ESGOTO	4,00	un	15/10/2000	Sim	
PIRACAIÁ	ESGOTO	247999	420115400	LIGAÇÃO DE ESGOTO	4,00	un	31/01/1987	Sim	

Dr. José Silvino Cintra
 Prefeito Municipal

Débora Pierini Longo
 Superintendente da Unidade de
 Negócio Norte - MN

PLANILHA B - BENS EM OPERAÇÃO EXCLUSIVOS - ESGOTO

NUMERIO	SERVICO	NUMERILIBERADO	NUMINVENTARIO	DESIGNAÇÃO DO ATIVO	QUANTIDADE	UN	DATA DE INSCRIÇÃO	REUNIR EM DOBRO E REGULADOR
PIRACAIÁ	ESGOTO	271316	400674200	LIGAÇÃO DE ESGOTO	4,00	un	31/10/1977	Sim
PIRACAIÁ	ESGOTO	164760	419933100	PV POÇO DE VISITA	3,00	M	31/08/1986	Sim
PIRACAIÁ	ESGOTO	187016	404282800	LIGAÇÃO DE ESGOTO	3,00	un	30/11/1982	Sim
PIRACAIÁ	ESGOTO	194223	402459700	LIGAÇÃO DE ESGOTO	3,00	un	31/10/1980	Sim
PIRACAIÁ	ESGOTO	197841	421001200	LIGAÇÃO DE ESGOTO	3,00	un	31/05/1989	Sim
PIRACAIÁ	ESGOTO	206377	425746100	LIGAÇÃO DE ESGOTO	3,00	un	15/11/2000	Sim
PIRACAIÁ	ESGOTO	212523	420913300	LIGAÇÃO DE ESGOTO	3,00	un	31/08/1987	Sim
PIRACAIÁ	ESGOTO	213417	425478200	LIGAÇÃO DE ESGOTO	3,00	un	15/03/2000	Sim
PIRACAIÁ	ESGOTO	222494	424714300	LIGAÇÃO DE ESGOTO	3,00	un	15/07/1998	Sim
PIRACAIÁ	ESGOTO	222985	409821300	LIGAÇÃO DE ESGOTO	3,00	un	31/03/1982	Sim
PIRACAIÁ	ESGOTO	228737	403364600	LIGAÇÃO DE ESGOTO	3,00	un	31/12/1981	Sim
PIRACAIÁ	ESGOTO	240965	404042400	LIGAÇÃO DE ESGOTO	3,00	un	30/09/1982	Sim
PIRACAIÁ	ESGOTO	245897	422685700	LIGAÇÃO DE ESGOTO	3,00	un	15/09/1993	Sim
PIRACAIÁ	ESGOTO	246704	402660800	LIGAÇÃO DE ESGOTO	3,00	un	30/11/1980	Sim
PIRACAIÁ	ESGOTO	249488	424475500	LIGAÇÃO DE ESGOTO	3,00	un	15/12/1997	Sim
PIRACAIÁ	ESGOTO	273980	405831200	LIGAÇÃO DE ESGOTO	3,00	un	31/12/1984	Sim
PIRACAIÁ	ESGOTO	169094	441433000	RCE - CERRÂMICO - Ø 150 mm	2,01	M	31/12/2003	Sim
PIRACAIÁ	ESGOTO	98011	441432500	RCE - FFE - Ø 200 mm	2,00	M	31/12/2006	Sim
PIRACAIÁ	ESGOTO	187126	400616800	LIGAÇÃO DE ESGOTO	2,00	un	30/06/1977	Sim
PIRACAIÁ	ESGOTO	189464	403778800	LIGAÇÃO DE ESGOTO	2,00	un	28/02/1982	Sim
PIRACAIÁ	ESGOTO	194206	403622800	LIGAÇÃO DE ESGOTO	2,00	un	30/04/1982	Sim
PIRACAIÁ	ESGOTO	199262	409953100	LIGAÇÃO DE ESGOTO	2,00	un	31/08/1982	Sim
PIRACAIÁ	ESGOTO	200796	425989000	LIGAÇÃO DE ESGOTO	2,00	un	15/07/2000	Sim
PIRACAIÁ	ESGOTO	200859	401058500	LIGAÇÃO DE ESGOTO	2,00	un	31/01/1978	Sim
PIRACAIÁ	ESGOTO	200901	425848900	LIGAÇÃO DE ESGOTO	2,00	un	15/02/2001	Sim
PIRACAIÁ	ESGOTO	201111	401311300	LIGAÇÃO DE ESGOTO	2,00	un	30/11/1978	Sim
PIRACAIÁ	ESGOTO	201943	405833500	LIGAÇÃO DE ESGOTO	2,00	un	31/12/1984	Sim
PIRACAIÁ	ESGOTO	205557	420119800	LIGAÇÃO DE ESGOTO	2,00	un	31/01/1987	Sim
PIRACAIÁ	ESGOTO	206082	420923500	LIGAÇÃO DE ESGOTO	2,00	un	31/03/1989	Sim
PIRACAIÁ	ESGOTO	210504	422137000	LIGAÇÃO DE ESGOTO	2,00	un	31/03/1992	Sim
PIRACAIÁ	ESGOTO	213665	401121500	LIGAÇÃO DE ESGOTO	2,00	un	30/06/1978	Sim
PIRACAIÁ	ESGOTO	221291	402983000	LIGAÇÃO DE ESGOTO	2,00	un	30/04/1981	Sim
PIRACAIÁ	ESGOTO	225258	421520600	LIGAÇÃO DE ESGOTO	2,00	un	31/08/1990	Sim
PIRACAIÁ	ESGOTO	225702	402847100	LIGAÇÃO DE ESGOTO	2,00	un	28/02/1981	Sim
PIRACAIÁ	ESGOTO	226696	400533200	LIGAÇÃO DE ESGOTO	2,00	un	30/09/1978	Sim
PIRACAIÁ	ESGOTO	227490	422172200	LIGAÇÃO DE ESGOTO	2,00	un	30/04/1992	Sim
PIRACAIÁ	ESGOTO	227659	425948900	LIGAÇÃO DE ESGOTO	2,00	un	15/05/2001	Sim
PIRACAIÁ	ESGOTO	228262	401025700	LIGAÇÃO DE ESGOTO	2,00	un	31/12/1977	Sim
PIRACAIÁ	ESGOTO	234828	425004200	LIGAÇÃO DE ESGOTO	2,00	un	15/07/1995	Sim
PIRACAIÁ	ESGOTO	234855	403152900	LIGAÇÃO DE ESGOTO	2,00	un	30/06/1981	Sim

Dr. José Sílvio Cintra
Prefeito Municipal

Débora Pierini Longo
Superintendente da Unidade de
Negócio Norte - MN

PLANILHA B - BENS EM OPERAÇÃO EXCLUSIVOS - ESGOTO

MUNICÍPIO	SERVIÇO	Nº MOBILIZADO	Nº INVENTARIOS	DENOMINAÇÃO DO ATIVO	QUANTIDADE	UN	DATA DE NECESSIDADE	RENVENHO DO BEM
PIRACAIÁ	ESGOTO	235033	405203700	LIGAÇÃO DE ESGOTO	2,00	un	31/01/1984	Sim
PIRACAIÁ	ESGOTO	238300	402598900	LIGAÇÃO DE ESGOTO	2,00	un	31/10/1980	Sim
PIRACAIÁ	ESGOTO	241803	421905400	LIGAÇÃO DE ESGOTO	2,00	un	31/07/1991	Sim
PIRACAIÁ	ESGOTO	245119	426051900	LIGAÇÃO DE ESGOTO	2,00	un	15/08/2001	Sim
PIRACAIÁ	ESGOTO	249557	420580200	LIGAÇÃO DE ESGOTO	2,00	un	31/05/1988	Sim
PIRACAIÁ	ESGOTO	252166	400646200	LIGAÇÃO DE ESGOTO	2,00	un	31/07/1977	Sim
PIRACAIÁ	ESGOTO	190796	474278900	LIGAÇÃO DE ESGOTO	2,00	un	30/04/2013	Sim
PIRACAIÁ	ESGOTO	55846	432339600	POCO EEE	1,00	un	30/08/2009	Sim
PIRACAIÁ	ESGOTO	60558	407565500	EEE - ESTAÇÃO ELEVATORIA DE ESGOTOS	1,00	un	31/07/2000	Sim
PIRACAIÁ	ESGOTO	61184	432339800	EEE - ESTAÇÃO ELEVATORIA DE ESGOTOS	1,00	un	30/08/2009	Sim
PIRACAIÁ	ESGOTO	63010	432838800	CASA DE QUÍMICA	1,00	un	30/07/2010	Sim
PIRACAIÁ	ESGOTO	65479	432838500	CALHA PARSHALL - SES	1,00	un	30/07/2010	Sim
PIRACAIÁ	ESGOTO	66202	432339400	EEE - ESTAÇÃO ELEVATORIA DE ESGOTOS	1,00	un	30/08/2009	Sim
PIRACAIÁ	ESGOTO	68372	432838600	LAGOA	1,00	un	30/07/2010	Sim
PIRACAIÁ	ESGOTO	68670	432838900	CAIXA DE INSPEÇÃO	1,00	un	30/07/2010	Sim
PIRACAIÁ	ESGOTO	187061	428318700	LIGAÇÃO DE ESGOTO	1,00	un	30/07/2007	Sim
PIRACAIÁ	ESGOTO	192993	424972600	LIGAÇÃO DE ESGOTO	1,00	un	15/01/1999	Sim
PIRACAIÁ	ESGOTO	195672	404713000	LIGAÇÃO DE ESGOTO	1,00	un	31/07/1982	Sim
PIRACAIÁ	ESGOTO	197960	400659300	LIGAÇÃO DE ESGOTO	1,00	un	31/07/1977	Sim
PIRACAIÁ	ESGOTO	188701	400646600	LIGAÇÃO DE ESGOTO	1,00	un	31/08/1977	Sim
PIRACAIÁ	ESGOTO	200061	400660400	LIGAÇÃO DE ESGOTO	1,00	un	31/08/1977	Sim
PIRACAIÁ	ESGOTO	202371	402481700	LIGAÇÃO DE ESGOTO	1,00	un	31/08/1980	Sim
PIRACAIÁ	ESGOTO	205946	422784500	LIGAÇÃO DE ESGOTO	1,00	un	15/11/1999	Sim
PIRACAIÁ	ESGOTO	220084	404415900	LIGAÇÃO DE ESGOTO	1,00	un	31/12/1982	Sim
PIRACAIÁ	ESGOTO	228448	420428700	LIGAÇÃO DE ESGOTO	1,00	un	31/12/1987	Sim
PIRACAIÁ	ESGOTO	242588	425693400	LIGAÇÃO DE ESGOTO	1,00	un	15/08/2000	Sim
PIRACAIÁ	ESGOTO	247145	422748300	LIGAÇÃO DE ESGOTO	1,00	un	15/10/1993	Sim
PIRACAIÁ	ESGOTO	269949	403064700	LIGAÇÃO DE ESGOTO	1,00	un	31/05/1981	Sim
PIRACAIÁ	ESGOTO	276704	400258800	LIGAÇÃO DE ESGOTO	1,00	un	31/08/1978	Sim
PIRACAIÁ	ESGOTO	298023	400666400	LIGAÇÃO DE ESGOTO	1,00	un	30/09/1977	Sim
PIRACAIÁ	ESGOTO	904955	1777294	MEDIDOR DE VAZÃO ULTRASSÔNICO	1,00	un	29/12/2010	Sim
PIRACAIÁ	ESGOTO	904730	1670886	BOMBA SUBMERSA	1,00	un	14/05/2009	Sim
PIRACAIÁ	ESGOTO	906019	1670886	BOMBA SUBMERSA	1,00	un	31/01/1992	Sim
PIRACAIÁ	ESGOTO	1092263	2002582	AERADOR MECANICO SUBMERSIVEL	1,00	un	15/04/2011	Sim
PIRACAIÁ	ESGOTO	1034770	2002581	AERADOR MECANICO SUBMERSIVEL	1,00	un	15/04/2011	Sim
PIRACAIÁ	ESGOTO	1037651	2002580	AERADOR MECANICO SUBMERSIVEL	1,00	un	15/04/2011	Sim
PIRACAIÁ	ESGOTO	1113822	1656390	QUADRO ELÉTRICO BAIXA TENSÃO	1,00	un	31/07/2010	Sim
PIRACAIÁ	ESGOTO	1115549	1656397	PAINEL DE COMANDO GERAL	1,00	un	31/07/2010	Sim
PIRACAIÁ	ESGOTO	116704	1656319	PAINEL ELÉTRONICO	1,00	un	31/07/2010	Sim
PIRACAIÁ	ESGOTO	1117502	1656396	PAINEL DE COMANDO GERAL	1,00	un	31/07/2010	Sim

Dr. José Sylvino Cintra
 Prefeito Municipal

Débora Pierini Longo
 Superintendente da Unidade de
 Negócio Norte - MN

PLANILHA B - BENS EM OPERAÇÃO EXCLUSIVOS - ESGOTO

MUNICÍPIO	SERVIÇO	Nº MOBILIZADO	Nº INVENTÁRIO	DESCRIÇÃO DO BENS	QUANTIDADE	UN	DATA DE REGISTRO	RENUMERADO/REGULADOR
PIRACAIÁ	ESGOTO	1118034	1674239	PAINEL DE COMANDO GERAL	1,00	un	14/05/2009	Sim
PIRACAIÁ	ESGOTO	1119640	1674246	PAINEL DE COMANDO GERAL	1,00	un	31/07/2010	Sim
PIRACAIÁ	ESGOTO	1119758	1423852	BOMBA PERISTALTICA	1,00	un	31/07/2010	Sim
PIRACAIÁ	ESGOTO	1120469	1656451	PAINEL DE COMANDO GERAL	1,00	un	31/07/2010	Sim
PIRACAIÁ	ESGOTO	1121193	1656391	PAINEL DE EMERGENCIA	1,00	un	31/07/2010	Sim
PIRACAIÁ	ESGOTO	1121406	1656389	QUADRO ELETRICO BAIXA TENSÃO	1,00	un	31/07/2010	Sim
PIRACAIÁ	ESGOTO	1122542	1452794	PAINEL DE COMANDO GERAL	1,00	un	31/07/2010	Sim
PIRACAIÁ	ESGOTO	1126164	1452772	EEE - ESTACAO ELEVATORIA DE ESGOTOS	1,00	un	31/07/2010	Sim
PIRACAIÁ	ESGOTO	60604	475168900	PAINEL PERISTALTICA	1,00	un	31/07/2010	Sim
PIRACAIÁ	ESGOTO	193912	474259700	LIGACAO DE ESGOTO	1,00	un	31/12/2014	Sim
PIRACAIÁ	ESGOTO	203317	474279700	LIGACAO DE ESGOTO	1,00	un	30/04/2013	Sim
PIRACAIÁ	ESGOTO	212683	474279100	LIGACAO DE ESGOTO	1,00	un	30/04/2013	Sim
PIRACAIÁ	ESGOTO	223906	474279400	LIGACAO DE ESGOTO	1,00	un	30/04/2013	Sim
PIRACAIÁ	ESGOTO	235504	474279900	LIGACAO DE ESGOTO	1,00	un	30/04/2013	Sim
PIRACAIÁ	ESGOTO	244905	474279300	LIGACAO DE ESGOTO	1,00	un	30/04/2013	Sim
PIRACAIÁ	ESGOTO	902125	1428862	CONJUNTO MOTO-BOMBA SUBMERSIVEL ATE BOX	1,00	un	20/03/2007	Não
PIRACAIÁ	ESGOTO	904093	2054222	CONJUNTO MOTO-BOMBA SUBMERSIVEL	1,00	un	07/07/2014	Sim
PIRACAIÁ	ESGOTO	1117054	2024800	QUADRO ELETRICO DE COMANDO	1,00	un	28/02/2015	Sim
PIRACAIÁ	ESGOTO	1119181	2081781	BOMBA HELICOIDAL	1,00	un	27/03/2015	Sim
PIRACAIÁ	ESGOTO	1120228	2081784	BOMBA HELICOIDAL	1,00	un	27/03/2015	Sim
PIRACAIÁ	ESGOTO	1122577	2029102	GRUPO GERADOR	1,00	un	28/02/2015	Sim
PIRACAIÁ	ESGOTO	1124018	2081783	BOMBA HELICOIDAL	1,00	un	27/03/2015	Sim
PIRACAIÁ	ESGOTO	892537	1656387	ANALISADOR MULTIPARAMETRO/SONDA ON-LINE	1,00	un	29/07/2010	Sim
PIRACAIÁ	ESGOTO	896604	1656322	DOSSADOR PRODUTOS QUIMICOS	1,00	un	01/08/2009	Sim
PIRACAIÁ	ESGOTO	902541	1656542	MICROHOMIMETRO	1,00	un	03/08/2010	Sim
PIRACAIÁ	ESGOTO	904596	1656318	RESERVATORIO DE FIBRA	1,00	un	29/07/2010	Sim
PIRACAIÁ	ESGOTO	905806	1656393	GRADE MECANIZADA	1,00	un	29/07/2010	Sim
PIRACAIÁ	ESGOTO	908912	1656325	SOPRADOR DE AR	1,00	un	29/07/2010	Sim
PIRACAIÁ	ESGOTO	1112700	1656456	PAINEL DE COMANDO GERAL	1,00	un	01/08/2003	Sim
PIRACAIÁ	ESGOTO	1118631	1656394	MOTOR	1,00	un	29/07/2010	Sim
PIRACAIÁ	ESGOTO	1115034	1656452	PAINEL DE COMANDO GERAL	1,00	un	01/08/2003	Sim
PIRACAIÁ	ESGOTO	1115420	1656398	QUADRO ELETRICO DE COMANDO	1,00	un	01/08/2003	Sim
PIRACAIÁ	ESGOTO	1115985	1656453	PAINEL DE COMANDO GERAL	1,00	un	01/08/2003	Sim
PIRACAIÁ	ESGOTO	1116442	1656454	PAINEL DE COMANDO GERAL	1,00	un	01/08/2003	Sim
PIRACAIÁ	ESGOTO	1116591	1656395	MOTOR	1,00	un	01/08/2003	Sim
PIRACAIÁ	ESGOTO	1117543	1656392	REDUTOR DE VELOCIDADE	1,00	un	29/07/2010	Sim
PIRACAIÁ	ESGOTO	1118472	1656457	TRANSFORMADOR MONOFASICO	1,00	un	01/08/2003	Sim
PIRACAIÁ	ESGOTO	1120204	1656324	MOTOR ELETRICO DE INDUCAO TRIFASICO	1,00	un	29/07/2010	Sim
PIRACAIÁ	ESGOTO	1120253	1656320	PAINEL ELETRONICO	1,00	un	01/08/2003	Sim
PIRACAIÁ	ESGOTO	1120389	1656399	PAINEL DE COMANDO GERAL	1,00	un	01/08/2003	Sim

Dr. José Serrino Cintra
 Prefeito Municipal

Débora Pierini Longo
 Superintendente da Unidade de
 Negócio Norte - MN

PLANILHA B - BENS EM OPERAÇÃO EXCLUSIVOS - ESGOTO

MUNICÍPIO	SERVICO	INVENTARIADO	INVENTARIO	DENOMINAÇÃO DO ATIVO	QUANTIDADE	UN	DATA DE INCORPORAÇÃO	RENUMERADO PELO REGULADOR
PIRACAIA	ESGOTO	1121314	1656400	PAINEL DE COMANDO GERAL	1,00	un	01/08/2003	Sim
PIRACAIA	ESGOTO	1121359	1656455	PAINEL DE COMANDO GERAL	1,00	un	04/08/2003	Sim
PIRACAIA	ESGOTO	1122335	1656458	PAINEL DE COMANDO GERAL	1,00	un	29/07/2010	Sim
PIRACAIA	ESGOTO	1144517	476864100	LIGAÇÃO DE ESGOTO	1,00	un	31/03/2017	Sim
PIRACAIA	ESGOTO	1144478	476864000	LIGAÇÃO DE ESGOTO		un	16/03/2017	Sim
PIRACAIA	ESGOTO	1179872	1968821	CONJUNTO MOTO-BOMBA		un	30/06/2018	Sim
PIRACAIA	ESGOTO	1179873	1968822	CONJUNTO MOTO-BOMBA		un	30/06/2018	Sim

 Dr. José Silvino Cintra
 Prefeito Municipal

 Débora Pierini Longo
 Superintendente da Unidade de
 Negócios Norte - MN

PLANILHA C - BENS EM OPERAÇÃO EXCLUSIVOS - BENS DE USO GERAL

MUNICÍPIO	SERVIÇO	Nº MOBILIZADO	INVENTÁRIO	DESCRIÇÃO DO BEM ATIVO	QUANTIDADE	UN	DATA DE INSCRIÇÃO	REMOVEDOR/PELO REQUERIDOR
PIRACAIÁ	BENS DE USO GERAL	578131	432339000	COBERTURA/ABRIGO PARA VEÍCULOS	51,10	M2	30/08/2009	Sim
PIRACAIÁ	BENS DE USO GERAL	584057	432339100	COBERTURA/ABRIGO PARA VEÍCULOS	21,45	M2	30/08/2009	Sim
PIRACAIÁ	BENS DE USO GERAL	579732	404668400	DEPÓSITO	20,00	M2	31/05/1983	Sim
PIRACAIÁ	BENS DE USO GERAL	577347	432342900	ABRIGO	4,85	M2	30/08/2009	Sim
PIRACAIÁ	BENS DE USO GERAL	576785	432343600	ABRIGO	2,79	M2	30/08/2009	Sim
PIRACAIÁ	BENS DE USO GERAL	581730	432342200	ABRIGO	1,69	M2	30/08/2009	Sim
PIRACAIÁ	BENS DE USO GERAL	587841	432339900	ABRIGO	1,28	M2	30/08/2009	Sim
PIRACAIÁ	BENS DE USO GERAL	580531	432340200	ALMOXARIFADO	1,20	M2	30/08/2009	Sim
PIRACAIÁ	BENS DE USO GERAL	578142	432339800	PRÉDIO	1,00	M2	30/08/2009	Sim
PIRACAIÁ	BENS DE USO GERAL	583185	0418/008	TERRENO	1,00	M2	30/07/2010	Sim
PIRACAIÁ	BENS DE USO GERAL	587310	432338300	GUARITA/PORTARIA	1,00	M2	30/07/2010	Sim
PIRACAIÁ	BENS DE USO GERAL	588840	432338700	BASE DE CONCRETO	1,00	M2	30/07/2010	Sim
PIRACAIÁ	BENS DE USO GERAL	590013	432338400	ABRIGO	1,00	M2	30/07/2010	Sim
PIRACAIÁ	BENS DE USO GERAL	854265	1670840	MESA PARA REFETÓRIO	1,00	un	31/01/1991	Sim
PIRACAIÁ	BENS DE USO GERAL	866754	1674213	PAINEL DE COMANDO GERAL	1,00	un	31/07/2010	Sim
PIRACAIÁ	BENS DE USO GERAL	868292	1670843	ARQUIVO ACO	1,00	un	31/07/2010	Sim
PIRACAIÁ	BENS DE USO GERAL	868704	1670838	CADREIRA ESTOFADA FIXA	1,00	un	13/05/2009	Sim
PIRACAIÁ	BENS DE USO GERAL	888371	1674189	MALETA DE EMERGENCIA	1,00	un	13/05/2009	Sim
PIRACAIÁ	BENS DE USO GERAL	906591	1674190	MALETA DE EMERGENCIA	1,00	un	13/05/2009	Sim
PIRACAIÁ	BENS DE USO GERAL	906505	1670860	CHUVEIRO DE EMERGENCIA	1,00	un	04/09/1998	Sim
PIRACAIÁ	BENS DE USO GERAL	907743	1670844	EXALSTOR	1,00	un	31/12/1983	Sim
PIRACAIÁ	BENS DE USO GERAL	923631	1670839	CADREIRA ESTOFADA GIRATORIA	1,00	un	30/06/1987	Sim
PIRACAIÁ	BENS DE USO GERAL	944578	1670857	CPU	1,00	un	06/03/2001	Sim
PIRACAIÁ	BENS DE USO GERAL	968053	1670858	RACK	1,00	un	13/05/2009	Sim
PIRACAIÁ	BENS DE USO GERAL	970726	1670810	LONGARINA (CADEIRAS AGRUPADAS)	1,00	un	28/02/1991	Sim
PIRACAIÁ	BENS DE USO GERAL	1007348	1670845	CONTROLADOR LOGICO PROGRAMAVEL - CLP	1,00	un	28/04/2004	Sim
PIRACAIÁ	BENS DE USO GERAL	1020610	1670842	FREEZER	1,00	un	31/07/2010	Sim
PIRACAIÁ	BENS DE USO GERAL	1028217	1448915	GELADEIRA	1,00	un	31/07/2010	Sim
PIRACAIÁ	BENS DE USO GERAL	1041594	1656306	CADREIRA ESTOFADA FIXA	1,00	un	30/06/1974	Sim
PIRACAIÁ	BENS DE USO GERAL	1042169	1670801	ARMARIO MADEIRA	1,00	un	29/05/2002	Sim
PIRACAIÁ	BENS DE USO GERAL	1044414	1670825	MESA PARA ESCRITORIO	1,00	un	05/02/1997	Sim
PIRACAIÁ	BENS DE USO GERAL	1046225	1670804	ARQUIVO ACO	1,00	un	30/11/1975	Sim
PIRACAIÁ	BENS DE USO GERAL	1047983	1670814	MESA PARA INFORMATICA	1,00	un	31/07/1992	Sim
PIRACAIÁ	BENS DE USO GERAL	1049828	1670823	CADREIRA ESTOFADA GIRATORIA	1,00	un	30/04/1973	Sim
PIRACAIÁ	BENS DE USO GERAL	1050402	1670871	ARMARIO MADEIRA	1,00	un	05/02/1997	Sim
PIRACAIÁ	BENS DE USO GERAL	1050735	1670836	CADREIRA ESTOFADA GIRATORIA	1,00	un	29/05/2002	Sim
PIRACAIÁ	BENS DE USO GERAL	1053173	1670795	LONGARINA (CADEIRAS AGRUPADAS)	1,00	un	31/12/1976	Sim
PIRACAIÁ	BENS DE USO GERAL	1054372	1670881	MESA PARA ESCRITORIO	1,00	un	14/05/2009	Sim
PIRACAIÁ	BENS DE USO GERAL	1055611	1670804	ARQUIVO ACO	1,00	un	31/03/1974	Sim
PIRACAIÁ	BENS DE USO GERAL	1056109	1670832	MESA PARA ESCRITORIO	1,00	un		Sim

Dr. José Silvano Cintra
 Prefeito Municipal

Débora Pierri Longo
 Superintendente da Unidade de
 Negócios Norte - MN

PLAMILHA C - BENS EM OPERAÇÃO EXCLUSIVOS - BENS DE USO GERAL

MUNICÍPIO	SERVIÇO	IMOBILIZADO	INVENTÁRIO	DESCRIÇÃO DO BENS	QUANTIDADE	UN	DATA DE INSCRIÇÃO	REVENERADO PELO REGULAR
PIRACAJÁ	BENS DE USO GERAL	1057217	1670830	CADREIRA ESTOFADA GIRATORIA	1,00	un	30/04/1992	Sim
PIRACAJÁ	BENS DE USO GERAL	1057426	1670794	LONGARINA (CADEIRAS AGRUPADAS)	1,00	un	13/05/2009	Sim
PIRACAJÁ	BENS DE USO GERAL	1059306	1670818	MESA PARA ESCRITORIO	1,00	un	30/11/1974	Sim
PIRACAJÁ	BENS DE USO GERAL	1061318	1670803	MESA PARA MAQ. DE ESCREVER/FAX	1,00	un	31/12/1976	Sim
PIRACAJÁ	BENS DE USO GERAL	1061862	1670877	CADREIRA ESTOFADA GIRATORIA	1,00	un	31/12/1976	Sim
PIRACAJÁ	BENS DE USO GERAL	1062580	1670835	SOFA	1,00	un	30/09/1975	Sim
PIRACAJÁ	BENS DE USO GERAL	1062774	1670824	MESA PARA INFORMATICA	1,00	un	31/08/1992	Sim
PIRACAJÁ	BENS DE USO GERAL	1064198	1670813	MESA PARA TELEFONE	1,00	un	31/12/1978	Sim
PIRACAJÁ	BENS DE USO GERAL	1065962	1300813	MESA PARA ESCRITORIO	1,00	un	31/01/1981	Sim
PIRACAJÁ	BENS DE USO GERAL	1076096	1674194	SERRA ELCTRICA CIRCULAR	1,00	un	06/12/2006	Sim
PIRACAJÁ	BENS DE USO GERAL	1077628	1674260	SERRA MARMORE	1,00	un	06/12/2006	Sim
PIRACAJÁ	BENS DE USO GERAL	1077715	1670829	MESA PARA INFORMATICA	1,00	un	31/05/1992	Sim
PIRACAJÁ	BENS DE USO GERAL	1079043	1764667	ESTUFA INDUSTRIAL	1,00	un	06/06/2011	Sim
PIRACAJÁ	BENS DE USO GERAL	1086533	1670792	VENTILADOR	1,00	un	18/01/2002	Sim
PIRACAJÁ	BENS DE USO GERAL	1088518	1670798	CADEIRA ESTOFADA GIRATORIA	1,00	un	31/12/1976	Sim
PIRACAJÁ	BENS DE USO GERAL	1091687	1656316	EXALUSTOR	1,00	un	31/07/2010	Sim
PIRACAJÁ	BENS DE USO GERAL	1093824	1670880	IMPRESSORA JATO DE TINTA	1,00	un	14/05/2009	Sim
PIRACAJÁ	BENS DE USO GERAL	1099159	1773089	MONITOR VIDEO	1,00	un	13/07/2010	Sim
PIRACAJÁ	BENS DE USO GERAL	1100248	1656317	CHUVEIRO DE EMERGENCIA	1,00	un	31/07/2010	Sim
PIRACAJÁ	BENS DE USO GERAL	1101838	1670879	IMPRESSORA MATRICIAL	1,00	un	14/05/2009	Sim
PIRACAJÁ	BENS DE USO GERAL	1102123	1773106	MONITOR VIDEO	1,00	un	13/07/2010	Sim
PIRACAJÁ	BENS DE USO GERAL	1102158	1778928	CPU	1,00	un	22/03/2011	Sim
PIRACAJÁ	BENS DE USO GERAL	1102522	1656386	CPU	1,00	un	30/04/1998	Não
PIRACAJÁ	BENS DE USO GERAL	1103308	1463079	MONITOR VIDEO	1,00	un	16/12/2008	Sim
PIRACAJÁ	BENS DE USO GERAL	1103496	1391825	MONITOR VIDEO	1,00	un	05/12/2005	Sim
PIRACAJÁ	BENS DE USO GERAL	1107934	1670876	MONITOR VIDEO	1,00	un	19/12/2000	Sim
PIRACAJÁ	BENS DE USO GERAL	1108301	1459155	MONITOR VIDEO	1,00	un	04/11/2008	Sim
PIRACAJÁ	BENS DE USO GERAL	1109108	1772945	MONITOR VIDEO	1,00	un	12/07/2010	Sim
PIRACAJÁ	BENS DE USO GERAL	1109988	1670882	IMPRESSORA MATRICIAL	1,00	un	14/05/2009	Sim
PIRACAJÁ	BENS DE USO GERAL	1110406	1460522	CPU	1,00	un	30/03/2009	Sim
PIRACAJÁ	BENS DE USO GERAL	1112235	1670849	MÁSCARA AUTÔNOMA C/ ABRIGO DE PAREDE	1,00	un	31/05/1990	Sim
PIRACAJÁ	BENS DE USO GERAL	1112552	1670870	CADREIRA ESTOFADA GIRATORIA	1,00	un	14/05/2009	Sim
PIRACAJÁ	BENS DE USO GERAL	1112850	1412063	CADEIRA ESTOFADA FIXA	1,00	un	31/07/2010	Sim
PIRACAJÁ	BENS DE USO GERAL	1113285	1670800	MESA PARA INFORMATICA	1,00	un	30/01/2002	Sim
PIRACAJÁ	BENS DE USO GERAL	1113804	1670817	CADREIRA ESTOFADA GIRATORIA	1,00	un	31/12/1976	Sim
PIRACAJÁ	BENS DE USO GERAL	1114340	1670808	VENTILADOR	1,00	un	28/02/1991	Sim
PIRACAJÁ	BENS DE USO GERAL	1115805	1670796	CADEIRA ESTOFADA GIRATORIA	1,00	un	13/05/2009	Sim
PIRACAJÁ	BENS DE USO GERAL	1117550	1670805	ARMARIO MADEIRA	1,00	un	28/02/1991	Sim
PIRACAJÁ	BENS DE USO GERAL	1118232	1670833	CADREIRA ESTOFADA GIRATORIA	1,00	un	31/12/1978	Sim
PIRACAJÁ	BENS DE USO GERAL	1119122	1330431	VENTILADOR	1,00	un	18/01/2002	Sim

Dr. Jose Silvino Cintra
Prefeito Municipal

Débora Pierini Longo
Superintendente da Unidade de
Negócios Norte - MN

PLANILHA C - BENS EM OPERAÇÃO EXCLUSIVOS - BENS DE USO GERAL

MUNICÍPIO	SERVIÇO	Nº INVENTÁRIO	DESCRIÇÃO DO BENS	QUANTIDADE	DATA DE APROPRIAÇÃO	RENUMERAÇÃO RECEBIDOR
PIRACAIÁ	BENS DE USO GERAL	1119184	CADREIRA ESTOFADA FIXA	1,00	29/05/2002	Sim
PIRACAIÁ	BENS DE USO GERAL	1119581	CADREIRA ESTOFADA GIRATORIA	1,00	25/02/1997	Sim
PIRACAIÁ	BENS DE USO GERAL	1120276	ARQUIVO ACO	1,00	30/09/1968	Sim
PIRACAIÁ	BENS DE USO GERAL	1122522	ARMARIO ACO	1,00	31/07/2010	Sim
PIRACAIÁ	BENS DE USO GERAL	1123539	MESA PARA INFORMATICA	1,00	31/10/1996	Sim
PIRACAIÁ	BENS DE USO GERAL	1123680	VENTILADOR	1,00	30/09/1983	Sim
PIRACAIÁ	BENS DE USO GERAL	1123839	ARMARIO MADEIRA	1,00	31/10/1978	Sim
PIRACAIÁ	BENS DE USO GERAL	1136777	BEBÊDOURO	1,00	28/01/2002	Sim
PIRACAIÁ	BENS DE USO GERAL	1139793	CPU	1,00	15/09/2011	Sim
PIRACAIÁ	BENS DE USO GERAL	1779076	MONITOR VIDEO	1,00	18/06/2013	Sim
PIRACAIÁ	BENS DE USO GERAL	2046524	APARELHO TELEFONICO DIGITAL	1,00	04/12/2012	Sim
PIRACAIÁ	BENS DE USO GERAL	2046524	APARELHO TELEFONICO DIGITAL	1,00	04/12/2012	Sim
PIRACAIÁ	BENS DE USO GERAL	2087953	CADREIRA ESTOFADA GIRATORIA C/BRACO	1,00	21/05/2013	Sim
PIRACAIÁ	BENS DE USO GERAL	2097954	CADREIRA ESTOFADA FIXA	1,00	29/07/2010	Sim
PIRACAIÁ	BENS DE USO GERAL	2090521	ARMARIO MADEIRA	1,00	02/08/2010	Sim
PIRACAIÁ	BENS DE USO GERAL	1656988	MAQUINA DESOBSTRUÇÃO RAMAL DE ESGOTOS	1,00	29/06/2013	Sim
PIRACAIÁ	BENS DE USO GERAL	1655989	CADREIRA ESTOFADA GIRATORIA C/BRACO	1,00	29/12/2011	Sim
PIRACAIÁ	BENS DE USO GERAL	2040195	MICRO COLETOR DE DADOS	1,00	10/04/2012	Sim
PIRACAIÁ	BENS DE USO GERAL	2022160	CPU	1,00	12/07/2012	Sim
PIRACAIÁ	BENS DE USO GERAL	2009433	MONITOR VIDEO	1,00	24/05/2013	Sim
PIRACAIÁ	BENS DE USO GERAL	2027024	CAMINHÃO LEVE	1,00	09/11/2012	Sim
PIRACAIÁ	BENS DE USO GERAL	1759479	MONITOR VIDEO	1,00	21/01/2013	Sim
PIRACAIÁ	BENS DE USO GERAL	11683	CPU	1,00	27/07/2012	Sim
PIRACAIÁ	BENS DE USO GERAL	2040231	MONITOR VIDEO	1,00	24/05/2013	Sim
PIRACAIÁ	BENS DE USO GERAL	2027027	NO-BREAK	1,00	29/12/2011	Sim
PIRACAIÁ	BENS DE USO GERAL	2041058	MESA PARA ESCRITORIO	1,00	29/07/2010	Sim
PIRACAIÁ	BENS DE USO GERAL	2048789	MESA PARA ESCRITORIO	1,00	21/05/2013	Sim
PIRACAIÁ	BENS DE USO GERAL	2054057	CADREIRA ESTOFADA GIRATORIA C/BRACO	1,00	07/01/2014	Sim
PIRACAIÁ	BENS DE USO GERAL	2022129	MESA PARA ESCRITORIO	1,00	29/12/2011	Sim
PIRACAIÁ	BENS DE USO GERAL	1656984	MESA PARA ESCRITORIO	1,00	29/07/2010	Sim
PIRACAIÁ	BENS DE USO GERAL	1656985	CADREIRA ESTOFADA GIRATORIA C/BRACO	1,00	21/05/2013	Sim
PIRACAIÁ	BENS DE USO GERAL	2050520	CADREIRA ESTOFADA GIRATORIA C/BRACO	1,00	01/11/1999	Sim
PIRACAIÁ	BENS DE USO GERAL	2050511	MESA PARA INFORMATICA	1,00	29/12/2011	Sim
PIRACAIÁ	BENS DE USO GERAL	1656315	CADREIRA ESTOFADA GIRATORIA C/BRACO	1,00	29/12/2011	Sim
PIRACAIÁ	BENS DE USO GERAL	2022141	CADREIRA ESTOFADA GIRATORIA C/BRACO	1,00	27/02/2012	Sim
PIRACAIÁ	BENS DE USO GERAL	2022171	PURIFICADOR DE AGUA	1,00	11/01/2013	Sim
PIRACAIÁ	BENS DE USO GERAL	2024686	PURIFICADOR DE AGUA	1,00	08/08/2013	Sim
PIRACAIÁ	BENS DE USO GERAL	2029265	SWITCH	1,00	21/01/2013	Sim
PIRACAIÁ	BENS DE USO GERAL	2031057	CPU	1,00	30/07/2013	Sim
PIRACAIÁ	BENS DE USO GERAL	1140509	CPU	1,00		
PIRACAIÁ	BENS DE USO GERAL	1140557	CPU	1,00		
PIRACAIÁ	BENS DE USO GERAL	1140859	CPU	1,00		

Dr. José Silvino Cintra
 Prefeito Municipal

Débora Piatini Longo
 Superintendente da Unidade de
 Negócio Norte - MN

PLANILHA C - BENS EM OPERAÇÃO EXCLUSIVOS - BENS DE USO GERAL

MUNICÍPIO	SERVIÇO	Nº IDENTIFICADDO	Nº INVENTÁRIO	BENEFICIÁRIO DO ATIVO	QUANTIDADE	UN	DATA DE INSCRIÇÃO	REMOVIDO PELO REGULADOR
PIRACAIÁ	BENS DE USO GERAL	997579	2022761	GABINETE P/CENTRAL TELEFONICA E REDE	1,00	un	08/02/2012	Sim
PIRACAIÁ	BENS DE USO GERAL	1055619	CH018541900	CABEIRA PIRA	1,00	un	28/02/1991	Sim
PIRACAIÁ	BENS DE USO GERAL	1057186	CH004518100	MESA PARA TELEFONE	1,00	un	30/11/1973	Sim
PIRACAIÁ	BENS DE USO GERAL	1078686	CH031931800	VENTILADOR	1,00	un	18/01/2002	Sim
PIRACAIÁ	BENS DE USO GERAL	1101449	2029045	MONITOR VIDEO	1,00	un	28/06/2012	Sim
PIRACAIÁ	BENS DE USO GERAL	933867	1670880	SWITCH	1,00	un	31/07/2010	Sim
PIRACAIÁ	BENS DE USO GERAL	964656	1570859	HUB	1,00	un	28/09/1999	Sim
PIRACAIÁ	BENS DE USO GERAL	589474	432339200	ABRIGO	0,85	M2	30/08/2009	Sim
PIRACAIÁ	BENS DE USO GERAL	585597	432339500	ABRIGO	0,79	M2	30/08/2009	Sim
PIRACAIÁ	BENS DE USO GERAL	582505	432339700	ABRIGO	0,72	M2	30/08/2009	Sim
PIRACAIÁ	BENS DE USO GERAL	589538	432342700	ABRIGO	0,46	M2	30/08/2009	Sim
PIRACAIÁ	BENS DE USO GERAL	578743	402805600	ENTRADA DE ENERGIA	0,28	M2	31/12/1979	Sim
PIRACAIÁ	BENS DE USO GERAL	580805	432339300	ABRIGO	0,10	M2	30/08/2009	Sim
PIRACAIÁ	BENS DE USO GERAL	1187110	1968842	FORNO MICROONDAS	0,10	M2	28/02/2018	Sim
PIRACAIÁ	BENS DE USO GERAL	1190396	1496523	REFRIGERADOR			30/06/2018	Sim
PIRACAIÁ	BENS DE USO GERAL	1246776	1330901	PAINEL DE COMANDO MOTORES PCM			30/11/2018	Sim
PIRACAIÁ	BENS DE USO GERAL	1246778	1330903	CONJUNTO MOTO-BOMBA			30/11/2018	Sim
PIRACAIÁ	BENS DE USO GERAL	1246779	1330904	CONJUNTO MOTO-BOMBA			30/11/2018	Sim

 Dr. José Sívino Cintra
 Prefeito Municipal

 Débora Pierini Longo
 Superintendente da Unidade de
 Negócio Norte - MN

PLANILHA D - OBRAS EM ANDAMENTO - ÁGUA

Município	Descrição do Item	Elemento PEP	Serviço
Piracema	FSC: 51230455011046 - REDE(A) PIRACAIA 33	J.AE120005/0304-04053400	ÁGUA
Piracema	FSC: 51230455011043 - LIG(A) PIRACAIA 338	J.AE120005/0312-04753400	ÁGUA
Piracema	FSC: 01510455010194 - PROP. 0146/194-00 C	J.AE270007/0437-01353400	ÁGUA
Piracema	FSC: 01510455010672 - PROP. 153/672-01 BC	J.AE270007/0437-01453400	ÁGUA
Piracema	FSC: 51230455011044 - TROCA LIG(A) PIRACAIA	J.AM070006/0312-05453400	ÁGUA
Piracema	FSC: 51230455011045 - TROCA HIDRO PIRACAIA	J.AM070006/0313-03053400	ÁGUA
Piracema	FSC: 21220455011004 - PROJ REDE AG PIRACAIA	J.AE120005/0204-01453400	ÁGUA
Piracema	FSC: 21220455011000 - PROJ RES PIRACAIA	J.AE270007/0210-01153400	ÁGUA
Piracema	REDE ÁGUA PIRACAIA PERDAS	J.AM070006/0304-00153400	ÁGUA



Dr. José Stívino Cintra
Prefeito Municipal



Débora Pierini Longo
Superintendente da Unidade de
Negócio Norte - MN

PLANILHA E - OBRAS EM ANDAMENTO - ESGOTO

Município	Denominação de Imobilizado	Elemento PEP	Serviço
Piracatu	FSC: 02510455010007 - PROP. 0418/007 RD/E	F.EE030057/0404-01553400	ESGOTO
Piracatu	FSC: 02510455010021 - PROP. 0418/021 EEE	F.EE030057/0417-07253400	ESGOTO
Piracatu	FSC: 02510455010003 - PROP. 0418/003 EEE	J.EE110004/0417-00793400	ESGOTO
Piracatu	FSC: 02510455010015 - PROP. 0418/015 EEE	J.EE110004/0417-00853400	ESGOTO
Piracatu	FSC: 02510455010016 - PROP. 0418/016 EEE	J.EE110004/0417-00953400	ESGOTO
Piracatu	FSC: 52110455011057 - REDE(E)PIRACAIA 33	J.EE120005/0304-03353400	ESGOTO
Piracatu	FSC: 52110455011058 - TROCA LIG(E)PIRACAIA 338	J.EE120005/0312-06653400	ESGOTO
Piracatu	FSC: 52110455011059 - TROCA LIG(E)PIRACAIA 41143	J.EE120005/0312-06753400	ESGOTO
Piracatu	FSC: 22110455011014 - RDE PIRACAIA 41143	J.EE110004/0204-06253400	ESGOTO
Piracatu	FSC: 22110455011005 - EEE PIRACAIA CTO 4	J.EE110004/0217-07553400	ESGOTO
Piracatu	OBRA DE IMPLANTAÇÃO DE BOMBA RESERVA NA	J.A.EE110003/0317-00153400	ESGOTO

 Dr. José Silvíno Cintra
 Prefeito Municipal



 Débora Pierini Longo
 Superintendente da Unidade de
 Negócio Norte MN

PLANILHA F - OBRAS EM ANDAMENTO - BENS DE USO GERAL

Município	Denominação do Imobilizado	Elemento PEP	Serviço
Piracala	OBRA DE ENTRADA DE ENERGIA NA EEAB - PIR	J.LC02Z007/0325-00153400	BENS DE USO GERAL

 Dr. José Silvano Cintra
 Prefeito Municipal

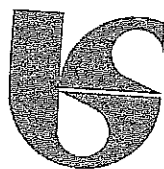
 Débora Piarini Longo
 Superintendente da Unidade de
 Negócio Norte - MN



sabesp

Companhia de Saneamento Básico do Estado de São Paulo

ANEXO V

TERMO DE CIÊNCIA E NOTIFICAÇÃO

MUNICÍPIO DE PIRACAIA

ABASTECIMENTO PÚBLICO DE ÁGUA
ESGOTAMENTO SANITÁRIO

Junho/2020



Dr. José Silvano Cintra
Prefeito Municipal



Débora Pierini Longo
Superintendente da Unidade de
Negócio Norte - MN

**ANEXO V - TERMO DE CIÊNCIA E DE NOTIFICAÇÃO
(Contratos)**

CONTRATANTE: Prefeitura Municipal de Piracaia

CONTRATADO: Cia. de Saneamento Básico do Estado de São Paulo - SABESP

CONTRATO Nº (DE ORIGEM): _____

OBJETO: Contrato de Prestação de Serviços Públicos de Abastecimento de Água e de Esgotamento Sanitário no Município de Piracaia

ADVOGADO (S)/ Nº OAB: (*) _____

Pelo presente TERMO, nós, abaixo identificados:

1. Estamos CIENTES de que:

- a) o ajuste acima referido estará sujeito a análise e julgamento pelo Tribunal de Contas do Estado de São Paulo, cujo trâmite processual ocorrerá pelo sistema eletrônico;
- b) poderemos ter acesso ao processo, tendo vista e extraindo cópias das manifestações de interesse, Despachos e Decisões, mediante regular cadastramento no Sistema de Processo Eletrônico, conforme dados abaixo indicados, em consonância com o estabelecido na Resolução nº 01/2011 do TCESP;
- c) além de disponíveis no processo eletrônico, todos os Despachos e Decisões que vierem a ser tomados, relativamente ao aludido processo, serão publicados no Diário Oficial do Estado, Caderno do Poder Legislativo, parte do Tribunal de Contas do Estado de São Paulo, em conformidade com o artigo 90 da Lei Complementar nº 709, de 14 de janeiro de 1993, iniciando-se, a partir de então, a contagem dos prazos processuais, conforme regras do Código de Processo Civil;
- d) Qualquer alteração de endereço – residencial ou eletrônico – ou telefones de contato deverá ser comunicada pelo interessado, peticionando no processo.

2. Damo-nos por NOTIFICADOS para:

- a) O acompanhamento dos atos do processo até seu julgamento final e consequente publicação;
- b) Se for o caso e de nosso interesse, nos prazos e nas formas legais e regimentais, exercer o direito de defesa, interpor recursos e o que mais couber.

LOCAL e DATA: _____

GESTOR DO ÓRGÃO/ENTIDADE:

Nome: _____

Cargo: _____

CPF: _____ RG: _____

Data de Nascimento: ____/____/____

Endereço residencial completo: _____

E-mail institucional: _____

E-mail pessoal: _____

Telefone(s): _____

Assinatura: _____

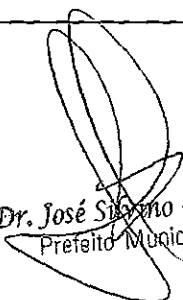
Dr. José Sílvanio Cintra
 Prefeito Municipal

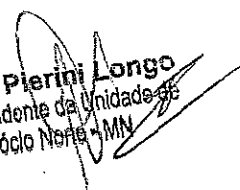
Débora Pierini Longo
 Superintendente da Unidade de
 Negócio Norte - MN

Responsáveis que assinaram o ajuste:**Pelo CONTRATANTE:**

Nome: José Silvino Cintra

Cargo: Prefeito Municipal de Piracaia

CPF: 187.777.738-29 RG: 28.816.741-7 – SSP/SP

Data de Nascimento: 21/10/1978

Endereço residencial completo: Alameda das Flores, 35 – Boa Vista – Piracaia - SP

E-mail institucional: opcintra@piracaia.sp.gov.brE-mail pessoal: silvino.cintra@gmail.comTelefone(s): (11) 9775-9869Assinatura: **Pela CONTRATADA:**

Nome: Benedito Pinto Ferreira Braga Júnior

Cargo: Diretor Presidente

CPF: 550.602.698-68 RG: 3.415.725-6 – SSP/SP

Data de Nascimento: ____/____/____

Endereço residencial completo: _____

E-mail institucional: benbraga@sabesp.com.br

E-mail pessoal: _____

Telefone(s): 3388-8628

Assinatura: 

Nome: PAULO MASSATO YOSHIMOTO

Cargo: Diretor Metropolitano

CPF: 898.271.128-72.

RG: 5.288.540-9

 Dr. José Silvino Cintra
 Prefeito Municipal

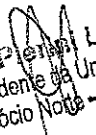
 Débora Pimenta Longo
 Superintendente da Unidade de
 Negócio Nota - MN

Data de Nascimento: 09/10/1952

Endereço residencial completo: Rua Nicolau Gagliardi, 300, Pinheiros, São Paulo

E-mail institucional: pyoshimoto@sabesp.com.br

E-mail pessoal: não se aplica

Telefone(s): 3388-8219

Assinatura: 

Advogado:

(*) Facultativo. Indicar quando já constituído, informando, inclusive, o endereço eletrônico.

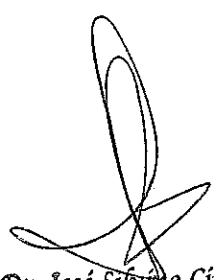

Dr. José Silvino Cintra
Prefeito Municipal

Débora Pierini Longo
Superintendente da Unidade de
Negócio Novo - MN



sabesp

Companhia de Saneamento Básico do Estado de São Paulo

ANEXO VI

INDICADORES DE DESEMPENHO

MUNICÍPIO DE PIRACAIA

ABASTECIMENTO PÚBLICO DE ÁGUA

ESGOTAMENTO SANITÁRIO

junho/2020

Dr. José Silvano Cintra
Prefeito Municipal

Débora Pierini Longo
Superintendente da Unidade de
Negócio Norte - MN

ANEXO VI – INDICADORES DE DESEMPENHO

I. INDICADORES DE NÍVEL DE PRESTAÇÃO DE SERVIÇO

1. Índice de cobertura dos domicílios com rede de abastecimento de água

Objetivo: medir o percentual de domicílios com disponibilidade de acesso ao sistema público de abastecimento de água

Unidade de medida: porcentagem

Frequência: anual

Fórmula de Cálculo:
$$ICA = \frac{(EcoCadResAtÁgua + DomDispÁgua)}{DomAtend} \times 100$$

onde:

ICA – índice de cobertura dos domicílios com rede pública de abastecimento de água (%);

EcoCadResAtÁgua – economias cadastradas residenciais ativas de água (un);

DomDispÁgua – domicílios não conectados, mas com disponibilidade de atendimento por rede pública de abastecimento (un);

DomAtend – domicílios a serem atendidos pela Sabesp na área atendível com abastecimento, definida no Anexo I (un).

2. Índice de cobertura dos domicílios com rede de coleta de esgoto

Objetivo: medir o percentual de domicílios com disponibilidade de acesso ao sistema público de coleta de esgotos

Unidade de medida: porcentagem

Frequência: anual

Fórmula de Cálculo:
$$ICE = \frac{(EcoCadResAtEsg + DomDispEsgoto)}{DomAtend} \times 100$$

onde:

ICE – índice de cobertura dos domicílios com rede pública de coleta de esgotos (%);

EcoCadResAtEsg – economias cadastradas residenciais ativas de esgoto (un);

DomDispEsgoto – domicílios não conectados, mas com disponibilidade de atendimento por rede pública de coleta (un);

DomAtend – domicílios a serem atendidos pela Sabesp na área atendível com coleta, definida no Anexo I (un).

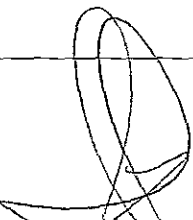
Dr. José Sívino Cintra
Prefeito Municipal

Débora Pierini Longo
Superintendente da Unidade de
Negócio Norte - MN

3. Índice de economias conectadas ao tratamento de esgoto

Objetivo: medir o percentual de economias com coleta de esgoto, que são conectadas ao tratamento

Unidade de medida: porcentagem

Frequência: anual

Fórmula de Cálculo:
$$IEC = \frac{EconCadAtEsgTrat}{EconCadAtEsg} \times 100$$

onde:

IEC- Índice de economias conectadas ao tratamento de esgoto (%);

EconCadAtEsgTrat - economias cadastradas ativas de esgoto conectadas ao tratamento (un);

EconCadAtEsg - economias cadastradas ativas de esgoto (un).

II. INDICADOR DE EFICIÊNCIA E QUALIDADE NA OPERAÇÃO

1. Índice de Perdas Totais por Ligação na Distribuição

Objetivo: medir as perdas totais por ligação na rede de distribuição de água

Unidade de medida: L / ligação x dia

Frequência: anual

Fórmula de Cálculo:
$$IPDt = \frac{[VD - (VCM + VCANCd)]}{NLA \text{ med}} \times \frac{1000}{Ndia}$$

onde:

IPDt - Índice de Perdas Totais por Ligação na Distribuição (L / lig x dia);

VD - Volume Disponibilizado à Distribuição (m³/ano);

VCM - Volume de Consumo Medido ou Estimado (m³/ano);

VCANCd - Volume de consumo autorizado não comercializado na distribuição (relativo aos usos operacionais, emergenciais, públicos, próprios e sociais (m³/ano);

NLA med - Quantidade média de ligações ativas (média aritmética de 12 meses) (un);

Ndia - Número de dias no ano.



sabesp

Companhia de Saneamento Básico do Estado de São Paulo

ANEXO VII

INFRAÇÕES E PENALIDADES

MUNICÍPIO DE PIRACAIA

ABASTECIMENTO PÚBLICO DE ÁGUA

ESGOTAMENTO SANITÁRIO

junho/2020

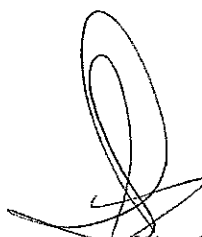

Dr. José Silvério Cintra
Prefeito Municipal



Débora Pierini Longo
Superintendente da Unidade de
Negócio Norte - MN

ANEXO VII – Infrações e Penalidades

Município de Piracaia

Este **ANEXO** integra o CONTRATO supra, regulamentando e quantificando, em ato do **MUNICÍPIO**, o procedimento sancionatório e a aplicação de penalidades, nos casos de inadimplemento total ou parcial do CONTRATO.

Os atos e procedimentos administrativos voltados à apuração e aplicação das sanções previstas neste **ANEXO** e no CONTRATO observarão as normas da Lei Estadual nº 10.177/98, a qual regula o processo administrativo no âmbito da Administração Pública Estadual.

Capítulo 1 – Das Sanções Administrativas

Cláusula 1ª. Em caso de inadimplemento total ou parcial do CONTRATO, a SABESP estará sujeita à aplicação das sanções administrativas previstas nos artigos 86 a 88 da Lei Federal nº 8.666/93, nos termos deste anexo.

Cláusula 2ª. O descumprimento das obrigações e condições contratuais dispostas no Anexo X – Estratégia de Compatibilização dos Investimentos, apuradas pela ARSESP, sujeita o MUNICÍPIO à devolução dos recursos repassados pela SABESP, atualizados pelo IPCA.

Cláusula 3ª. Os procedimentos administrativos sancionatórios, voltados à apuração de descumprimento do CONTRATO, de seus Anexos, ou de norma técnica, econômica ou social da ARSESP serão conduzidos pela Agência Reguladora, a qual também será responsável pela decisão e pela aplicação das penalidades deles decorrentes, garantindo-se às PARTES o direito à ampla defesa e ao contraditório durante todo o procedimento.

Cláusula 4ª. ARSESP poderá aplicar as seguintes sanções, sem prejuízo do disposto na Cláusula 2ª deste Anexo, conforme gravidade da infração:

I - advertência;

II - multa;

Dr. José Silvano Cintra
Prefeito Municipal

Débora Pierini Longo
Superintendente da Unidade de
Negócio Norte - MN

III - suspensão temporária de participação em licitação e impedimento de contratar com a Administração, por prazo não superior a 2 (dois) anos;

IV - declaração de inidoneidade para licitar ou contratar com a Administração Pública enquanto perdurarem os motivos determinantes da punição ou até que seja promovida a reabilitação perante a própria autoridade que aplicou a penalidade, que será concedida sempre que o contratado ressarcir a Administração pelos prejuízos resultantes e após decorrido o prazo da sanção aplicada com base no inciso anterior.

§ 1º - Para a fixação das penalidades e dos valores das multas, deverão ser consideradas:

I - a modalidade da infração;

II - a gravidade da infração, segundo sua abrangência, os danos dela resultantes para os usuários e para o serviço;

III - a ocorrência de reincidência.

§ 2º - Na hipótese de prática concomitante de mais de uma infração, as penalidades correspondentes a cada uma delas poderão ser aplicadas simultânea e cumulativamente.

§ 3º - As sanções serão aplicadas de forma a permitir sua individualização em relação às condutas infracionais praticadas pelas PARTES.

Cláusula 5ª. Considera-se reincidência a prática de conduta idêntica a outra pela qual a PARTE já tenha sido advertida ou multada anteriormente, no âmbito deste mesmo CONTRATO.

§ 1º - A reincidência só se caracterizará se a conduta mencionada no *caput* desta cláusula ocorrer no período de 02 (dois) anos, compreendido entre a publicação da decisão administrativa da ARSESP, da qual não caiba mais recurso, e a data da efetiva notificação da PARTE de instauração do Auto de Infração - AI.

§ 2º - A reincidência não se aplica a conduta discutida em processo administrativo sancionatório ainda em curso na data da publicação da decisão mencionada no § 1º.

§ 3º - Constatada a ocorrência de reincidência, nos termos desta Cláusula, serão observadas as seguintes regras:

1. Em se tratando de infrações penalizadas com multa, o valor da multa poderá ser aumentado até o dobro, a critério da ARSESP.

Dr. José Silvério Cintra
Prefeito Municipal

Débora Piermi Longo
Superintendente da Unidade de
Negócio Norte - MN

2. No caso de infrações penalizadas com advertência, a pena poderá ser convertida em multa, a critério da ARSESP.

Cláusula 6ª. A ARSESP definirá em regulamento próprio os valores monetários de cada multa.

§ 1º - O valor total das multas aplicadas a cada mês à SABESP, no âmbito deste CONTRATO, não poderá exceder a **1% (um por cento)** do seu faturamento líquido médio mensal, no MUNICÍPIO, no exercício anterior.

§ 2º - O limite supra indicado poderá ser ultrapassado caso a conduta infracional a ser punida seja julgada extremamente grave conforme estabelecido em regulamento da ARSESP, limitando-se o valor a **1 % do faturamento líquido anual** da SABESP no MUNICÍPIO, no exercício anterior.

Cláusula 7ª. O pagamento da multa aplicada não eximirá a SABESP da obrigação de sanar a falha ou a irregularidade que lhe deu origem.

Capítulo 2 – Das Condutas Irregulares

Cláusula 8ª. A SABESP estará sujeita à aplicação das sanções acima descritas nos seguintes casos:

- I – Atraso injustificado no cumprimento das regras do CONTRATO ou de seus Anexos;
- II – Inexecução total ou parcial do CONTRATO ou de seus Anexos;
- III – Descumprimento ou inobservância de norma técnica, econômica e social da ARSESP.

Parágrafo único – O grau de gravidade das condutas irregulares será estabelecido pela ARSESP em regulamento específico.

Cláusula 9ª. O MUNICÍPIO estará sujeito à aplicação da sanção prevista no CONTRATO no caso de descumprimento das obrigações referidas no Anexo X – Estratégia de Compatibilização dos Investimentos.

Capítulo 3 - Do Procedimento Prévio Para Apuração de Irregularidades

Cláusula 10ª. A apuração prévia de irregularidades observará as seguintes regras:

- I - A constatação de irregularidades dar-se-á em ação fiscalizadora realizada pela

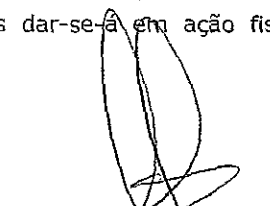
Dr. José Silvino Cintra
 Prefeito Municipal

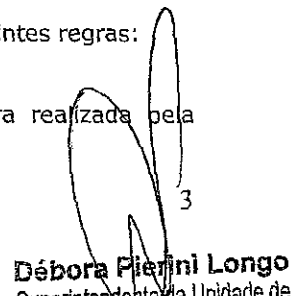
Débora Pierini Longo
 Superintendente da Unidade de
 Negócio Norte - MN

ARSESP, que dará ensejo à expedição de Termo de Notificação (TN), emitido em duas vias, sendo que uma via do TN será enviada ao representante legal das PARTES contendo:

- a) nome, endereço e qualificação das PARTES;
- b) descrição dos fatos levantados e as respectivas não conformidades ou irregularidades constatadas;
- c) relatório de fiscalização e laudo de constatação técnica que indiquem os métodos e critérios de aferição utilizados;
- d) recomendações de ações, quando for o caso, que devem ser empreendidas pela SABESP, quando o caso admitir regularização, com seus respectivos prazos de implementação;
- e) local e data da lavratura;
- f) identificação do agente fiscalizador e respectiva assinatura.

II - A ARSESP encaminhará ao MUNICÍPIO cópias do TN e da documentação que o instruiu, para conhecimento.

III - A PARTE terá o prazo de 15 (quinze) dias corridos, contados do recebimento do Termo de Notificação (TN), para se manifestar sobre o seu conteúdo, apresentando os documentos que julgar convenientes, e pronunciando-se sobre as medidas que adotará em razão das recomendações da ARSESP, se houver.

IV - Quando da análise da manifestação apresentada pela PARTE, a ARSESP poderá solicitar o fornecimento de outras informações entendidas como necessárias ao melhor esclarecimento dos fatos ali relatados, fixando prazo adequado para tanto.

V - A PARTE poderá, justificadamente, solicitar dilação de prazo para apresentação de esclarecimentos e provas técnicas.

VI - Finda a fase de instrução, a ARSESP proferirá decisão acerca do TN, podendo:

- 1. arquivar o TN, quando a irregularidade apontada não restar confirmada ou se reconhecer a procedência das alegações apresentadas pela PARTE;
- 2. instituir processo administrativo sancionatório, lavrando o correspondente Auto de Infração AI, nas seguintes hipóteses:
 - a. confirmação da irregularidade;
 - b. inexistência de manifestação da SABESP no prazo estabelecido;
 - c. havendo confirmado e injustificado descumprimento de determinações ou recomendações da ARSESP.

 Dr. José Silvano Cintra
 Prefeito Municipal

 4
 Débora Pierini Longo
 Superintendente da Unidade de
 Negócio Norte - MN

Capítulo 4- Do Processo Administrativo Sancionatório

Cláusula 11ª. O processo administrativo sancionatório somente será instaurado após a prévia comunicação à PARTE por meio de Termo de Notificação (TN), observado o decurso do procedimento fixado no Capítulo 3 deste **ANEXO**.

Cláusula 12ª. Constatada a efetiva ocorrência de infração contratual ou regulamentar, será instaurado o respectivo procedimento para sua apuração através do Auto de Infração - AI, que será iniciado por ato da autoridade competente da ARSESP e lavrado em 02 (duas) vias, destinando-se a primeira via à PARTE e a outra à formação do processo administrativo.

Cláusula 13ª. O processo administrativo sancionatório observará o seguinte procedimento:

I - o Auto de Infração - AI, expedido pela ARSESP, indicará os fatos em que se baseia e as normas ou regras que foram infringidas pela PARTE, bem como mencionará a sanção em tese aplicável, e será instruído com toda a documentação hábil a demonstrar a ocorrência da imputação, de forma a permitir a ampla defesa da PARTE;

II - a PARTE será notificada mediante encaminhamento de uma via do AI, com cópia dos documentos necessários, para, em 15 (quinze) dias, oferecer sua defesa e indicar as provas que pretende produzir; pagar a multa em 30 (trinta) dias ou, no caso de advertência, proceder à correção da não conformidade em prazo razoável;

III - caso haja requerimento para produção de provas, a ARSESP apreciará sua pertinência, em despacho motivado;

IV- A defesa será recebida com efeito suspensivo, na parte em que impugnar o Auto de Infração - AI;

IV - A ARSESP poderá enviar uma cópia do AI ao MUNICÍPIO, para ciência.

Cláusula 14ª. A instrução do Processo Administrativo Sancionatório será realizada na forma dos artigos 63, IV e V da Lei Estadual nº 10.177, de 30 de dezembro de 1998.

§ 1º - No caso de vício ou incorreção do AI, a ARSESP poderá proceder à sua retificação, hipótese em que a PARTE será novamente notificada, reabrindo-se o prazo para defesa e apresentação de documentos, pagamento da multa ou providências, conforme o caso.

§ 2º - Após apresentação da defesa, serão juntadas aos autos as manifestações técnicas dos órgãos competentes da ARSESP e ouvida a Procuradoria Geral do Estado.

§ 3º - Concluída a instrução, o órgão competente da ARSESP emitirá decisão

Dr. José Silvano Cintra
Prefeito Municipal

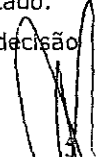
Débora Pierini Longo
Superintendente da Unidade de
Negócio Norte - MN

fundamentada, no prazo de 30 (trinta) dias, da qual será cientificada a PARTE por meio de seu representante legal e por publicação no Diário Oficial do Estado, a qual deverá mencionar, também, local e horário em que os autos estarão disponíveis para consulta.

Cláusula 15ª. O procedimento sancionatório será sigiloso até decisão final da ARSESP, salvo em relação à PARTE, seu procurador ou terceiro que demonstre legítimo interesse.

Cláusula 16ª. Da decisão proferida caberá recurso, no prazo de 15 dias corridos a contar da data da sua publicação no Diário Oficial, na forma e para a autoridade indicada para tanto, pela ARSESP, em regulamento.

Parágrafo único – A PARTE será cientificada da decisão proferida em sede recursal por meio de publicação no Diário Oficial do Estado.

Cláusula 17ª. Ao final do processo administrativo sancionatório, se confirmada a penalidade aplicada, os efeitos dela advindos serão os seguintes:

- a) No caso de advertência, anotação nos registros da PARTE junto à ARSESP, para todos os fins e efeitos;
- b) Em se tratando de multa pecuniária, obrigação de pagamento no prazo de 30 (trinta) dias, contados do recebimento do AI ou da publicação da decisão final.
- c) O procedimento para o recolhimento das multas será fixado em regulamento, pela ARSESP.

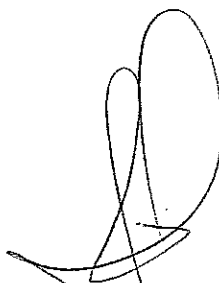

Dr. José Silyrno Cintra
Prefeito Municipal



Débora Pierini Longo
Superintendente da Unidade de
Negócio Norte - MN



sabesp

Companhia de Saneamento Básico do Estado de São Paulo

ANEXO VIII

PLANO DE ADEQUAÇÃO TARIFÁRIA

MUNICÍPIO DE PIRACAIA
ABASTECIMENTO PÚBLICO DE ÁGUA
ESGOTAMENTO SANITÁRIO

06/2020

Dr. José Sílvia Cintra
Prefeito Municipal

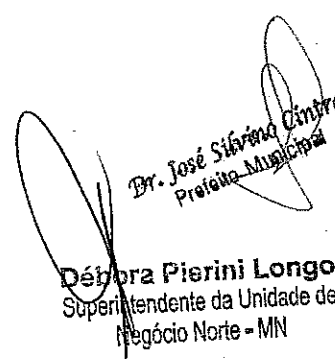
Débora Pierini Longo
Superintendente da Unidade de
Região Norte - MN

ANEXO VIII - Plano de Adequação Tarifária

Com base no estudo econômico-financeiro - Anexo III do CONTRATO, a partir da data de assinatura deste CONTRATO, haverá a adequação das tarifas do MUNICÍPIO, conforme Quadro 1 deste anexo.

As tarifas que integram o Quadro 1 possuem data e valor com referência nas tarifas publicadas pela ARSESP através do Anexo I - Diretoria Metropolitana - GT-M, da Deliberação ARSESP nº. 859, de 10/04/2019, republicada em 12/04/2019 no Diário Oficial do Estado de São Paulo, que autorizou o reajuste tarifário anual de 4,7242% aplicável sobre as tarifas vigentes constantes da Deliberação nº 794/2018 e que foram utilizadas na elaboração do estudo econômico-financeiro que integra o Anexo III do CONTRATO.

Alterações decorrentes de reajustes ou revisões tarifárias, ordinárias ou extraordinárias, serão aplicadas às tarifas vigentes no município e nas tabelas do Quadro 1.

As regras de enquadramento nas categorias de uso poderão ser disciplinadas em procedimentos próprios e publicadas juntamente com as tabelas autorizadas pela ARSESP.

Consideram-se para este Plano de Adequação as seguintes regras de enquadramento:

✓ Categoria Residencial Social:

A - Critérios:

Terá direito a pagar a Tarifa Residencial Social, o cliente que, mediante avaliação pelas áreas comerciais da SABESP, realizada com base em instruções normativas da Companhia, atenda aos seguintes critérios:

A1) Residência Unifamiliar:

a) O cliente deverá ter renda familiar de até 3 salários mínimos, ser morador de habitação subnormal com área útil construída de 60m² e ser consumidor monofásico de energia elétrica com consumo de até 170 kWh/mês;

Ou

b) Estar desempregado, sendo que o último salário seja de no máximo 3 (três) salários mínimos. Neste caso, o tempo máximo para o enquadramento na Tarifa Residencial Social será de 12 meses, não podendo ser renovado.

A2) Habitação Coletiva:

a) As habitações consideradas sociais, tipo cortiços e as verticalizadas, tais como Unidade Social Verticalizada resultante do processo de urbanização de favelas, deverão ser cadastradas na tarifa social.

Anexo VIII - Plano de Adequação Tarifária - Município de Piracaia

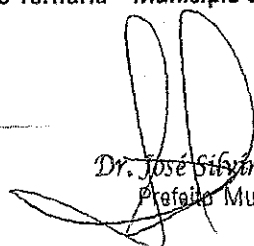
Dr. José Sívino Cintra
Prefeito Municipal

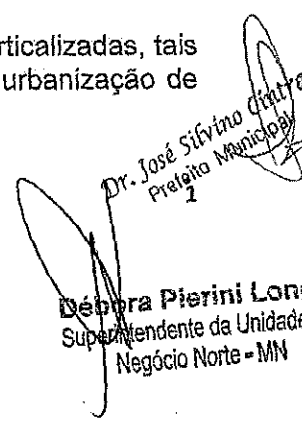
Dr. José Sívino Cintra
Prefeito Municipal
Débora Pierini Longo
Superintendente da Unidade de
Negócio Norte - MN

B - Parâmetros:

B1) Para ser cadastrado o cliente deverá estar adimplente com a SABESP. Caso esteja inadimplente, deverá efetuar acordo para pagamento dos débitos.

B2) Os clientes deverão, a cada 24 meses, comprovar o enquadramento na tarifa social, sob pena de descadastramento automático para os que não comprovarem ou não atingirem as condições estabelecidas para a renovação do cadastramento.

B3) Os clientes cujas ligações acusarem fraude de qualquer natureza perderão o cadastramento nesta tarifa, além de sofrerem as sanções já previstas nas normas da Empresa.

B4) Procedimento: Assinar Termo de Compromisso e anexar documentos de comprovação de renda (holerite), área útil do imóvel (IPTU do exercício), e de consumo de energia elétrica (conta de energia atual).

✓ Categoria Comercial / Entidade de Assistência Social:

O enquadramento como Entidade de Assistência Social nos requisitos e critérios abaixo dependerá de avaliação e aprovação das áreas comerciais da SABESP, atendendo às instruções normativas da Companhia.

Serão consideradas Entidades de Assistência Social aquelas que prestam serviços/atividades de:

- Atendimento a criança e ao adolescente.
- Abrigo para crianças e adolescentes.
- Atendimento a pessoa portadora de deficiência.
- Atendimento ao idoso.
- Atendimento a pessoa portadora de doença em geral: Santas Casas de Misericórdia, casas de saúde, ambulatórios e hospitais assistenciais.
- Albergues.
- Comunidades terapêuticas – atendimento ao dependente químico.
- Casa de apoio e/ou abrigo que oferece ao paciente, portador de doença em geral, continuidade de tratamento.
- Programas de alimentação cadastrados nos governos federal, estadual ou municipal.

E que atendam aos seguintes critérios:

- a) Manter o pagamento em dia com a SABESP; e
- b) Apresentar as certificações e demais documentos de acordo com os procedimentos normativos da Companhia.

✓ Categoria Pública com Contrato - PURA:

Pertencem a esta categoria as entidades da Administração Pública Direta Federal, as Secretarias de Estado e as Prefeituras que assinarem contrato com a SABESP e que atendam aos seguintes itens:

Anexo VIII – Plano de Adequação Tarifária – Município de Piracaia

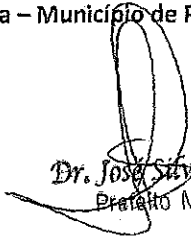
 Dr. José Sívino Cintra
 Prefeito Municipal

 Dr. José Sívino Cintra
 Prefeito Municipal
 Débora Pierini Longo
 Superintendente da Unidade de
 Negócio Norte - MN

- A. Estarem adimplentes quando da assinatura do contrato; e
 - B. Manterem o pagamento em dia com a SABESP; e
 - C. Aderirem ao Programa de Uso Racional de Água - PURA
- Conceito de Adimplente:

Não possuir débitos em aberto e vencidos com a SABESP.

O preço a ser cobrado pela SABESP para fornecimento especial de água por intermédio de carros pipa ou tanque e fornecimento de água por contrato de demanda firme estarão em conformidade com o publicado em Comunicado Tarifário vigente para a Diretoria Metropolitana e suas respectivas Unidades de Negócio.

Conforme §2º do artigo 2º da Deliberação ARSESP 406/2013, os valores das tarifas apresentadas no Quadro 1 deste Anexo VIII não incluem a Taxa de Regulação, Controle e Fiscalização, que deverá ser discriminada na fatura dos clientes dos respectivos municípios em que seja cobrada, nos termos da Lei Complementar Estadual 1.025, de 7 de dezembro de 2007.

Os clientes classificados nas Categorias de Uso Comercial e Industrial que tenham ligação de água com consumo igual ou superior a 500 m³/mês poderão ter tarifas diferenciadas conforme § 1º do artigo 5º da Deliberação ARSESP 818, de 1 de novembro de 2018, ou a que vier substituí-la.

A tabela tarifária do Quadro 1 será apresentada para homologação pela ARSESP e contém as seguintes variações entre tarifas praticadas pelo município e os valores pactuados que serão aplicados pela SABESP a partir da assinatura do contrato.

Segmento de usuário	Mínimo	Máximo
Residencial Normal	12,33%	89,38%
Residencial Social	12,54%	89,74%
Residencial Favelas	0,00%	0,00%
Comercial Normal	12,52%	100,89%
Comercial Entidade Assistencial	12,51%	100,25%
Industrial	12,52%	100,89%
Pública sem Contrato	12,52%	100,89%
Pública com Contrato	12,46%	100,96%

Anexo VIII – Plano de Adequação Tarifária – Município de Piracaia

Dr. José Sívino Cintra
 Prefeito Municipal

Dr. José Sívino Cintra
 Prefeito Municipal

Débara Pierini Longo
 Superintendente da Unidade de Negócio Norte - MN

Quadro 1 — Tarifas de fornecimento de água e esgoto após a assinatura do contrato

Classes de consumo				APÓS ASSINATURA DO CONTRATO	
m ³ / mês					
Residencial Normal				Água	Esgoto
Faixas de consumo (m ³)				Tarifa R\$	
R\$/mês	0	a	10	26,18	26,18
R\$/m ³	11	a	20	4,10	4,10
R\$/m ³	21	a	50	10,23	10,23
R\$/m ³	acima de		50	11,27	11,27
Residencial Social (i)				Água	Esgoto
Faixas de consumo (m ³)				Tarifa R\$	
R\$/mês	0	a	10	8,88	8,88
R\$/m ³	11	a	20	1,53	1,53
R\$/m ³	21	a	30	5,43	5,43
R\$/m ³	31	a	50	7,74	7,74
R\$/m ³	acima de		50	8,55	8,55
Comercial Normal				Água	Esgoto
Faixas de consumo (m ³)				Tarifa R\$	
R\$/mês	0	a	10	52,57	52,57
R\$/m ³	11	a	20	10,23	10,23
R\$/m ³	21	a	50	19,60	19,60
R\$/m ³	acima de		50	20,42	20,42
Comercial Entidade Assistencial (ii)				Água	Esgoto
Faixas de consumo (m ³)				Tarifa R\$	
R\$/mês	0	a	10	26,28	26,28
R\$/m ³	11	a	20	5,11	5,11
R\$/m ³	21	a	50	9,84	9,84
R\$/m ³	acima de		50	10,22	10,22
Industrial				Água	Esgoto
Faixas de consumo (m ³)				Tarifa R\$	
R\$/mês	0	a	10	52,57	52,57
R\$/m ³	11	a	20	10,23	10,23
R\$/m ³	21	a	50	19,60	19,60
R\$/m ³	acima de		50	20,42	20,42
Pública sem Contrato				Água	Esgoto
Faixas de consumo (m ³)				Tarifa R\$	
R\$/mês	0	a	10	52,57	52,57
R\$/m ³	11	a	20	10,23	10,23
R\$/m ³	21	a	50	19,60	19,60
R\$/m ³	acima de		50	20,42	20,42
Pública com Contrato (iii)				Água	Esgoto
Faixas de consumo (m ³)				Tarifa R\$	
R\$/mês	0	a	10	39,39	39,39
R\$/m ³	11	a	20	7,66	7,66
R\$/m ³	21	a	50	14,74	14,74
R\$/m ³	acima de		50	15,32	15,32

Anexo VIII – Plano de Adequação Tarifária – Município de Piracaia

Dr. José Sívina Cintra
Prefeito Municipal

Dr. José Sívina Cintra
Prefeito Municipal

4

Débora Pierini Longo
Superintendente da Unidade de
Negócio Norte - MN



sabesp

Companhia de Saneamento Básico do Estado de São Paulo

ANEXO IX

ESTRATÉGIA DE COMPATIBILIZAÇÃO DOS INVESTIMENTOS

MUNICÍPIO DE PIRACAIA

**ABASTECIMENTO PÚBLICO DE ÁGUA
ESGOTAMENTO SANITÁRIO**

Junho/2020

Dr. José Sívino Cintra
Prefeito Municipal

Débora Pierini Longo
Superintendente da Unidade de
Negócio Norte - MN

Introdução

Por meio deste CONTRATO de prestação de serviços, MUNICÍPIO e SABESP definem METAS de universalização de serviços e qualidade, dentre outras, conforme seu ANEXO I.

Para atingir essas metas, serão necessários investimentos da SABESP, cujo planejamento considera as ações do MUNICÍPIO em habitação e drenagem, nos termos dos Planos Estadual e Municipal de Habitação e de Saneamento Básico, além de outros planos relevantes (drenagem e sistema viário).

Este anexo tem em conta que o planejamento original para atingir essas metas considera o alinhamento e a consonância dos investimentos a cargo da Sabesp com os planos de habitação do MUNICÍPIO.

Definem-se, portanto, os mecanismos de gerenciamento das ações necessárias à obtenção destas metas e os procedimentos para superação dos eventuais obstáculos a esse objetivo.

Escopo

Aplica-se às parcelas dos investimentos da Sabesp previstas no Anexo II (Plano de Investimentos) que, para sua implantação, dependam de ações prévias do Município, quais sejam:

- Obras implantação de redes de água e de esgotos para a cobertura e o atendimento com os serviços de distribuição de água e de coleta de esgotos em áreas de loteamentos irregulares.

Relacionamento Institucional

MUNICÍPIO e SABESP definirão as equipes que desempenharão as atividades descritas neste anexo após a assinatura do contrato. Serão definidos também os coordenadores das equipes do MUNICÍPIO e da SABESP que deverão centralizar as trocas de informações entre as equipes e coordenar as discussões.

As interações das equipes se darão de forma ocasional e sem periodicidade pré-definida.

Anexo IX – Estratégia de Compatibilização de Investimentos – PIRACAIA



Dr. José Silvino Cintra
Prefeito Municipal



Débora Pierini Longo
Superintendente da Unidade de
Negócio Norte - MN

Sistema de Informações

O MUNICÍPIO e a SABESP utilizarão informações cadastrais e de geoprocessamento dos seus sistemas existentes para o cálculo dos indicadores de cumprimento das metas, complementados por dados do ESTADO e informações demográficas da Fundação SEADE.

Gestão de Metas

Para o adequado cumprimento das METAS contratadas, notoriamente as de universalização do abastecimento de água e esgotamento sanitário, é necessário que a SABESP cumpra seu planejamento de investimentos.

O MUNICÍPIO e a SABESP reconhecem que fatores externos à gestão da SABESP podem impedi-la de executar partes de seu planejamento, comprometendo as METAS definidas. As PARTES reconhecem também que tais fatores externos podem estar relacionados, dentre outros, a ações ou omissões do ESTADO, do MUNICÍPIO e de companhias a eles ligadas (DERSA, CDHU, CET, CONVIAS, e outras) no desempenho de suas atribuições e na execução de planos e programas.

O MUNICÍPIO e a SABESP irão, a cada fator externo identificado, seja ele técnico, financeiro ou jurídico, avaliar as possíveis alternativas para compensar seus efeitos e preservar as METAS estabelecidas. Quando essa compensação não puder ser feita sem comprometer o plano de investimentos (ANEXO II do CONTRATO) ou os prazos vinculados às METAS (ANEXO I do CONTRATO), a alternativa aprovada em consenso pelas PARTES deverá ser submetida à ARSESP para aprovação.

Programas do município para Saneamento

Visando a melhoria da qualidade dos corpos hídricos locais, bem como a implementação de atividades complementares, de atribuição do Poder Público, e que acabarão por facilitar a atuação da Sabesp, a Prefeitura de PIRACAIA elaborará plano de investimentos complementares a ser desenvolvido no âmbito

Dr. José Silvério Cintra
Prefeito Municipal

Dépora Pierini Longo
Superintendente da Unidade de
Negócio Norte - MN

das atividades previstas na Lei Complementar Municipal nº 108/19* que, dentre outras disposições, cria o Fundo Municipal de Saneamento Ambiental e Infraestrutura – FMSAI.

Importante salientar que tais ações serão executadas pelo MUNICÍPIO com os recursos do Fundo Municipal de Saneamento Ambiental e Infraestrutura o qual terá a fiscalização de suas atividades exercida pela ARSESP.

Ao MUNICÍPIO competirá todo o processo de licitação, contratação e acompanhamento das respectivas obras/ações.

Os repasses efetuados pela SABESP ao Fundo Municipal de Saneamento Ambiental e Infraestrutura observarão o quanto disposto nos parágrafos 5º a 18º da cláusula 7 do CONTRATO acerca do aludido assunto. À Sabesp competirá apenas o repasse dos respectivos recursos, conforme estipulado no CONTRATO.

* Complementada pela lei 109/2020

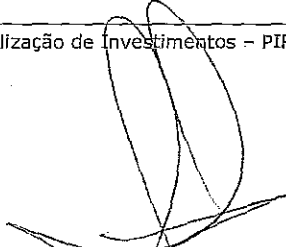
Dr. José Silvano Cintra
Prefeito Municipal

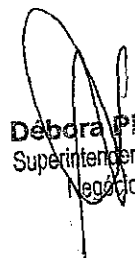
Débora Pierini Longo
Superintendente da Unidade de
Negócio Norte - MN

TERMO DE ENCERRAMENTO

CONTRATO DE CONCESSÃO Nº DEJ 3/092

O Município de Piracaia e a SABESP, cumprindo o disposto no artigo 35 combinado com os artigos 36 e 42 da Lei Federal nº. 8.987/95 e o artigo 42 da Lei Federal nº. 11.445/07 firmam nesta data o encerramento do Contrato de Concessão nº DEJ 3/092.

Considerando que as partes acordam que a prestação dos serviços públicos de saneamento básico será executada por meio do Contrato de Programa nº. 345/20, celebrado nesta mesma data, fica estabelecido o seguinte:

- 1) Os investimentos que não foram recuperados durante a vigência do Contrato de Concessão nº DEJ 3/092, passam a integrar o Contrato de Programa nº. 345/20, nos termos do anexo "Avaliação Econômico-Financeira".
- 2) O anexo do Contrato de Programa nº. IV denominado "Relatório Bens e Direitos", devidamente assinado e rubricado pelas partes, contém a relação dos bens vinculados à prestação dos serviços, nos termos da legislação em vigor.
- 3) Os referidos bens permanecem cedidos à Sabesp para a continuidade da prestação de serviços nos termos do Contrato de Programa.

São Paulo, 30 de maio de 2020

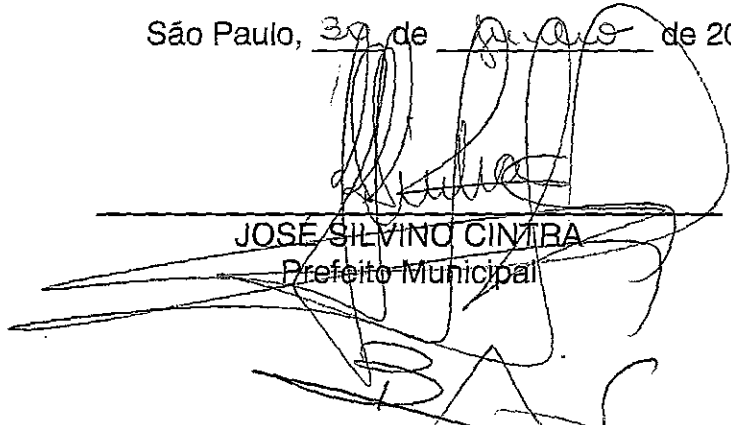

JOSE SILVINO CINTRA
 Prefeito Municipal

BENEDITO PINTO FERREIRA BRAGA JUNIOR
Diretor-Presidente



PAULO MASSATO YOSHIMOTO
 Diretor de Metropolitano

Testemunhas:

1) Sergio Luiz Barbosa Guimarães Augusto

2) RICARDO SACRISTAN FERRARI

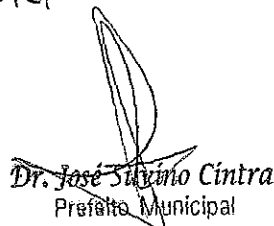

Dr. José Silvino Cintra
 Prefeito Municipal



Débora Pierini Longo
 Superintendente da Unidade de
 Negócio Água - MN