



PREFEITURA MUNICIPAL DE EXTREMA

Av. Delegado Waldemar Gomes Pinto, 1.624 - Bairro Ponte Nova - Praça dos Três Poderes
Paço Municipal "Benedito José de Toledo Filho - Jamanta" - Extrema - CEP 37640-000 - Minas Gerais
Fone: (35) 3435-4635/4504/4307

EDITAL DE LICITAÇÃO Nº 126/2025

PROCESSO LICITATÓRIO Nº 267/2025

PREGÃO ELETRÔNICO Nº 095/2025

SISTEMA DE REGISTRO DE PREÇOS

1. PREÂMBULO

1.1 Torna-se público que a Prefeitura Municipal de Extrema, por meio do Setor de Compras e Licitações, sediado Avenida Delegado Waldemar Gomes Pinto, 1624 - Bairro da Ponte Nova, Cidade de Extrema - MG - CEP: 37.642-350, realizará licitação, na modalidade PREGÃO, na forma ELETRÔNICA, nos termos da [Lei nº 14.133, de 1º de abril de 2021](#), do Decreto nº 4.441, de 21 de março de 2023, e demais legislação aplicável e, ainda, de acordo com as condições estabelecidas neste Edital.

1.2 **DATA DA SESSÃO PÚBLICA: 30 de setembro de 2025 - HORÁRIO: 09:00** horário de Brasília.

1.3 **LOCAL DA SESSÃO PÚBLICA: PLATAFORMA WWW.AMMLICITA.ORG.BR**

1.4 **TIPO DE JULGAMENTO: MENOR PREÇO POR LOTE - PREGÃO**

1.5 **MODO DE DISPUTA: ABERTO**

1.6 **LIMITE IMPUGNAÇÃO: 25 de setembro de 2025 - HORÁRIO: 23:59** horário de Brasília.

1.7 **INÍCIO ACOLHIMENTO DAS PROPOSTAS: 17 de setembro de 2025 - HORÁRIO: 16:30** horário de Brasília.

1.8 **FINAL ACOLHIMENTO DAS PROPOSTAS: 30 de setembro de 2025 - HORÁRIO: 09:00** horário de Brasília.

1.9 **ABERTURA DAS PROPOSTAS: 30 de setembro de 2025 - HORÁRIO: 09:00** horário de Brasília.

1.10 **INÍCIO DA SESSÃO DE LANCES: 30 de setembro de 2025 - HORÁRIO: 09:00** horário de Brasília.



PREFEITURA MUNICIPAL DE EXTREMA

Av. Delegado Waldemar Gomes Pinto, 1.624 - Bairro Ponte Nova - Praça dos Três Poderes
Paço Municipal "Benedito José de Toledo Filho - Jamanta" - Extrema - CEP 37640-000 - Minas Gerais
Fone: (35) 3435-4635/4504/4307

1.11 INTERVALO DE LANCES

1.11.1 INTERVALO DE LANCES LOTES 01, 02, 04, 05, 08 e 09 **R\$2,00**

1.11.2 INTERVALO DE LANCES LOTES 03, 06 e 07 **R\$10,00**

1.12 VALIDADE EM MESES: **12 MESES**

1.13 PREFERÊNCIAS EQUIPARADAS : **COM COTAS PARA ME E EPP:**

1.13.1 A presente licitação tem por objeto **REGISTRO DE PREÇOS PARA EVENTUAL AQUISIÇÃO DE EQUIPAMENTOS PARA APOIO A COLETA DE LIXO.**, desde que de acordo com as especificações constantes neste edital e em seu Anexo I.

1.13.2 Os Lotes 03, 04, 06 e 07 Cota Principal, está destinado à participação de todos os interessados que atendam aos requisitos deste edital;

1.13.3 Os Lotes 01, 02, 05, 08 e 09 Cota Reservada, está destinado à participação exclusiva das Microempresas - ME, Empresas de Pequeno Porte - EPP e Micros empreendedores Individuais - MEI, sem prejuízo da sua participação na cota principal;

1.13.4 Se não houver empresas enquadradas como Microempresas - ME, Empresas de Pequeno Porte - EPP e Micros empreendedores Individuais - MEI interessadas nos Lotes 01, 02, 05, 08 e 09 Cota Reservada, será aceito proposta de todas a empresas que atendam aos requisitos deste edital, desde que cotados na proposta inicial.

1.15 O objeto licitatório encontra-se discriminado no termo de referência constante no anexo I deste instrumento convocatório.

2. DO OBJETO

2.1 O objeto da presente licitação é **REGISTRO DE PREÇOS PARA EVENTUAL AQUISIÇÃO DE EQUIPAMENTOS PARA APOIO A COLETA DE LIXO**, conforme condições, quantidades e exigências estabelecidas neste Edital e seus anexos.

2.2 Valor da Contratação: **R\$ 924.030,19 (novecentos e vinte e quatro mil trinta reais e dezenove centavos).**

3. DA PARTICIPAÇÃO NO PREGÃO

3.1 Poderão participar deste Pregão em relação a documentação de habilitação interessados que estejam cadastrados nos seguintes sistemas:

3.1.1 Poderão participar deste Pregão interessados que estejam com Credenciamento regular no Sistema de Cadastramento Unificado de Fornecedores - SICAF, conforme disposto no art. 9º da IN SEGES/MP nº 3, de 2018 conforme preconiza o item 7.1.3 e seus subitens.



PREFEITURA MUNICIPAL DE EXTREMA

Av. Delegado Waldemar Gomes Pinto, 1.624 - Bairro Ponte Nova - Praça dos Três Poderes
Paço Municipal "Benedito José de Toledo Filho - Jamanta" - Extrema - CEP 37640-000 - Minas Gerais
Fone: (35) 3435-4635/4504/4307

3.1.2 Poderão participar deste Pregão interessados que estejam com Credenciamento regular junto a plataforma (AMM LICITA) <https://ammlicita.org.br>.

3.2 Poderão participar deste Pregão todos os interessados que tenham em seu objeto de contrato ou CNAE principal ou secundários ramo pertinente ao objeto desta licitação.

3.3 O licitante responsabiliza-se exclusiva e formalmente pelas transações efetuadas em seu nome, assume como firmes e verdadeiras suas propostas e seus lances, inclusive os atos praticados diretamente ou por seu representante, excluída a responsabilidade do provedor do sistema ou do órgão ou entidade promotora da licitação por eventuais danos decorrentes de uso indevido das credenciais de acesso, ainda que por terceiros.

3.4 É de responsabilidade do cadastrado conferir a exatidão dos seus dados cadastrais nos Sistemas relacionados no item anterior e mantê-los atualizados junto aos órgãos responsáveis pela informação, devendo proceder, imediatamente, à correção ou à alteração dos registros tão logo identifique incorreção ou aqueles se tornem desatualizados.

3.5 A não observância do disposto no item anterior poderá ensejar desclassificação no momento da habilitação.

3.6 Será concedido tratamento favorecido para as microempresas e empresas de pequeno porte, conforme [artigo 16 da Lei nº 14.133, de 2021](#), para o microempreendedor individual - MEI, nos limites previstos da [Lei Complementar nº 123, de 2006](#) e do Decreto n.º 8.538, de 2015.

3.7 Não poderão disputar esta licitação:

3.7.1 Aquele que não atenda às condições deste Edital e seu(s) anexo(s);

3.7.2 Autor do anteprojeto, do projeto básico ou do projeto executivo, pessoa física ou jurídica, quando a licitação versar sobre serviços ou fornecimento de bens a ele relacionados;

3.7.3 Empresa, isoladamente ou em consórcio, responsável pela elaboração do projeto básico ou do projeto executivo, ou empresa da qual o autor do projeto seja dirigente, gerente, controlador, acionista ou detentor de mais de 5% (cinco por cento) do capital com direito a voto, responsável técnico ou subcontratado, quando a licitação versar sobre serviços ou fornecimento de bens a ela necessários;

3.7.4 Pessoa física ou jurídica que se encontre, ao tempo da licitação, impossibilitada de participar da licitação em decorrência de sanção que lhe foi imposta;

3.7.5 Aquele que mantenha vínculo de natureza técnica, comercial, econômica, financeira, trabalhista ou civil com dirigente do órgão ou entidade contratante ou com agente público que desempenhe função na licitação ou atue na fiscalização ou na gestão do contrato, ou que deles seja cônjuge, companheiro ou parente em linha reta, colateral ou por afinidade, até o terceiro grau;



PREFEITURA MUNICIPAL DE EXTREMA

Av. Delegado Waldemar Gomes Pinto, 1.624 - Bairro Ponte Nova - Praça dos Três Poderes
Paço Municipal "Benedito José de Toledo Filho - Jamanta" - Extrema - CEP 37640-000 - Minas Gerais
Fone: (35) 3435-4635/4504/4307

3.7.6 Empresas controladoras, controladas ou coligadas, nos termos da Lei nº 6.404, de 15 de dezembro de 1976, concorrendo entre si;

3.7.7 Pessoa física ou jurídica que, nos 5 (cinco) anos anteriores à divulgação do edital, tenha sido condenada judicialmente, com trânsito em julgado, por exploração de trabalho infantil, por submissão de trabalhadores a condições análogas às de escravo ou por contratação de adolescentes nos casos vedados pela legislação trabalhista;

3.7.8. Agente público do órgão ou entidade licitante;

3.7.9 Pessoas jurídicas reunidas em consórcio;

3.7.10 Organizações da Sociedade Civil de Interesse Público - OSCIP, atuando nessa condição;

3.7.11 Não poderá participar, direta ou indiretamente, da licitação ou da execução do contrato agente público do órgão ou entidade contratante, devendo ser observadas as situações que possam configurar conflito de interesses no exercício ou após o exercício do cargo ou emprego, nos termos da legislação que disciplina a matéria, conforme [§ 1º do art. 9º da Lei nº 14.133, de 2021](#).

3.8 O impedimento de que trata o item 3.7.4 será também aplicado ao licitante que atue em substituição a outra pessoa, física ou jurídica, com o intuito de burlar a efetividade da sanção a ela aplicada, inclusive a sua controladora, controlada ou coligada, desde que devidamente comprovado o ilícito ou a utilização fraudulenta da personalidade jurídica do licitante.

3.9 A critério da Administração e exclusivamente a seu serviço, o autor dos projetos e a empresa a que se referem os itens 3.7.2 e 3.7.3 poderão participar no apoio das atividades de planejamento da contratação, de execução da licitação ou de gestão do contrato, desde que sob supervisão exclusiva de agentes públicos do órgão ou entidade.

3.10 Equiparam-se aos autores do projeto as empresas integrantes do mesmo grupo econômico.

3.11 O disposto nos itens 3.7.2 e 3.7.3 não impede a licitação ou a contratação de serviço que inclua como encargo do contratado a elaboração do projeto básico e do projeto executivo, nas contratações integradas, e do projeto executivo, nos demais regimes de execução.

3.12 Em licitações e contratações realizadas no âmbito de projetos e programas parcialmente financiados por agência oficial de cooperação estrangeira ou por organismo financeiro internacional com recursos do financiamento ou da contrapartida nacional, não poderá participar pessoa física ou jurídica que integre o rol de pessoas sancionadas por essas entidades ou que seja declarada inidônea nos termos da [Lei nº 14.133/2021](#).

3.13 A vedação de que trata o item 3.7.8 estende-se a terceiro que auxilie a condução da contratação na qualidade de integrante de equipe de apoio, profissional especializado ou funcionário ou representante de empresa que preste assessoria técnica.



PREFEITURA MUNICIPAL DE EXTREMA

Av. Delegado Waldemar Gomes Pinto, 1.624 - Bairro Ponte Nova - Praça dos Três Poderes
Paço Municipal "Benedito José de Toledo Filho - Jamanta" - Extrema - CEP 37640-000 - Minas Gerais
Fone: (35) 3435-4635/4504/4307

3.14 Como condição para participação no Pregão, o licitante assinalará "sim" ou "não" em campo próprio do sistema eletrônico, relativo às seguintes declarações:

3.14.1 que cumpre os requisitos estabelecidos no artigo 3º da Lei Complementar nº 123, de 2006, estando apto a usufruir do tratamento favorecido estabelecido em seus artigos 42 a 49;

3.14.2 nos itens exclusivos para participação de microempresas e empresas de pequeno porte, a assinalação no campo "não" impedirá o prosseguimento no certame;

3.14.3 nos itens em que a participação não for exclusiva para microempresas e empresas de pequeno porte, a assinalação do campo "não" apenas produzirá o efeito de o licitante não ter direito ao tratamento favorecido previsto na Lei Complementar nº 123, de 2006, mesmo que microempresa, empresa de pequeno porte.

3.14.4 que está ciente e concorda com as condições contidas no Edital e seus anexos;

3.14.5 que cumpre os requisitos para a habilitação definidos no Edital e que a proposta apresentada está em conformidade com as exigências editalícias;

3.14.6 que inexistem fatos impeditivos para sua habilitação no certame, ciente da obrigatoriedade de declarar ocorrências posteriores;

3.14.7 que não emprega menor de 18 anos em trabalho noturno, perigoso ou insalubre e não emprega menor de 16 anos, salvo menor, a partir de 14 anos, na condição de aprendiz, nos termos do artigo 7º, XXXIII, da Constituição;

3.14.8 que a proposta foi elaborada de forma independente;

3.14.9 que não possui, em sua cadeia produtiva, empregados executando trabalho degradante ou forçado, observando o disposto nos incisos III e IV do art. 1º e no inciso III do art. 5º da Constituição Federal;

3.14.10 que o objeto é prestado por empresas que comprovem cumprimento de reserva de cargos prevista em lei para pessoa com deficiência ou para reabilitado da Previdência Social e que atendam às regras de acessibilidade previstas na legislação, conforme disposto no art. 93 da Lei nº 8.213, de 24 de julho de 1991.

3.14.11 A declaração falsa relativa ao cumprimento de qualquer condição sujeitará o licitante às sanções previstas em lei e neste Edital.

4. DO PREENCHIMENTO DA PROPOSTA

4.1 O licitante deverá enviar sua proposta mediante o preenchimento, no sistema eletrônico, dos seguintes campos:



PREFEITURA MUNICIPAL DE EXTREMA

Av. Delegado Waldemar Gomes Pinto, 1.624 - Bairro Ponte Nova - Praça dos Três Poderes
Paço Municipal "Benedito José de Toledo Filho - Jamanta" - Extrema - CEP 37640-000 - Minas Gerais
Fone: (35) 3435-4635/4504/4307

4.1.1 valor unitário e total do item em duas casas decimais.

4.1.2 Fabricante, marca e modelo em um campo somente (**campo marca da plataforma**)

4.1.3 Descrição do objeto, contendo as informações similares à especificação do Termo de Referência: indicando, no que for aplicável, o modelo, prazo de validade ou de garantia, número do registro ou inscrição do bem no órgão competente, quando for o caso.

4.2 Todas as especificações do objeto contidas na proposta vinculam a Contratada.

4.3 Nos valores propostos estarão inclusos todos os custos operacionais, encargos previdenciários, trabalhistas, tributários, comerciais e quaisquer outros que incidam direta ou indiretamente no fornecimento dos bens.

4.4 Os preços ofertados, tanto na proposta inicial, quanto na etapa de lances, serão de exclusiva responsabilidade do licitante, não lhe assistindo o direito de pleitear qualquer alteração, sob alegação de erro, omissão ou qualquer outro pretexto.

4.5 O prazo de validade da proposta não será inferior a 60 (sessenta) dias, a contar da data de sua apresentação.

4.6 Os licitantes devem respeitar os preços máximos estabelecidos nas normas de regência de contratações públicas federais, quando participarem de licitações públicas.

4.6.1 O descumprimento das regras supramencionadas pela Administração por parte dos contratados pode ensejar responsabilização pelo Tribunal de Contas da União e, após o devido processo legal, gerar as seguintes consequências: assinatura de prazo para a adoção das medidas necessárias ao exato cumprimento da lei, nos termos do art. 71, inciso IX, da Constituição; ou condenação dos agentes públicos responsáveis e da empresa contratada ao pagamento dos prejuízos ao erário, caso verificada a ocorrência de superfaturamento por sobrepreço na execução do contrato.

5. DOS DOCUMENTOS EXIGIDOS PARA HABILITAÇÃO

5.1 DOCUMENTAÇÕES QUANTO À HABILITAÇÃO JURÍDICA:

a) Registro Comercial, no caso de empresa individual com atividades afins ao objeto de licitação;

b) Ato constitutivo, estatuto ou contrato social em vigor, devidamente registrado, em se tratando de sociedades comerciais, e, no caso de sociedades por ações, acompanhado de documentos de eleição de seus administradores, com atividades afins ao objeto de licitação;

c) Inscrição do ato constitutivo, no caso de sociedades civis, acompanhada da prova de diretoria em exercício, com atividades afins ao objeto de licitação.



PREFEITURA MUNICIPAL DE EXTREMA

Av. Delegado Waldemar Gomes Pinto, 1.624 - Bairro Ponte Nova - Praça dos Três Poderes
Paço Municipal "Benedito José de Toledo Filho - Jamanta" - Extrema - CEP 37640-000 - Minas Gerais
Fone: (35) 3435-4635/4504/4307

5.2 DOCUMENTAÇÕES QUANTO À HABILITAÇÃO FISCAL:

- a) Prova de inscrição no CNPJ.
- b) Certidão Negativa de Débito relativo ao Fundo de Garantia por Tempo de Serviços (FGTS).
- c) Certidão Conjunta Negativa de Débitos Relativos a Tributos Federais e a Dívida Ativa da União ou Certidão Positiva com Efeito de Negativa.
- d) Certidão Negativa de Débito para com a Fazenda Estadual ou Certidão Positiva com Efeito de Negativa.
- e) Certidão Negativa de Débito para com a Fazenda Municipal ou Certidão Positiva com Efeito de Negativa.
- f) Certidão Negativa de Débitos Trabalhistas.

5.3 DOCUMENTAÇÕES QUANTO À QUALIFICAÇÃO ECONÔMICO - FINANCEIRA:

- a) Certidão Negativa de Falência ou Concordata expedida pelo distribuidor da sede da pessoa jurídica.

5.4 DOCUMENTAÇÕES QUANTO À QUALIFICAÇÃO TÉCNICA:

- a) Comprovação, mediante apresentação de atestado de capacitação fornecido por pessoa jurídica de direito público ou privado, comprovando o fornecimento de materiais e ou equipamentos semelhantes ou afins (vedadas exigências de quantidades mínimas ou prazos máximos), podendo observar o modelo no ANEXO IV. Poderá ser realizada a promoção de diligência pelo Agente de Contratação e Equipe de Apoio a fim de verificar se os serviços descritos no atestado foram efetivamente prestados pela empresa licitante podendo ser solicitados cópias de notas fiscais, contratos ou outros documentos que julgar necessário.
- b) Concorrente(s) dos itens 04, 05, 06 e 07, contentor de lixo - **volume 500, 660 e 1000 litros**, deve (m) comprovar conformidade com a Norma ABNT 15911-4 através de certificado emitido por uma OCP - Organismos de Certificado de Produto e laudo da totalidade dos ensaios constante na ABNT. Esclarecendo que a OCP, responsável pela emissão da certificação, deve ter registro no INMETRO.
- c) Concorrente(s) dos itens 04, 05, 06 e 07, contentor de lixo - **volume 500, 660 e 1000 litros**, deve(m) comprovar modo de fabricação pelo processo rotomoldável ou injeção termoplástica.
- d) Concorrente(s) dos itens 04, 05, 06 e 07, contentor de lixo - **volume 500, 660 e 1000 litros**, deve (m) comprovar capacidade de assistência técnica, com distância máxima de 300 km do município de Extrema/MG, prestado por empresa credenciada junto ao fabricante.



PREFEITURA MUNICIPAL DE EXTREMA

Av. Delegado Waldemar Gomes Pinto, 1.624 - Bairro Ponte Nova - Praça dos Três Poderes
Paço Municipal "Benedito José de Toledo Filho - Jamanta" - Extrema - CEP 37640-000 - Minas Gerais
Fone: (35) 3435-4635/4504/4307

e) Todas essas certificações se fazem necessárias tendo em vista que os referidos equipamentos são dispostos nas vias, ficando à mercê de intempéries climáticas, bem como em contato direto com resíduos orgânicos e/ou lixo infectante, no caso do contentor hospitalar, sendo indispensável a comprovação da qualidade dos mesmos a fim de suportar a coleta de lixo, serviço essencial à população.

Observação: contentores com volume de 660 litros devem atender às dimensões e descrições previstas na NBR ABNT 15.911-3. Mesmo diante da indicação do **volume nominal**, indicado pelo fabricante, próximo do exigido.

5.5 CONSIDERAÇÃO GERAIS:

5.5.1 Sob pena de inabilitação, todos os documentos a que se referem ao item 5 deste Edital, deverão estar em nome/razão social da licitante, o número do CNPJ/MF e o endereço respectivo, observado que:

I) se a licitante for a matriz, todos os documentos deverão estar em nome da matriz;

II) se a licitante for a filial, todos os documentos deverão estar em nome da filial;

III) se a licitante for a matriz e o fornecimento for realizado pela filial, os documentos exigidos neste Edital deverão ser apresentados tanto em relação à matriz quanto à filial.

5.5.2 A licitante poderá apresentar os comprovantes de regularidade junto à Seguridade Social - CND/INSS e junto ao FGTS centralizados junto à matriz desde que junte comprovante da centralização do recolhimento das contribuições, e apresente certidão em que conste o CNPJ da entidade centralizadora.

6. DA IMPUGNAÇÃO AO EDITAL E DO PEDIDO DE ESCLARECIMENTO

6.1 Qualquer pessoa é parte legítima para impugnar este Edital por irregularidade na aplicação da [Lei nº 14.133, de 2021](#), devendo protocolar o pedido até 3 (três) dias úteis antes da data da abertura do certame.

6.2 As impugnações e os pedidos de esclarecimentos deverão ser realizados por forma eletrônica preferencialmente, na Plataforma de Licitações (www.ammlicita.org.br) no prazo de 03 (três) dias úteis no horário das 08:00 às 23:59 horas ou por e-mail: (compraspme@extrema.mg.gov.br), ou protocolados na Gerência de Compras e Licitações no horário comercial (08:00 às 12:00/13:00 às 17:00 horas) no prazo de 03 (três) dias úteis anterior a data da abertura do certame no horário das 08:00 às 23:59 horas ou protocolados na Gerência de Compras e Licitações no mesmo prazo no horário das (08:00 às 12:00 e das 13:00 as 17:00 horas por representante legal da empresa ou procurador com poderes específicos, que deverá ser comprovado através de documentação (Procuração dentro de vigência atual) que obrigatoriamente deverá acompanhar a impugnação ou questionamento.



PREFEITURA MUNICIPAL DE EXTREMA

Av. Delegado Waldemar Gomes Pinto, 1.624 - Bairro Ponte Nova - Praça dos Três Poderes
Paço Municipal "Benedito José de Toledo Filho - Jamanta" - Extrema - CEP 37640-000 - Minas Gerais
Fone: (35) 3435-4635/4504/4307

6.3 A impugnação ou questionamento será dirigido à autoridade que elaborou o Termo de Referência para análise e julgamento, onde será proferida a decisão da impugnação ou resposta ao questionamento em até 02 (dois) dias úteis após seu recebimento e 01 (um) dia útil anterior a abertura do certame.

6.4. A impugnação ou questionamento interpostos fora do prazo não serão conhecidos.

6.5 As impugnações e pedidos de esclarecimentos não suspendem os prazos previstos no certame.

6.5.1 A concessão de efeito suspensivo à impugnação é medida excepcional e deverá ser motivada pelo agente de contratação, nos autos do processo de licitação.

6.6 Acolhida a impugnação, será definida e publicada nova data para a realização do certame caso o teor interfira em elaboração de proposta e prejudique a apuração de proposta mais vantajosa.

6.7 Os autos do processo permanecerão com vista franqueada aos interessados no sítio eletrônico.

7. DA REPRESENTAÇÃO E CREDENCIAMENTO - APRESENTAÇÃO DA PROPOSTA E DOS DOCUMENTOS DE HABILITAÇÃO NA PLATAFORMA.

7.1 DA REPRESENTAÇÃO E CREDENCIAMENTO

7.1.1 O Credenciamento é o nível básico do registro cadastral no SICAF, que permite a participação dos interessados na modalidade licitatória Pregão, em sua forma eletrônica.

7.1.2 O cadastro no SICAF deverá ser feito no Portal de Compras do Governo Federal, no sítio <https://www.gov.br/compras/pt-br/>, por meio de certificado digital conferido pela Infraestrutura de Chaves Públicas Brasileira - ICP - Brasil.

7.1.3 O credenciamento junto ao provedor do sistema implica a responsabilidade do licitante ou de seu representante legal e a presunção de sua capacidade técnica para realização das transações inerentes a este Pregão.

7.1.4 O licitante responsabiliza-se exclusiva e formalmente pelas transações efetuadas em seu nome, assume como firmes e verdadeiras suas propostas e seus lances, inclusive os atos praticados diretamente ou por seu representante, excluída a responsabilidade do provedor do sistema ou do órgão ou entidade promotora da licitação por eventuais danos decorrentes de uso indevido das credenciais de acesso, ainda que por terceiros.

7.1.5 É de responsabilidade do cadastrado conferir a exatidão dos seus dados cadastrais no SICAF e mantê-los atualizados junto aos órgãos responsáveis pela informação, devendo proceder, imediatamente, à correção ou à alteração dos registros tão logo identifique incorreção ou aqueles se tornem desatualizados.

7.1.6 Os licitantes deverão utilizar o certificado digital para acesso ao Sistema.



PREFEITURA MUNICIPAL DE EXTREMA

Av. Delegado Waldemar Gomes Pinto, 1.624 - Bairro Ponte Nova - Praça dos Três Poderes
Paço Municipal "Benedito José de Toledo Filho - Jamanta" - Extrema - CEP 37640-000 - Minas Gerais
Fone: (35) 3435-4635/4504/4307

7.1.7 Os licitantes encaminharão, exclusivamente por meio do sistema, concomitantemente com os documentos de habilitação exigidos no edital, proposta com a descrição do objeto ofertado e o preço, até a data e o horário estabelecidos para abertura da sessão pública, quando, então, encerrar-se-á automaticamente a etapa de envio dessa documentação.

7.1.8 O envio da proposta, acompanhada dos documentos de habilitação exigidos neste Edital, ocorrerá por meio de chave de acesso e senha.

7.1.9 Incumbirá ao licitante acompanhar as operações no sistema eletrônico durante a sessão pública do Pregão, ficando responsável pelo ônus decorrente da perda de negócios, diante da inobservância de quaisquer mensagens emitidas pelo sistema ou de sua desconexão.

7.1.10 Até a abertura da sessão pública, os licitantes poderão retirar ou substituir a proposta e os documentos de habilitação anteriormente inseridos no sistema.

7.1.11 Não será estabelecida, nessa etapa do certame, ordem de classificação entre as propostas apresentadas, o que somente ocorrerá após a realização dos procedimentos de negociação e julgamento da proposta.

7.1.12 Os documentos que compõem a proposta e a habilitação do licitante melhor classificado somente serão disponibilizados para avaliação do pregoeiro e para acesso público após o encerramento do envio de lances.

7.2. APRESENTAÇÃO DA PROPOSTA NA PLATAFORMA:

7.2.1 O licitante deverá enviar sua proposta mediante o preenchimento no sistema eletrônico seguindo orientações conforme item 4 deste edital.

7.3. APRESENTAÇÃO DA HABILITAÇÃO NA PLATAFORMA:

7.3.1 Os licitantes poderão deixar de apresentar os documentos de habilitação que constem do SICAF, de acordo com o seu nível de cadastramento, assegurado aos demais licitantes o direito de acesso aos dados constantes dos sistemas.

7.3.2 As Microempresas e Empresas de Pequeno Porte deverão encaminhar a documentação de habilitação, ainda que haja alguma restrição de regularidade fiscal e trabalhista, nos termos do art. 43, § 1º da LC nº 123, de 2006.

7.3.3 Como condição prévia ao exame da documentação de habilitação do licitante detentor da proposta classificada em Primeiro lugar, o Pregoeiro verificará o eventual descumprimento das condições de participação, especialmente quanto a existência de sanção que impeça a participação no certame ou a futura contratação, mediante a consulta aos seguintes cadastros:

a) SICAF conforme item 7.1.2 deste edital.



PREFEITURA MUNICIPAL DE EXTREMA

Av. Delegado Waldemar Gomes Pinto, 1.624 - Bairro Ponte Nova - Praça dos Três Poderes
Paço Municipal "Benedito José de Toledo Filho - Jamanta" - Extrema - CEP 37640-000 - Minas Gerais
Fone: (35) 3435-4635/4504/4307

b) Cadastro Nacional de Empresas Inidôneas e Suspensas - CEIS, mantido pela Controladoria-Geral da União.

c) Cadastro Nacional de Condenações Cíveis por Atos de Improbidade Administrativa, mantido pelo Conselho Nacional de Justiça.

d) Lista de Inidôneos, mantida pelo Tribunal de Contas da União - TCU.

7.3.4 Para a consulta de licitantes pessoa jurídica poderá haver a substituição das consultas das alíneas "a", "b", "c", "d" acima pela Consulta Consolidada de Pessoa Jurídica do TCU [<https://certidoes-apf.apps.tcu.gov.br/>](https://certidoes-apf.apps.tcu.gov.br/).

7.3.5 A consulta aos cadastros será realizada em nome da empresa licitante e de seu sócio majoritário, por forçado artigo 12 da Lei nº 8.429, de 1992, que prevê, dentre as sanções impostas ao responsável pela prática de ato de improbidade administrativa, a proibição de contratar com o Poder Público, inclusive por intermédio de pessoa jurídica da qual seja sócio majoritário.

7.3.5.1 Caso conste na Consulta de Situação do Fornecedor a existência de Ocorrências Impeditivas Indiretas, o gestor diligenciará para verificar se houve fraude por parte das empresas apontadas no Relatório de Ocorrências Impeditivas Indiretas.

7.3.6 A tentativa de burla será verificada por meio dos vínculos societários, linhas de fornecimento similares, dentre outros.

7.3.7 O licitante será convocado para manifestação previamente à sua desclassificação.

7.3.8 Constatada a existência de sanção, o Pregoeiro reputará o licitante inabilitado, por falta de condição de participação.

7.3.9 No caso de inabilitação, haverá nova verificação, pelo sistema, da eventual ocorrência do empate ficto, previsto nos arts. 44 e 45 da Lei Complementar nº 123, de 2006, seguindo-se a disciplina antes estabelecida para aceitação da proposta subsequente.

7.3.10 Caso atendidas as condições de participação, a habilitação do licitante será verificada por meio do SICAF, nos documentos por ele abrangidos, em relação à habilitação jurídica, à regularidade fiscal e trabalhista, à qualificação econômico-financeira e habilitação técnica, conforme o disposto na Instrução Normativa SEGES/MP nº 03, de 2018.

7.3.10.1 O interessado, para efeitos de habilitação prevista na Instrução Normativa SEGES/MP nº 03, de 2018 mediante utilização do sistema, deverá atender às condições exigidas no cadastramento no SICAF até o terceiro dia útil anterior à data prevista para recebimento das propostas.



PREFEITURA MUNICIPAL DE EXTREMA

Av. Delegado Waldemar Gomes Pinto, 1.624 - Bairro Ponte Nova - Praça dos Três Poderes
Paço Municipal "Benedito José de Toledo Filho - Jamanta" - Extrema - CEP 37640-000 - Minas Gerais
Fone: (35) 3435-4635/4504/4307

7.3.10.2 É dever do licitante atualizar previamente as comprovações constantes do SICAF para que estejam vigentes na data da abertura da sessão pública, ou encaminhar, em conjunto com a apresentação da proposta, a respectiva documentação atualizada.

7.3.11 O descumprimento do subitem acima implicará a inabilitação do licitante, exceto se a consulta aos sítios eletrônicos oficiais emissores de certidões feita pelo Pregoeiro lograr êxito em encontrar a(s) certidão(ões) válida(s), conforme art. 43, §3º, do Decreto 10.024, de 2019.

7.3.12 Havendo a necessidade de envio de documentos de habilitação complementares, necessários à confirmação daqueles exigidos neste Edital e já apresentados, o licitante será convocado a encaminhá-los, em formato digital, via sistema, no prazo de 2 (duas) horas, sob pena de inabilitação.

7.3.13 Somente haverá a necessidade de comprovação do preenchimento de requisitos mediante apresentação dos documentos originais não digitais quando houver dúvida em relação à integridade do documento digital.

8. DA ABERTURA DA SESSÃO, CLASSIFICAÇÃO DAS PROPOSTAS E FORMULAÇÃO DE LANCES

8.1 DA ABERTURA DA SESSÃO

8.1.1 A abertura da presente licitação dar-se-á em sessão pública, por meio de sistema eletrônico, na data, horário e local indicados neste Edital.

8.1.2 O Pregoeiro verificará as propostas apresentadas, desclassificando desde logo aquelas que não estejam em conformidade com os requisitos estabelecidos neste Edital, contenham vícios insanáveis, ilegalidades, ou não apresentem as especificações exigidas no Termo de Referência.

8.1.2.1 Também será desclassificada a proposta que não identifique o licitante.

8.1.2.2 A desclassificação será sempre fundamentada e registrada no sistema, com acompanhamento em tempo real por todos os participantes.

8.1.2.3 A não desclassificação da proposta não impede o seu julgamento definitivo em sentido contrário, levado a efeito na fase de aceitação.

8.1.3 O sistema ordenará automaticamente as propostas classificadas, sendo que somente estas participarão da fase de lances.

8.1.4 O sistema disponibilizará campo próprio para troca de mensagens entre o Pregoeiro e os licitantes.

8.1.5 Iniciada a etapa competitiva, os licitantes deverão encaminhar lances exclusivamente por meio de sistema eletrônico, sendo imediatamente informados do seu recebimento e do valor consignado no registro.



PREFEITURA MUNICIPAL DE EXTREMA

Av. Delegado Waldemar Gomes Pinto, 1.624 - Bairro Ponte Nova - Praça dos Três Poderes
Paço Municipal "Benedito José de Toledo Filho - Jamanta" - Extrema - CEP 37640-000 - Minas Gerais
Fone: (35) 3435-4635/4504/4307

8.1.5.1 O lance deverá ser ofertado pelo valor unitário do item ou valor do lote conforme tipo de julgamento.

8.1.6 Os licitantes poderão oferecer lances sucessivos, observando o horário fixado para abertura da sessão e as regras estabelecidas no Edital.

8.1.7 O licitante somente poderá oferecer lance de valor inferior ou percentual de desconto superior ao último por ele ofertado e registrado pelo sistema.

8.1.8 Será adotado para o envio de lances no pregão eletrônico o modo de disputa:

8.1.8.1 **MODO DE DISPUTA ABERTO**

Art. 32. No modo de disputa aberto, de que trata o inciso I do caput do art. 31, a etapa de envio de lances na sessão pública durará dez minutos e, após isso, será prorrogada automaticamente pelo sistema quando houver lance ofertado nos últimos dois minutos do período de duração da sessão pública.

§1º A prorrogação automática da etapa de envio de lances, de que trata o caput, será de dois minutos e ocorrerá sucessivamente sempre que houver lances enviados nesse período de prorrogação, inclusive quando se tratar de lances intermediários.

§2º Na hipótese de não haver novos lances na forma estabelecida no caput e no § 1º, a sessão pública será encerrada automaticamente.

§3º Encerrada a sessão pública sem prorrogação automática pelo sistema, nos termos do disposto no § 1º, o pregoeiro poderá, assessorado pela equipe de apoio, admitir o reinício da etapa de envio de lances, em prol da consecução do melhor preço disposto no parágrafo único do art. 7º, mediante justificativa.

8.1.9 Poderá o pregoeiro, auxiliado pela equipe de apoio, justificadamente, admitir o reinício da etapa fechada, caso nenhum licitante classificado na etapa de lance fechado atender às exigências de habilitação.

8.1.10 Não serão aceitos dois ou mais lances de mesmo valor, prevalecendo aquele que for recebido e registrado em primeiro lugar.

8.1.11 Durante o transcurso da sessão pública, os licitantes serão informados, em tempo real, do valor do menor lance registrado, vedada a identificação do licitante.

8.1.12 No caso de desconexão com o Pregoeiro, no decorrer da etapa competitiva do Pregão, o sistema eletrônico poderá permanecer acessível aos licitantes para a recepção dos lances



PREFEITURA MUNICIPAL DE EXTREMA

Av. Delegado Waldemar Gomes Pinto, 1.624 - Bairro Ponte Nova - Praça dos Três Poderes
Paço Municipal "Benedito José de Toledo Filho - Jamanta" - Extrema - CEP 37640-000 - Minas Gerais
Fone: (35) 3435-4635/4504/4307

8.1.13 Quando a desconexão do sistema eletrônico para o pregoeiro persistir por tempo superior a dez minutos, a sessão pública será suspensa e reiniciada somente após decorridas vinte e quatro horas da comunicação do fato pelo Pregoeiro aos participantes, no sítio eletrônico utilizado para divulgação

8.1.14 O critério de julgamento adotado será o conforme definido neste Edital e seus anexos.

8.1.15 Caso o licitante não apresente lances, concorrerá com o valor de sua proposta.

8.1.16 Em relação a itens não exclusivos para participação de microempresas e empresas de pequeno porte, uma vez encerrada a etapa de lances, será efetivada a verificação automática, junto à Receita Federal, do porte da entidade empresarial. O sistema identificará em coluna própria as microempresas e empresas de pequeno porte participantes, procedendo à comparação com os valores da primeira colocada, se esta for empresa de maior porte, assim como das demais classificadas, para o fim de aplicar-se o disposto nos arts. 44 e 45 da LC nº 123, de 2006, regulamentada pelo Decreto nº 8.538, de 2015.

8.1.17 Nessas condições, as propostas de microempresas e empresas de pequeno porte que se encontrarem na faixa de até 5% (cinco por cento) acima da melhor proposta ou melhor lance serão consideradas empatadas com a primeira colocada.

8.1.18 A mais bem classificada nos termos do item anterior terá o direito de encaminhar uma última oferta para desempate, obrigatoriamente em valor inferior ao da primeira colocada, no prazo de 5 (cinco) minutos controlados pelo sistema, contados após a comunicação automática para tanto.

8.1.19 Caso a microempresa ou a empresa de pequeno porte melhor classificada desista ou não se manifeste no prazo estabelecido, serão convocadas as demais licitantes microempresa e empresa de pequeno porte que se encontrem naquele intervalo de 5% (cinco por cento), na ordem de classificação, para o exercício do mesmo direito, no prazo estabelecido no subitem anterior.

8.1.20 No caso de equivalência dos valores apresentados pelas microempresas e empresas de pequeno porte que se encontrem nos intervalos estabelecidos nos subitens anteriores, será realizado sorteio entre elas para que se identifique aquela que primeiro poderá apresentar melhor oferta.

8.1.21 Só poderá haver empate entre propostas iguais (não seguidas de lances), ou entre lances finais da fase fechada do modo de disputa aberto e fechado.

8.1.22 Havendo eventual empate entre propostas ou lances, o critério de desempate será aquele previsto no art. 60 da Lei nº 14.133, de 2021, nesta ordem:



PREFEITURA MUNICIPAL DE EXTREMA

Av. Delegado Waldemar Gomes Pinto, 1.624 - Bairro Ponte Nova - Praça dos Três Poderes
Paço Municipal "Benedito José de Toledo Filho - Jamanta" - Extrema - CEP 37640-000 - Minas Gerais
Fone: (35) 3435-4635/4504/4307

I - Disputa final, hipótese em que os licitantes empatados poderão apresentar nova proposta em ato contínuo à classificação;

II - Avaliação do desempenho contratual prévio dos licitantes, para a qual deverão preferencialmente ser utilizados registros cadastrais para efeito de atesto de cumprimento de obrigações previstos nesta Lei;

III - Desenvolvimento pelo licitante de ações de equidade entre homens e mulheres no ambiente de trabalho, conforme regulamento; **(Vide Decreto nº 11.430, de 2023)**

IV - Desenvolvimento pelo licitante de programa de integridade, conforme orientações dos órgãos de controle.

§ 1º Em igualdade de condições, se não houver desempate, será assegurada preferência, sucessivamente, aos bens e serviços produzidos ou prestados por:

I - Empresas estabelecidas no território do Estado ou do Distrito Federal do órgão ou entidade da Administração Pública estadual ou distrital licitante ou, no caso de licitação realizada por órgão ou entidade de Município, no território do Estado em que este se localize;

II - Empresas brasileiras;

III - Empresas que invistam em pesquisa e no desenvolvimento de tecnologia no País;

IV - Empresas que comprovem a prática de mitigação, nos termos da **Lei nº 12.187, de 29 de dezembro de 2009**.

§ 2º As regras previstas no **caput** deste artigo não prejudicarão a aplicação do disposto no **art. 44 da Lei Complementar nº 123, de 14 de dezembro de 2006**.

8.1.23 Persistindo o empate, a proposta vencedora será sorteada pelo sistema eletrônico dentre as propostas ou os lances empatados.

8.1.24 Encerrada a etapa de envio de lances da sessão pública, o pregoeiro deverá encaminhar, pelo sistema eletrônico, contraproposta ao licitante que tenha apresentado o melhor preço, para que seja obtida melhor proposta, vedada a negociação em condições diferentes das previstas neste Edital.

8.1.24.1 A negociação será realizada por meio do sistema, podendo ser acompanhada pelos demais licitantes.

8.1.24.2 O pregoeiro solicitará ao licitante mais bem classificado que, no prazo de 2 (duas) horas, envie a proposta adequada ao último lance ofertado após a negociação realizada, acompanhada, se for o caso, dos documentos complementares, quando necessários à confirmação daqueles exigidos neste Edital e já apresentados.



PREFEITURA MUNICIPAL DE EXTREMA

Av. Delegado Waldemar Gomes Pinto, 1.624 - Bairro Ponte Nova - Praça dos Três Poderes
Paço Municipal "Benedito José de Toledo Filho - Jamanta" - Extrema - CEP 37640-000 - Minas Gerais
Fone: (35) 3435-4635/4504/4307

8.1.24.3 É facultado ao pregoeiro prorrogar o prazo estabelecido, a partir de solicitação fundamentada feita no chat pelo licitante, antes de findo o prazo.

8.1.25 A proposta final, após negociação, deverá conter preço unitário e total com duas casas decimais, em conformidade com o Art. 1º, § 2º, da Lei nº 9.069/1995, não cabendo a exceção prevista no § 5º do mesmo artigo.

8.1.26 A empresa deverá arredondar para baixo o preço unitário ofertado, se for o caso, ou seja, as casas decimais excedentes serão simplesmente desprezadas no preço unitário, resultando, conseqüentemente, em novo valor total.

9. DA ACEITABILIDADE DA PROPOSTA, DA FASE DE JULGAMENTO DAS PROPOSTAS E DA AFERIÇÃO DE QUALIDADE POR MEIO DE (CATÁLOGOS E/OU AMOSTRAS)

9.1 DA ACEITABILIDADE DA PROPOSTA VENCEDORA

9.1.1 Encerrada a etapa de negociação, o pregoeiro examinará a proposta classificada em primeiro lugar quanto adequação ao objeto e à compatibilidade do preço em relação ao máximo estipulado para contratação neste Edital e em seus anexos, observado o disposto no parágrafo único do art. 7º e no § 9º do art. 26 do Decreto n.º 10.024/2019.

9.1.2 Será desclassificada a proposta ou o lance vencedor, apresentar preço final superior ao preço máximo fixado (Acórdão nº 1455/2018 -TCU - Plenário), desconto menor do que o mínimo exigido ou que apresentar preço manifestamente inexequível.

9.1.2.1 Considera-se inexequível a proposta que apresente preços global ou unitários simbólicos, irrisórios ou de valor zero, incompatíveis com os preços dos insumos e salários de mercado, acrescidos dos respectivos encargos, ainda que o ato convocatório da licitação não tenha estabelecido limites mínimos, exceto quando se referirem materiais e instalações de propriedade do próprio licitante, para os quais ele renuncie a parcela ou à totalidade da remuneração.

9.1.3 Qualquer interessado poderá requerer que se realizem diligências para aferir a exequibilidade e a legalidade das propostas, devendo apresentar as provas ou os indícios que fundamentam a suspeita.

9.1.4 Na hipótese de necessidade de suspensão da sessão pública para a realização de diligências, com vistas ao saneamento das propostas, a sessão pública somente poderá ser reiniciada mediante aviso prévio no sistema com, no mínimo, vinte e quatro horas de antecedência, e a ocorrência será registrada em ata.

9.1.5 O Pregoeiro poderá convocar o licitante para enviar documento digital complementar, por meio de funcionalidade disponível no sistema, no prazo de 2 (duas) horas, sob pena de não aceitação da proposta.

9.1.5.1 É facultado ao pregoeiro prorrogar o prazo estabelecido, a partir de solicitação fundamentada feita no chat pelo licitante, antes de findo o prazo.



PREFEITURA MUNICIPAL DE EXTREMA

Av. Delegado Waldemar Gomes Pinto, 1.624 - Bairro Ponte Nova - Praça dos Três Poderes
Paço Municipal "Benedito José de Toledo Filho - Jamanta" - Extrema - CEP 37640-000 - Minas Gerais
Fone: (35) 3435-4635/4504/4307

9.1.5.2 Dentre os documentos passíveis de solicitação pelo Pregoeiro, destacam-se os que contenham as características do material ofertado, tais como marca, modelo, tipo, fabricante e procedência, além de outras informações pertinentes, a exemplo de catálogos, folhetos ou propostas, encaminhados por meio eletrônico, ou, se foro caso, por outro meio e prazo indicados pelo Pregoeiro, sem prejuízo do seu ulterior envio pelo sistema eletrônico, sob pena de não aceitação da proposta.

9.1.6 Se a proposta ou lance vencedor for desclassificado, o Pregoeiro examinará a proposta ou lance subsequente, e, assim sucessivamente, na ordem de classificação.

9.1.7 Havendo necessidade, o Pregoeiro suspenderá a sessão, informando no "chat" a nova data e horário para a sua continuidade.

9.1.8 Nos itens não exclusivos para a participação de microempresas e empresas de pequeno porte, sempre que a proposta não for aceita, e antes de o Pregoeiro passar à subsequente, haverá nova verificação, pelo sistema, da eventual ocorrência do empate ficto, previsto nos artigos 44 e 45 da LC nº 123, de 2006, seguindo-se a disciplina antes estabelecida, se for o caso.

9.1.9 Será desclassificada a proposta que:

- a) Contiver vícios insanáveis;
- b) Não obedecer às especificações técnicas contidas no Termo de Referência;
- c) Apresentar preços inexequíveis ou permanecerem acima do preço máximo definido para a contratação;
- d) Não tiverem sua exequibilidade demonstrada, quando exigido pela Administração;
- e) Apresentar desconformidade com quaisquer outras exigências deste Edital ou seus anexos, desde que insanável.

9.1.10 Será desclassificada a empresa nos itens ou lotes que:

- a) Quando o julgamento for por LOTE ou GLOBAL, se o lote tiver itens diferentes a empresa deverá cotar todos os itens que a compõem onde não o fazendo será automaticamente desclassificada em todos os itens por se tratar de julgamento por lote.

9.2 DA FASE DE JULGAMENTO DAS PROPOSTAS

9.2.1 Para as empresas detentoras do melhor preço que optar por cotar a marca e modelo sugerida (quando estiver explícito no descritivo do item) não necessitará de apresentação de catálogo e/ou amostras para análise e sua devida adjudicação, pois justifica-se a sugestão de marca e modelo por se tratar de produtos e/ou equipamentos que já foram aprovados pelos membros de apoio com base em análise de amostras, em execuções de contratos em procedimentos licitatórios anteriores.



PREFEITURA MUNICIPAL DE EXTREMA

Av. Delegado Waldemar Gomes Pinto, 1.624 - Bairro Ponte Nova - Praça dos Três Poderes
Paço Municipal "Benedito José de Toledo Filho - Jamanta" - Extrema - CEP 37640-000 - Minas Gerais
Fone: (35) 3435-4635/4504/4307

9.2.2 Para as empresas detentoras do melhor preço que optaram por cotar marcas e modelos diferentes das indicadas, será necessário o julgamento do produto por meio de catálogos e/ou amostras seguindo o item 9.3 deste edital.

9.2.3 O Agente de Contratação e sua Equipe de apoio poderá exigir após encerrada a fase de disputa que apresente de forma complementar a documentação (catálogos ou fichas técnicas ou declarações ou certificados quando explícito no descritivo do item) dentro do prazo máximo de 2 (duas) horas para o devido julgamento dos itens que compõem os lotes, onde constatado problemas na plataforma para anexar a documentação será aberto para a empresa enviar por e-mail dentro do mesmo prazo após solicitação (dentro do prazo máximo de 30 minutos) no chat da plataforma pela empresa temporariamente classificada em primeiro lugar.

9.2.4 O agente de Contratação e sua Equipe de apoio suspenderão o certame iniciando a análise de toda a documentação apresentada pelo vencedor temporário em cada lote, onde irá emitir documento informando APROVAÇÃO ou REPROVAÇÃO do item e do lote com divulgação no QUADRO DE AVISO dentro da plataforma de dia e hora para consequente abertura de prazo para contestações ou recursos (o prazo para contestações ou apresentação de recursos será de 2 horas e nas mesmas condições descritas no item 9.2.3 deste edital). O representante não estando logado no dia e hora da abertura significará na decadência de direitos a apresentação de contestações ou recursos.

9.2.5 O agente de Contratação e sua Equipe de apoio convocará continuamente após desclassificação os demais colocados no lote para que apresentem nas mesmas condições descritas no item 9.2.3, sendo aplicado as condições novamente descritas no item 9.2.4 até a obtenção de um vencedor do lote ou o seu fracasso.

9.3 DA AFERIÇÃO DE QUALIDADE POR MEIO DE (CATÁLOGOS E/OU AMOSTRAS)

9.3.1 POR CATÁLOGOS E OU FICHA TÉCNICA

a) A licitante deverá apresentar Catálogo Técnico, emitido pelo fabricante, em original ou impressos do site do próprio fabricante.

b) A apresentação do exigido acima deverá ocorrer juntamente com os documentos de habilitação ou complementar, em conformidade com o disposto no item 9.2.3 do Edital.

c) Os catálogos serão utilizados para conferência de todas as características exigidas para o item e comprovação dos requisitos técnicos do objeto, devendo conter no mínimo as especificações constantes na Descrição Detalhada do Item (anexo deste edital);

d) Os catálogos deverão ser apresentados de forma nítida e legível, em língua portuguesa sem rasuras ou emendas, contendo todas as características do produto ofertado, com ilustrações/fotos do equipamento, cores disponíveis, desenho industrial discriminando as dimensões, peso, marca, modelo e especificações técnicas; ou seja, informações claras e mínimas que possam garantir uma análise e julgamento do produto ofertado.



PREFEITURA MUNICIPAL DE EXTREMA

Av. Delegado Waldemar Gomes Pinto, 1.624 - Bairro Ponte Nova - Praça dos Três Poderes
Paço Municipal "Benedito José de Toledo Filho - Jamanta" - Extrema - CEP 37640-000 - Minas Gerais
Fone: (35) 3435-4635/4504/4307

e) Catálogos impressos pela Internet somente serão considerados válidos, desde que este possibilite a averiguação completa da descrição do objeto e conste a origem do site oficial do fabricante e que informe a "FONTE" (Exemplo link meramente ilustrativo: endereço completo <http://www.julgamentocatalogo/extrema>) do respectivo documento, possibilitando a comprovação da autenticidade do documento proposto;

9.3.2 **POR AMOSTRAS**

9.3.2.1 Havendo necessidade, a Secretaria requisitante poderá exigir a amostra física dos itens dos licitantes provisoriamente classificados em primeiro lugar, caso ainda permaneça alguma dúvida quanto à compatibilidade dos itens ofertados com as especificações constantes no edital com base nos seguintes critérios:

- a) A amostra será requerida após a etapa de lances e apenas do licitante classificado em primeiro lugar.
- b) O prazo de envio da amostra pelo licitante será de ATÉ 05 DIAS ÚTEIS, considerando que tais itens são de fácil obtenção e será contado a partir da data da solicitação efetuada pelo Agente de Contratação (na sessão, ou posteriormente via publicação ou e-mail). Tal prazo poderá ser prorrogado, desde que haja solicitação tempestiva do licitante (formulada durante o transcurso do prazo que se pretende prorrogar) e fundada em motivo legítimo.
- c) Serão avaliadas as amostras recebidas comparando as informações constantes na embalagem dos bens propostos com as exigências constantes na especificação de cada item objeto da licitação (Anexo I - Termo de Referência), além de fazer as devidas medições e análise pertinente do material.
- d) O Setor Técnico elaborará e divulgará o Laudo de Avaliação da amostra, encaminhando-o para que o setor de licitações da Prefeitura anexe no processo licitatório pertinente.
- e) Será concedido o prazo de até 5 (cinco) dias úteis para a retirada da amostra após a conclusão da avaliação, sob pena de estar expressamente renunciando ao produto. Não será deduzida a amostra, sob qualquer hipótese (aprovada ou não, retirada ou não), do eventual quantitativo a ser entregue pela contratada.
- f) Será desclassificado o licitante que não encaminhar a amostra no prazo solicitado e apresentar a amostra em desconformidade com o previsto no edital;
- g) Será permitido à empresa que teve a amostra reprovada, em exercício de seu direito à ampla defesa, apresentar contraprova e/ou resposta ao laudo de avaliação no prazo de até 02 (dois) dias úteis, improrrogáveis, contados a partir da data de sua notificação.

9.3.2.2 Os representantes das empresas provisoriamente classificados em primeiro lugar deverão após solicitação do Agente de Contratação enviar as amostras nas condições abaixo:



PREFEITURA MUNICIPAL DE EXTREMA

Av. Delegado Waldemar Gomes Pinto, 1.624 - Bairro Ponte Nova - Praça dos Três Poderes
Paço Municipal "Benedito José de Toledo Filho - Jamanta" - Extrema - CEP 37640-000 - Minas Gerais
Fone: (35) 3435-4635/4504/4307

a) Informamos que receberemos as amostras no horário comercial 8:00 às 11:30 e 13:00 às 16:00 na Secretaria Municipal de Meio Ambiente, localizado a Avenida Antônio Saes Peres, s/nº - Bairro Ponte Nova - Extrema - MG - Cep: 37.642-360 até as **16:00 horas de data a confirmar**. (Dentro do Parque Municipal de Eventos)

b) Amostras postadas pelo correio até data a confirmar deve ser encaminhada o código de rastreio pelo e-mail: gerenciameioambiente@extrema.mg.gov.br, para efetivar a comprovação de remessa dentro do prazo estipulado.

10. DA FASE DE HABILITAÇÃO DA EMPRESA VENCEDORA

10.1 Encerrada a etapa de negociação, o Agente de Contratação verificará se o licitante provisoriamente classificado em primeiro lugar atende às condições de participação no certame, conforme previsto no [art. 14 da Lei nº 14.133/2021](#), e conforme item 7.3 e seus subitens deste edital.

10.2 Na hipótese de inversão das fases de habilitação e julgamento, caso atendidas as condições de participação, será iniciado o procedimento de habilitação.

10.3 Caso o licitante provisoriamente classificado em primeiro lugar tenha se utilizado de algum tratamento favorecido às ME/EPP, o Agente de Contratação verificará se faz jus ao benefício.

10.4 Verificadas as condições de participação e de utilização do tratamento favorecido, o Agente de Contratação examinará a proposta classificada em primeiro lugar quanto à adequação ao objeto e à compatibilidade do preço em relação ao máximo estipulado para contratação neste Edital e em seus anexos, observado o disposto no [artigo 29 a 35 da IN SEGES nº 73, de 30 de setembro de 2022](#).

10.5 Em se tratando de serviços com fornecimento de mão de obra em regime de dedicação exclusiva, a fim de assegurar o tratamento isonômico entre as licitantes, informa-se que foram utilizados os seguintes acordos, dissídios ou convenções coletivas de trabalho no cálculo do valor estimado pela Administração:

10.5.1 Indicar os acordos, dissídios ou convenções coletivas;

10.5.2 O(s) sindicato(s) indicado(s) no subitem acima não é (são) de utilização obrigatória pelos licitantes, mas, ao longo da execução contratual, sempre se exigirá o cumprimento dos acordos, dissídios ou convenções coletivas adotados por cada licitante/contratado.

10.6 Será aberto os arquivos digitais anexados na plataforma que contém os documentos previstos no Termo de Referência, necessários e suficientes para demonstrar a capacidade do licitante de realizar o objeto da licitação, serão exigidos para fins de habilitação, nos termos dos [arts. 62 a 70 da Lei nº 14.133, de 2021](#). conforme demonstrados abaixo:

10.7 Após anexados na plataforma os arquivos digitais para habilitação, não será permitida a substituição ou a apresentação de novos documentos, salvo em sede de diligência, para ([Lei 14.133/21, art. 64](#), e [IN 73/2022, art. 39, §4º](#)):



PREFEITURA MUNICIPAL DE EXTREMA

Av. Delegado Waldemar Gomes Pinto, 1.624 - Bairro Ponte Nova - Praça dos Três Poderes
Paço Municipal "Benedito José de Toledo Filho - Jamanta" - Extrema - CEP 37640-000 - Minas Gerais
Fone: (35) 3435-4635/4504/4307

10.7.1 Complementação de informações acerca dos documentos já apresentados pelos licitantes e desde que necessária para apurar fatos existentes à época da abertura do certame; e

10.7.2 Atualização de documentos cuja validade tenha expirado após a data de recebimento das propostas;

10.8 Na análise dos documentos de habilitação, a comissão de contratação poderá sanar erros ou falhas, que não alterem a substância dos documentos e sua validade jurídica, mediante decisão fundamentada, registrada em ata e acessível a todos, atribuindo-lhes eficácia para fins de habilitação e classificação.

10.9 Na hipótese de o licitante não atender às exigências para habilitação, o Agente de Contratação examinará a proposta subsequente e assim sucessivamente, na ordem de classificação, até a apuração de uma proposta que atenda ao presente edital.

10.10 Somente serão disponibilizados para acesso público os documentos de habilitação do licitante cuja proposta atenda ao edital de licitação, após concluídos os procedimentos de que trata o subitem anterior.

10.11 A comprovação de regularidade fiscal e trabalhista das microempresas e das empresas de pequeno porte somente será exigida para efeito de contratação, e não como condição para participação na licitação ([art. 4º do Decreto nº 8.538/2015](#)).

10.12 Quando a fase de habilitação anteceder a de julgamento e já tiver sido encerrada, não caberá exclusão de licitante por motivo relacionado à habilitação, salvo em razão de fatos supervenientes ou só conhecidos após o julgamento.

11. DO ENCAMINHAMENTO DA PROPOSTA VENCEDORA

11.1 A proposta final do licitante declarado vencedor deverá ser encaminhada no prazo de 2 (duas) horas, a contar da solicitação do Pregoeiro no sistema eletrônico e deverá:

11.1.1 Ser redigida em língua portuguesa, datilografada ou digitada, em uma via, sem emendas, rasuras, entrelinhas ou ressalvas, devendo a última folha ser assinada e as demais rubricadas pelo licitante ou seu representante legal;

11.1.2 Conter a indicação do banco, número da conta e agência do licitante vencedor, para fins de pagamento.

11.1.3 Observar o limite de duas casas decimais, conforme disposto no subitem 8.1.25 deste Edital.

11.2 A proposta final deverá ser documentada nos autos e será levada em consideração no decorrer da execução do contrato e aplicação de eventual sanção à Contratada, se for o caso.

11.3 Todas as especificações do objeto contidas na proposta, tais como marca, modelo, tipo, fabricante e procedência, vinculam a Contratada.



PREFEITURA MUNICIPAL DE EXTREMA

Av. Delegado Waldemar Gomes Pinto, 1.624 - Bairro Ponte Nova - Praça dos Três Poderes
Paço Municipal "Benedito José de Toledo Filho - Jamanta" - Extrema - CEP 37640-000 - Minas Gerais
Fone: (35) 3435-4635/4504/4307

11.4 Os preços deverão ser expressos em moeda corrente nacional, o valor unitário em algarismos e o valor global em algarismos e por extenso.

11.4.1 Ocorrendo divergência entre os preços unitários e o preço global, prevalecerão os primeiros; no caso de divergência entre os valores numéricos e os valores expressos por extenso, prevalecerão estes últimos.

11.5 A oferta deverá ser firme e precisa, limitada, rigorosamente, ao objeto deste Edital, sem conter alternativas de preço ou de qualquer outra condição que induza o julgamento a mais de um resultado, sob pena de desclassificação.

11.6 A proposta deverá obedecer aos termos deste Edital e seus Anexos, não sendo considerada aquela que não corresponda às especificações ali contidas ou que estabeleça vínculo à proposta de outro licitante.

11.7 Deverá ser utilizado, preferencialmente, o modelo de proposta anexo a este Edital.

11.8 As propostas que contenham a descrição do objeto, o valor e os documentos complementares estarão disponíveis na internet, após a homologação.

12. DOS RECURSOS e CONTRARRAZÕES

12.1 A interposição de recurso referente ao julgamento das propostas, à habilitação ou inabilitação de licitantes, à anulação ou revogação da licitação, observará o disposto no [art. 165 da Lei nº 14.133, de 2021](#).

12.2 O prazo recursal é de 3 (três) dias úteis, contados da data de intimação ou de lavratura da ata.

12.3 Quando o recurso apresentado impugnar o julgamento das propostas ou o ato de habilitação ou inabilitação do licitante:

12.3.1 A intenção de recorrer deverá ser manifestada imediatamente, sob pena de preclusão;

12.3.2 O prazo para apresentação das razões recursais será iniciado na data de intimação ou de lavratura da ata de habilitação ou inabilitação;

12.3.3. Na hipótese de adoção da inversão de fases prevista no [§ 1º do art. 17 da Lei nº 14.133, de 2021](#), o prazo para apresentação das razões recursais será iniciado na data de intimação da ata de julgamento.

12.4 Os recursos e contrarrazões deverão ser encaminhados conforme segue abaixo:



PREFEITURA MUNICIPAL DE EXTREMA

Av. Delegado Waldemar Gomes Pinto, 1.624 - Bairro Ponte Nova - Praça dos Três Poderes
Paço Municipal "Benedito José de Toledo Filho - Jamanta" - Extrema - CEP 37640-000 - Minas Gerais
Fone: (35) 3435-4635/4504/4307

12.4.1 Os recursos deverão ser realizados por forma eletrônica preferencialmente, na Plataforma de Licitações (www.ammlicita.org.br) no prazo de 03 (três) dias úteis no horário das 08:00 às 23:59 horas ou por e-mail: (compraspme@extrema.mg.gov.br), ou protocolados na Gerência de Compras e Licitações no horário comercial (08:00 às 12:00/13:00 às 17:00 horas) para apresentação das correspondentes razões, ficando os demais licitantes desde logo intimados para apresentar contrarrazões da mesma forma apresentada acima em igual número de dias, que começarão a correr do término do prazo do recorrente, sendo-lhes assegurada vista imediata dos autos. Por representante legal da empresa ou procurador com poderes específicos, que deverá ser comprovado através de documentação (Procuração dentro de vigência atual) que obrigatoriamente deverá acompanhar o recurso e contrarrazões.

12.5 O recurso e contrarrazões será dirigido à autoridade que tiver editado o ato ou proferido a decisão recorrida, a qual poderá reconsiderar sua decisão no prazo de 3 (três) dias úteis, ou, nesse mesmo prazo, encaminhar recurso para a autoridade superior, a qual deverá proferir sua decisão no prazo de 10 (dez) dias úteis, contado do recebimento dos autos.

12.6 Os recursos e contrarrazões interpostas fora do prazo não serão conhecidos.

12.7 O recurso e o pedido de reconsideração terão efeito suspensivo do ato ou da decisão recorrida até que sobrevenha decisão final da autoridade competente.

12.8 O acolhimento do recurso invalida tão somente os atos insuscetíveis de aproveitamento.

12.9 Os autos do processo permanecerão com vista franqueada aos interessados no sítio eletrônico.

13. DA REABERTURA DA SESSÃO PÚBLICA

13.1 A sessão pública poderá ser reaberta:

13.1.1 Nas hipóteses de provimento de recurso que leve à anulação de atos anteriores à realização da sessão pública precedente ou em que seja anulada a própria sessão pública, situação em que serão repetidos os atos anulados e os que dele dependam.

13.1.2 Quando houver erro na aceitação do preço mais bem classificado ou quando o licitante declarado vencedor não assinar o contrato, não retirar o instrumento equivalente ou não comprovar a regularização fiscal e trabalhista, nos termos do art. 43, §1º da LC nº 123/2006. Nessas hipóteses, serão adotados os procedimentos imediatamente posteriores ao encerramento da etapa de lances.

13.2 Todos os licitantes remanescentes deverão ser convocados para acompanhar a sessão reaberta.

13.2.1 A convocação se dará por meio do sistema eletrônico ("chat") ou e-mail de acordo com a fase do procedimento licitatório.



PREFEITURA MUNICIPAL DE EXTREMA

Av. Delegado Waldemar Gomes Pinto, 1.624 - Bairro Ponte Nova - Praça dos Três Poderes
Paço Municipal "Benedito José de Toledo Filho - Jamanta" - Extrema - CEP 37640-000 - Minas Gerais
Fone: (35) 3435-4635/4504/4307

13.2.2 A convocação feita por e-mail dar-se-á de acordo com os dados contidos no SICAF, sendo responsabilidade do licitante manter seus dados cadastrais atualizados.

14. DA ADJUDICAÇÃO E HOMOLOGAÇÃO

14.1 O objeto da licitação será adjudicado ao licitante declarado vencedor, por ato do Agente de Contratação, caso não haja interposição de recurso, ou pela autoridade competente, após a regular decisão dos recursos apresentados.

14.2 Após a fase recursal, constatada a regularidade dos atos praticados, a autoridade competente homologará procedimento licitatório.

15. DA GARANTIA CONTRATUAL DOS BENS

15.1 Poderá ser exigida garantia contratual dos bens fornecidos na presente contratação, complementar à legal, conforme prazos mínimos e demais regras constantes do Termo de Referência.

16. DA ATA DE REGISTRO DE PREÇOS OU CONTRATOS OU INSTRUMENTO EQUIVALENTE

16.1 Serão elaboradas as ATAS DE REGISTRO DE PREÇOS ou CONTRATOS seguindo o modelo sugerido no ANEXO II - Minuta de Ata de Registro de Preços ou Minuta de Contratos, fundamentada nos dados apresentados no Termo de Referência (Anexo I).

16.1.1 Será incluído na ata, sob a forma de anexo, o registro dos licitantes que aceitarem cotar os bens com preços iguais aos do licitante vencedor na sequência da classificação do certame.

16.2 Homologado o resultado da licitação, terá o adjudicatário o prazo de 5 (cinco) dias, contados a partir da data de sua convocação, para assinar a Ata de Registro de Preços ou Contrato, cujo prazo de validade encontra-se nela fixado, sob pena de cair do direito à contratação, sem prejuízo das sanções previstas neste Edital.

16.2.1 Alternativamente à convocação para comparecer perante o órgão ou entidade para a assinatura da Ata de Registro de Preços, a Administração poderá encaminhá-la para assinatura, preferencialmente por meio eletrônico podendo seu representante assinar eletronicamente e devolvendo pelo mesmo canal ou por correspondência postal com aviso de recebimento (AR) caso seja solicitada para que seja assinada e devolvida no prazo de 5 (cinco) dias, a contar da data de seu recebimento, para ambos os casos acima descritos.

16.2.2 O prazo estabelecido no subitem anterior para assinatura da Ata de Registro de Preços poderá ser prorrogado uma única vez, por igual período, quando solicitado pelo(s) licitante(s) vencedor(s), durante o seu transcurso, e desde que;

(a) a solicitação seja devidamente justificada e apresentada dentro do prazo; e

(b) a justificativa apresentada seja aceita pela Administração.



PREFEITURA MUNICIPAL DE EXTREMA

Av. Delegado Waldemar Gomes Pinto, 1.624 - Bairro Ponte Nova - Praça dos Três Poderes
Paço Municipal "Benedito José de Toledo Filho - Jamanta" - Extrema - CEP 37640-000 - Minas Gerais
Fone: (35) 3435-4635/4504/4307

16.3 Serão formalizadas tantas Atas de Registro de Preços ou Contratos quanto necessárias para o registro de todos os itens constantes no Termo de Referência, com a indicação do licitante vencedor, a descrição do(s) item(ns), as respectivas quantidades, preços registrados e demais condições.

16.4 O preço, com a indicação dos fornecedores, será divulgado no PNCP e disponibilizado durante a vigência do contrato.

16.5 A existência de preços implicará compromisso de fornecimento nas condições estabelecidas, mas não obrigará a Administração a contratar, facultada a realização de licitação específica para a contratação pretendida, desde que devidamente justificada.

16.6 Na hipótese de o convocado não assinar o contrato no prazo e nas condições estabelecidas, fica facultado à Administração convocar os licitantes remanescentes do cadastro de reserva, na ordem de classificação, para fazê-lo em igual prazo e nas condições propostas pelo primeiro classificado.

16.7 Após recebimento da **ARP** ou **CONTRATO** devidamente assinado pelo representante da empresa contratada, o gestor de contratos disponibilizará após motivada, pelo e-mail (contratos@extrema.mg.gov.br), cópia eletrônica ou física conforme solicitação, ficando desobrigada a enviar cópias via correio sem motivação.

17. DA FORMAÇÃO DO CADASTRO DE RESERVA

17.1 Após a homologação da licitação, será incluído na ata, na forma de anexo, o registro:

17.1.1 Dos licitantes que aceitarem cotar o objeto com preço igual ao do adjudicatário, observada a classificação na licitação; e

17.1.2 Dos licitantes que mantiverem sua proposta original

17.2 Será respeitada, nas contratações, a ordem de classificação dos licitantes ou fornecedores registrados em ata.

17.2.1 A apresentação de novas propostas na forma deste item não prejudicará o resultado do certame em relação ao licitante mais bem classificado.

17.2.2 Para fins da ordem de classificação, os licitantes ou fornecedores que aceitarem cotar o objeto com preço igual ao do adjudicatário antecederão aqueles que mantiverem sua proposta original.

17.3 A habilitação dos licitantes que comporão o cadastro de reserva será efetuada quando houver necessidade de contratação dos licitantes remanescentes, nas seguintes hipóteses:

17.3.1 Quando o licitante vencedor não assinar o contrato de preços no prazo e nas condições estabelecidos no edital; ou



PREFEITURA MUNICIPAL DE EXTREMA

Av. Delegado Waldemar Gomes Pinto, 1.624 - Bairro Ponte Nova - Praça dos Três Poderes
Paço Municipal "Benedito José de Toledo Filho - Jamanta" - Extrema - CEP 37640-000 - Minas Gerais
Fone: (35) 3435-4635/4504/4307

17.3.2 Quando houver a rescisão contratual do fornecedor, nas hipóteses previstas nos art. 28 e art. 29 do Decreto nº 11.462/23.

17.4 Na hipótese de nenhum dos licitantes que aceitaram cotar o objeto com preço igual ao do adjudicatário concordar com a contratação nos termos em igual prazo e nas condições propostas pelo primeiro classificado, a Administração, observados o valor estimado e a sua eventual atualização na forma prevista no edital, poderá:

17.4.1 Convocar os licitantes que mantiveram sua proposta original para negociação, na ordem de classificação, com vistas à obtenção de preço melhor, mesmo que acima do preço do adjudicatário; ou

17.4.2 Adjudicar e firmar o contrato nas condições ofertadas pelos licitantes remanescentes, observada a ordem de classificação, quando frustrada a negociação de melhor condição.

18. DO REAJUSTAMENTO EM SENTIDO GERAL

18.1 As regras acerca do reajustamento em sentido geral do valor contratual são as estabelecidas no Termo de Referência anexo a este Edital.

19. DO RECEBIMENTO DO OBJETO E DA FISCALIZAÇÃO

19.1 Os critérios de recebimento e aceitação do objeto e de fiscalização estão previstos no Termo de Referência.

20. DAS OBRIGAÇÕES DA CONTRATANTE E DA CONTRATADA

20.1 As obrigações da Contratante e da Contratada são as estabelecidas no Termo de Referência.

21. DO PAGAMENTO

21.1 As regras acerca do pagamento são as estabelecidas no Termo de Referência, anexo a este Edital.

21.2 Havendo atraso no pagamento de suas obrigações a Prefeitura do Município de Extrema - MG. procederá à atualização financeira diária de seus débitos, por meio da média de índices de preços de abrangência nacional, tendo como base o dia limite para pagamento e como data final o dia anterior ao da emissão da ordem bancária, ou pelo índice que venha a substituí-lo.

21.2.1 Para fins de cálculos de utilização de correção, por atraso, utilizar-se-á a seguinte fórmula:

$EM = I \times N \times VP$, onde:

EM = Encargos Moratórios

N = Número de dias entre a data prevista para o pagamento e a do efetivo pagamento; VP = Valor da parcela em atraso;

I = Índice de compensação financeira = assim apurado:

onde I = IPCA-E (do IBGE) do período, "Pro Rata Die", desprezando-se as frações inferiores a 15 dias.



PREFEITURA MUNICIPAL DE EXTREMA

Av. Delegado Waldemar Gomes Pinto, 1.624 - Bairro Ponte Nova - Praça dos Três Poderes
Paço Municipal "Benedito José de Toledo Filho - Jamanta" - Extrema - CEP 37640-000 - Minas Gerais
Fone: (35) 3435-4635/4504/4307

22. DAS INFRAÇÕES ADMINISTRATIVAS E SANÇÕES

22.1 Comete infração administrativa, nos termos da lei, o licitante que, com dolo ou culpa:

22.1.1 Deixar de entregar a documentação exigida para o certame ou não entregar qualquer documento que tenha sido solicitado pelo Agente de Contratação durante o certame;

22.1.2 Salvo em decorrência de fato superveniente devidamente justificado, não mantiver a proposta em especial quando:

22.1.2.1 Não enviar a proposta adequada ao último lance ofertado ou após a negociação quando exigível sem justificativa;

22.1.2.2 Recusar-se a enviar o detalhamento da proposta quando exigível sem justificativa;

22.1.2.3 Pedir para ser desclassificado quando encerrada a etapa competitiva sem justificativa;

22.1.2.4 Deixar de apresentar amostra quando exigido sem justificativa;

22.1.2.5 Não celebrar o contrato ou não entregar a documentação exigida para a contratação, quando convocado dentro do prazo de validade de sua proposta;

22.1.2.6 Recusar-se, sem justificativa, a assinar o contrato ou a ata de registro de preço, ou a aceitar ou retirar o instrumento equivalente no prazo estabelecido pela Administração;

22.1.3 Apresentar declaração ou documentação falsa exigida para o certame ou prestar declaração falsa durante a licitação

22.1.4 Fraudar a licitação;

22.1.5 Comportar-se de modo inidôneo ou cometer fraude de qualquer natureza, em especial quando:

22.1.5.1 Agir em conluio ou em desconformidade com a lei;

22.1.5.2 Induzir deliberadamente a erro no julgamento;

22.1.5.3 Apresentar amostra falsificada ou deteriorada;

22.1.6 Praticar atos ilícitos com vistas a frustrar os objetivos da licitação;

22.1.7 Praticar ato lesivo previsto no art. 5º da Lei n.º 12.846, de 2013;



PREFEITURA MUNICIPAL DE EXTREMA

Av. Delegado Waldemar Gomes Pinto, 1.624 - Bairro Ponte Nova - Praça dos Três Poderes
Paço Municipal "Benedito José de Toledo Filho - Jamanta" - Extrema - CEP 37640-000 - Minas Gerais
Fone: (35) 3435-4635/4504/4307

22.2 Com fulcro na Lei nº 14.133, de 2021, a Administração poderá, garantida a prévia defesa, aplicar aos licitantes e/ou adjudicatários as seguintes sanções, sem prejuízo das responsabilidades civil e criminal:

22.2.1 Advertência;

22.2.2 Multa;

22.2.3 Impedimento de licitar e contratar

22.2.4 Declaração de inidoneidade para licitar ou contratar, enquanto perdurarem os motivos determinantes da punição ou até que seja promovida sua reabilitação perante a própria autoridade que aplicou a penalidade.

22.3 Na aplicação das sanções serão considerados:

22.3.1 A natureza e a gravidade da infração cometida.

22.3.2 As peculiaridades do caso concreto

22.3.3 As circunstâncias agravantes ou atenuantes

22.3.4 Os danos que dela provierem para a Administração Pública

22.3.5 A implantação ou o aperfeiçoamento de programa de integridade, conforme normas e orientações dos órgãos de controle.

22.4 A multa será recolhida em percentual de **0,5% a 30%** incidente sobre o valor total apurado de itens vencidos pela empresa, recolhida no prazo máximo de **10 (dez) dias úteis**, a contar da comunicação oficial.

22.4.1 Para as infrações previstas nos itens **22.1.1, 22.1.2** e seus subitens, a multa será de **0,5% a 15%** do valor do contrato licitado.

22.4.2 Para as infrações previstas nos itens **22.1.3, 22.1.4, 22.1.5, 22.1.6** e seus subitens, **22.1.7**, a multa será de **15% a 30%** do valor do contrato licitado.

22.5 As sanções de advertência, impedimento de licitar e contratar e declaração de inidoneidade para licitar ou contratar poderão ser aplicadas, cumulativamente ou não, à penalidade de multa.

22.6 Na aplicação da sanção de multa será facultada a defesa do interessado no prazo de 15 (quinze) dias úteis, contado da data de sua intimação.



PREFEITURA MUNICIPAL DE EXTREMA

Av. Delegado Waldemar Gomes Pinto, 1.624 - Bairro Ponte Nova - Praça dos Três Poderes
Paço Municipal "Benedito José de Toledo Filho - Jamanta" - Extrema - CEP 37640-000 - Minas Gerais
Fone: (35) 3435-4635/4504/4307

22.7 A sanção de impedimento de licitar e contratar será aplicada ao responsável em decorrência das infrações administrativas relacionadas nos itens **22.1.1, 22.1.2** e seus subitens, quando não se justificar a imposição de penalidade mais grave, e impedirá o responsável de licitar e contratar no âmbito da Administração Pública direta e indireta do ente federativo a qual pertencer o órgão ou entidade, pelo prazo máximo **de 3 (três) anos**.

22.8 Poderá ser aplicada ao responsável a sanção de declaração de inidoneidade para licitar ou contratar, em decorrência da prática das infrações dispostas nos itens **22.1.3, 22.1.4, 22.1.5, 22.1.6** e seus subitens, **22.1.7**, bem como pelas infrações administrativas previstas nos itens **22.1.1, 22.1.2** e seus subitens que justifiquem a imposição de penalidade mais grave que a sanção de impedimento de licitar e contratar, cuja duração observará o prazo previsto no art. 156, §5º, da Lei n.º 14.133/2021.

22.9 A recusa injustificada do adjudicatário em assinar o contrato ou a ata de registro de preço, ou em aceitar ou retirar o instrumento equivalente no prazo estabelecido pela Administração, descrita no item **22.1.2.5**, caracterizará o descumprimento total da obrigação assumida e o sujeitará às penalidades e à imediata perda da garantia de proposta em favor do órgão ou entidade promotora da licitação, nos termos do art. 45, §4º da IN SEGES/ME n.º 73, de 2022.

22.10 A apuração de responsabilidade relacionadas às sanções de impedimento de licitar e contratar e de declaração de inidoneidade para licitar ou contratar demandará a instauração de processo de responsabilização a ser conduzido por comissão composta por 2 (dois) ou mais servidores estáveis, que avaliará fatos e circunstâncias conhecidos e intimará o licitante ou o adjudicatário para, no prazo de 15 (quinze) dias úteis, contado da data de sua intimação, apresentar defesa escrita e especificar as provas que pretenda produzir.

22.11 Caberá recurso no prazo de 15 (quinze) dias úteis da aplicação das sanções de advertência, multa e impedimento de licitar e contratar, contado da data da intimação, o qual será dirigido à autoridade que tiver proferido a decisão recorrida, que, se não a reconsiderar no prazo de 5 (cinco) dias úteis, encaminhará o recurso com sua motivação à autoridade superior, que deverá proferir sua decisão no prazo máximo de 20 (vinte) dias úteis, contado do recebimento dos autos.

22.12 Caberá a apresentação de pedido de reconsideração da aplicação da sanção de declaração de inidoneidade para licitar ou contratar no prazo de 15 (quinze) dias úteis, contado da data da intimação, e decidido no prazo máximo de 20 (vinte) dias úteis, contado do seu recebimento.

22.13 O recurso e o pedido de reconsideração terão efeito suspensivo do ato ou da decisão recorrida até que sobrevenha decisão final da autoridade competente.

22.14 A aplicação das sanções previstas neste edital não exclui, em hipótese alguma, a obrigação de reparação integral dos danos causados.



PREFEITURA MUNICIPAL DE EXTREMA

Av. Delegado Waldemar Gomes Pinto, 1.624 - Bairro Ponte Nova - Praça dos Três Poderes
Paço Municipal "Benedito José de Toledo Filho - Jamanta" - Extrema - CEP 37640-000 - Minas Gerais
Fone: (35) 3435-4635/4504/4307

23. DAS DISPOSIÇÕES GERAIS

23.1 Será divulgada ata da sessão pública no sistema eletrônico.

23.2 Não havendo expediente ou ocorrendo qualquer fato superveniente que impeça a realização do certame na data marcada, a sessão será automaticamente transferida para o primeiro dia útil subsequente, no mesmo horário anteriormente estabelecido, desde que não haja comunicação em contrário, pelo Agente de Contratação.

23.3 Todas as referências de tempo no Edital, no aviso e durante a sessão pública observarão o horário de Brasília - DF.

23.4 A homologação do resultado desta licitação não implicará direito à contratação.

23.5 As normas disciplinadoras da licitação serão sempre interpretadas em favor da ampliação da disputa entre os interessados, desde que não comprometam o interesse da Administração, o princípio da isonomia, a finalidade e a segurança da contratação.

23.6 Os licitantes assumem todos os custos de preparação e apresentação de suas propostas e a Administração não será, em nenhum caso, responsável por esses custos, independentemente da condução ou do resultado do processo licitatório.

23.7 Na contagem dos prazos estabelecidos neste Edital e seus Anexos, excluir-se-á o dia do início e incluir-se-á o do vencimento. Só se iniciam e vencem os prazos em dias de expediente na Administração.

23.8 O desatendimento de exigências formais não essenciais não importará o afastamento do licitante, desde que seja possível o aproveitamento do ato, observados os princípios da isonomia e do interesse público.

23.9 Em caso de divergência entre disposições deste Edital e de seus anexos ou demais peças que compõem o processo, prevalecerá as deste Edital.

23.10 O Edital e seus anexos estão disponíveis, na íntegra, no Portal Nacional de Contratações Públicas (PNCP), na plataforma AMM LICITA - <https://ammlicita.org.br/> e endereço eletrônico <<https://www.extrema.mg.gov.br/imprensaoficial/licitacoes/>>.

23.11 Integram este Edital, para todos os fins e efeitos, os seguintes anexos:

23.11.1 **ANEXO I** - Termo de Referência

23.11.2 **APÊNDICE DO ANEXO I** - Estudo Técnico Preliminar

23.11.3 **ANEXO II** - Modelo Proposta Financeira Inicial



PREFEITURA MUNICIPAL DE EXTREMA

Av. Delegado Waldemar Gomes Pinto, 1.624 - Bairro Ponte Nova - Praça dos Três Poderes
Paço Municipal "Benedito José de Toledo Filho - Jamanta" - Extrema - CEP 37640-000 - Minas Gerais
Fone: (35) 3435-4635/4504/4307

23.11.4 **ANEXO III** - Modelo Declarações

23.11.5 **ANEXO IV** - Modelo Atestado

23.11.6 **ANEXO V** - Minuta de Ata de Registro de Preços

23.11.7 **APÊNDICE DO ANEXO V** - Cadastro Reserva

23.11.8 **ANEXO VI** - Contentor para Lixo de 02 Rodas - volume 120 e 240 Litros

23.11.9 **ANEXO VII** - Contentor de Lixo - volume 500, 660 e 1.000 Litros

23.11.10 **ANEXO VIII** - Contentor de Lixo com Estrutura em Aço - volume 1.000 Litros

Extrema, 04 de setembro de 2025.

PAULO ROBERTO DA SILVA JUNIOR
(Pregoeiro/Agente de Contratação)



PREFEITURA MUNICIPAL DE EXTREMA

Av. Delegado Waldemar Gomes Pinto, 1.624 - Bairro Ponte Nova - Praça dos Três Poderes
Paço Municipal "Benedito José de Toledo Filho - Jamanta" - Extrema - CEP 37640-000 - Minas Gerais
Fone: (35) 3435-4635/4504/4307

ANEXO I - TERMO DE REFERENCIA

SECRETARIA: GABINETE DO PREFEITO, SECRETARIA MUNICIPAL DA SAUDE, SECRETARIA MUNICIPAL DE AGROPECUÁRIA, SECRETARIA MUNICIPAL DE ASSISTENCIA SOCIAL, SECRETARIA MUNICIPAL DE EDUCAÇÃO, SECRETARIA MUNICIPAL DE ESPORTE, LAZER E JUVENTUDE, SECRETARIA MUNICIPAL DE OBRAS E URBANISMO, SECRETARIA MUNICIPAL DE TURISMO e SECRETARIA MUNICIPAL DO MEIO AMBIENTE

LOCAL: ATENÇÃO PRIMÁRIA À SAÚDE, CEMITÉRIO MUNICIPAL, CONSELHO TUTELAR, CRAS - CENTRO DE REF. DE ASSIST. SOCIAL - LESTE, CRAS - CENTRO DE REF. DE ASSIST. SOCIAL - SUL, CRAS - CENTRO DE REFERÊNCIA DA ASSISTÊNCIA SOCIAL - CENTRAL, CREAS 1 - CENTRO DE REFERÊNCIA ESPECIALIZADO DA ASSISTÊNCIA SOCIAL, DIVISÃO DE LIMPEZA PÚBLICA, HOSPITAL MUNICIPAL, SECRETARIA MUNICIPAL DE AGROPECUÁRIA, SECRETARIA MUNICIPAL DE ASSISTÊNCIA SOCIAL, SECRETARIA MUNICIPAL DE EDUCAÇÃO, SECRETARIA MUNICIPAL DE ESPORTE, JUVENTUDE E LAZER, SECRETARIA MUNICIPAL DE OBRAS E URBANISMO, SECRETARIA MUNICIPAL DE SAUDE, SECRETARIA MUNICIPAL DE TURISMO e TERMINAL RODOVIÁRIO

1. OBJETO:

REGISTRO DE PREÇOS PARA EVENTUAL AQUISIÇÃO DE EQUIPAMENTOS PARA APOIO A COLETA DE LIXO.

1.1 Natureza do objeto:

A Aquisição dos equipamentos se faz necessária visando auxiliar na manutenção da limpeza do município de Extrema, visto que a coleta de resíduos sólidos urbanos com características domiciliares e a varrição de vias públicas são serviços essenciais do ponto de vista socioambiental.

2. DESCRITIVO COMPLETO:

➤ CARRINHO PARA COLETA DE LIXO

Carrinho para coleta de lixo, fabricado em aço carbono galvanizado com chapa. Equipado com 2 rodas de borracha maciças de 350" x 8", com rolamento de rolete em eixo maciço de aço. Dimensões: 110 cm de altura, 60 cm de largura, peso máximo 28 kg. Capacidade de carga: 100 litros. Cor: verde. Garantia mínima de 12 meses, abrangendo também o período da garantia de fábrica. Apresentar catálogo de cores e catálogo técnico conforme item 9.3 do edital.

Quantidade: 16 unidades



PREFEITURA MUNICIPAL DE EXTREMA

Av. Delegado Waldemar Gomes Pinto, 1.624 - Bairro Ponte Nova - Praça dos Três Poderes
Paço Municipal "Benedito José de Toledo Filho - Jamanta" - Extrema - CEP 37640-000 - Minas Gerais
Fone: (35) 3435-4635/4504/4307

➤ CARRINHO PARA VARRIÇÃO

Carrinho para varrição com suporte para vassoura e pá de lixo. Com o corpo fabricado em PEAD (Polietileno de Alta Densidade), capacidade de 100L, com alta resistência ao impacto e a tração. Possuir Aditivção Extra com Anti-Oxidante e Anti-UV para os Níveis de Proteção Classe 8 - UV8 (ASTM - American Society Testing Materials). Possuir rodas de aço "galvanizado 3,5" x 8" e pneu de borracha maciça para uma melhor locomoção. Possuir estrutura em tubo de aço cilíndrico altamente resistente com tratamento anti-óxido e pintura epoxi. Apresentar design e leveza que garantam maior facilidade de movimentação, mais praticidade e segurança em seu manuseio, e limpeza eficiente. Cor verde. Garantia mínima de *12 meses*, abrangendo também o período da garantia de fábrica. Apresentar catálogo de cores e catálogo técnico conforme item 9.3 do edital.

Quantidade: 11 unidades

➤ CONTENTOR PARA LIXO DE 02 RODAS - VOLUME 120 LITROS

Contentor tipo europeu, embasado na norma ABNT NBR 15911-2. Capacidade - 120 litros. Carga Nominal -48 Kg. Carga total 57 kg. Altura com a tampa - 1005 mm máx. Largura receptor frontal - 480 ± 5 mm. Largura (3): 555 mm máx. Anexo VI segue anexa para melhor entendimento. Material: Polietileno de Alta Densidade (PEAD). Possuir Aditivção Extra com Anti-Oxidante e Anti-UV para os Níveis de Proteção Classe 8 - UV8 (ASTM - American Society Testing Materials). Com pedal para evitar o contato com a tampa. Rodas de borracha maciça para locomoção silenciosa. Garantia mínima de *12 meses*, abrangendo também o período da garantia de fábrica. Apresentar catálogo de cores e catálogo técnico conforme item 9.3 do edital.

Quantidade: 78 unidades

➤ CONTENTOR PARA LIXO DE 02 RODAS - VOLUME 240 LITROS

Contentor tipo europeu, embasado na norma ABNT NBR 15911-2. Capacidade - de 240 Litros. Carga Nominal - 96 Kg. Carga total 109 kg. Altura com a tampa (4) - 1100 mm máx. Largura do receptor frontal (2) - 580 ±5 mm. Largura (3) 740 mm máx. Anexo VI segue anexa para melhor entendimento. Material: Polietileno de Alta Densidade (PEAD). Possuir Aditivção Extra com Anti-Oxidante e Anti-UV para os Níveis de Proteção Classe 8 - UV8 (ASTM - American Society Testing Materials). Com pedal para evitar o contato com a tampa. Rodas de borracha maciça para locomoção silenciosa. Garantia mínima de *12 meses*, abrangendo também o período da garantia de fábrica. Apresentar catálogo de cores e catálogo técnico conforme item 9.3 do edital.

Quantidade: 29 unidades

Anexo VI- Referência contentores de 120 e 240 litros. Referência ABNT NBR 15911-2



PREFEITURA MUNICIPAL DE EXTREMA

Av. Delegado Waldemar Gomes Pinto, 1.624 - Bairro Ponte Nova - Praça dos Três Poderes
Paço Municipal "Benedito José de Toledo Filho - Jamanta" - Extrema - CEP 37640-000 - Minas Gerais
Fone: (35) 3435-4635/4504/4307

➤ **CONTENTOR DE LIXO - VOLUME 500 LITROS**

Destinado ao acondicionamento e coleta de resíduos sólidos, embasados com certificado emitido por uma OCP- Organismos de Certificado de Produto e laudo da totalidade dos ensaios constante na ABNT NBR 15911-4. Deve ser fabricado com polietileno de alta densidade (PEAD), *fabricado pelo processo de rotomoldavel ou injeção termoplástica*, resistente a ação de raios ultravioleta (proteção anti UV 8 da American Society for Testing na Material - ASTM), com superfície lisa e isenta de fissuras, imperfeições, cantos vivos e pontiagudos. A tampa deve encaixar-se no corpo e abranger totalmente boca do recipiente. Deve ter 4 rodízios giratórios com recursos para montar no contentor sem a perfuração do recipiente. Deve dispor dos dispositivos que possibilitem a operação de elevação (basculamento) de forma eficiente e segura. Sendo eles: Munhão: par de eixos situados nas laterais do contentor com reforço em chapa de aço. Drenos no fundo. Possuir quatro rodas/rodízios giratórios de borracha maciça e com ângulo de giro de 360º, com capacidade para resistir à carga especificada e aos impactos decorrentes da operação (deslocamentos, estabilidade e rolagem), sendo duas delas com freios estacionários. Diâmetro do rodízio 200 mm. O corpo do contentor deverá ser marcado de forma permanente, legível e em local visível com no mínimo as seguintes informações: identificação do fabricante, mês e ano de fabricação, símbolo de identificação da matéria prima, volume nominal em litros, carga total permitida, expressa em quilos, devidamente sinalizados com adesivos refletores homologados pelo órgão e trânsito responsável. Altura (4) 1180 mm máx. Largura com munhão (1) 1370±15 mm. Largura total com a tampa 800 mm máx. Anexo VII segue anexa para melhor entendimento. Peso mínimo do contentor completo 29 kg. Carga nominal de no mínimo 240 kg. Disponibilização de cores: verde folha, vermelho e amarelo. Garantia mínima de 12 meses para os contentores plásticos de capacidade de 500 litros, abrangendo também o período da garantia de fábrica. Adesivagem/silkagem com slogan da coleta (imagem será fornecida) nas dimensões 30 x 30 cm (C x A). Adesivagem/silkagem do texto "PROIBIDO JOGAR ENTULHO" nas dimensões 70 x 10 cm (C x A). Apresentar catálogo de cores e catálogo técnico conforme item 9.3 do edital.

Quantidade: 12 unidades

➤ **CONTENTOR DE LIXO - VOLUME 660 LITROS**

Destinado ao acondicionamento e coleta de resíduos sólidos, embasados na norma ABNT NBR 15911- 3 e através de certificado emitido por uma OCP- Organismos de Certificado de Produto e laudo da totalidade dos ensaios constante na ABNT NBR 15911-4. Deve ser fabricado com polietileno de alta densidade (PEAD), *fabricado pelo processo de rotomoldavel ou injeção termoplástica*, resistente a ação de raios ultravioleta (proteção anti UV 8 da American Society for Testing na Material - ASTM), com superfície lisa e isenta de fissuras, imperfeições, cantos vivos e pontiagudos. A tampa deve encaixar-se no corpo e abranger totalmente boca do recipiente. Deve ter 4 rodízios giratórios com recursos para montar no contentor sem a perfuração do recipiente. Deve dispor dos dispositivos que possibilitem a operação de elevação (basculamento) de forma eficiente e segura. Sendo eles: Munhão: par de eixos situados nas laterais do contentor com reforço em chapa de aço. Drenos no fundo. Possuir quatro rodas/rodízios giratórios de borracha maciça e com ângulo de giro de 360º, com capacidade para resistir à carga especificada e aos impactos decorrentes da operação (deslocamentos, estabilidade e rolagem), sendo duas delas com freios estacionários. Diâmetro do rodízio 200 mm. O corpo do



PREFEITURA MUNICIPAL DE EXTREMA

Av. Delegado Waldemar Gomes Pinto, 1.624 - Bairro Ponte Nova - Praça dos Três Poderes
Paço Municipal "Benedito José de Toledo Filho - Jamanta" - Extrema - CEP 37640-000 - Minas Gerais
Fone: (35) 3435-4635/4504/4307

contentor deverá ser marcado de forma permanente, legível e em local visível com no mínimo as seguintes informações: identificação do fabricante, mês e ano de fabricação, símbolo de identificação da matéria prima, embasados na norma ABNT NBR 15911-3, volume nominal em litros, carga total permitida, expressa em quilos, devidamente sinalizados com adesivos refletos homologados pelo órgão e trânsito responsável. Altura (4) 1250 mm máx. Largura com munhão (1) 1370±10 mm. Largura total com a tampa 780 mm máx. Anexo VII anexa para melhor entendimento. Peso mínimo do contentor completo 38 kg. Carga nominal de no mínimo 260 kg. Disponibilização de cores: verde folha, vermelho e amarelo. Garantia mínima de 12 meses para os contentores plásticos de capacidade de 660 litros, abrangendo também o período da garantia de fábrica. Adesivagem/silkagem com slogan da coleta (imagem será fornecida) nas dimensões 30 x 30 cm (C x A). Adesivagem/silkagem do texto "PROIBIDO JOGAR ENTULHO" nas dimensões 70 x 10 cm (C x A). Apresentar catálogo de cores e catálogo técnico conforme item 9.3 do edital.

Quantidade: 86 unidades

Anexo VII - Referência contentores de 660 litros

➤ **CONTENTOR DE LIXO - VOLUME 1000 LITROS (MODELO 1)**

Destinado ao acondicionamento e coleta de resíduos sólidos, embasados na norma ABNT NBR 15911-3 e através de certificado emitido por uma OCP- Organismos de Certificado de Produto e laudo da totalidade dos ensaios constante na ABNT NBR 15911-4. Deve ser fabricado com polietileno de alta densidade (PEAD), *fabricado pelo processo de rotomoldavel ou injeção termoplástica*, resistente a ação de raios ultravioleta (proteção anti UV 8 da American Society for Testing na Material - ASTM), com superfície lisa e isenta de fissuras, imperfeições, cantos vivos e pontiagudos. A tampa deve encaixar-se no corpo e abranger totalmente boca do recipiente. Deve ter 4 rodízios giratórios com recursos para montar no contentor sem a perfuração do recipiente. Deve dispor dos dispositivos que possibilitem a operação de elevação (basculamento) de forma eficiente e segura. Sendo eles: Munhão: par de eixos situados nas laterais do contentor. **Apresentar reforço em chapa de aço carbono galvanizado (anticorrosivo) no fundo do contentor.** Drenos no fundo. Possuir quatro rodas/rodízios giratórios de borracha maciça e com ângulo de giro de 360º, com capacidade para resistir à carga especificada e aos impactos decorrentes da operação (deslocamentos, estabilidade e rolagem), sendo duas delas com freios estacionários. Diâmetro do rodízio 200 mm. O corpo do contentor deverá ser marcado de forma permanente, legível e em local visível com no mínimo as seguintes informações: identificação do fabricante, mês e ano de fabricação, símbolo de identificação da matéria prima, embasados na norma ABNT NBR 15911-3, volume nominal em litros, carga total permitida, expressa em quilos, devidamente sinalizados com adesivos refletos homologados pelo órgão e trânsito responsável. Altura (4) 1470 mm máx. Largura com munhão (1) 1370±10 mm. Largura total com a tampa 1190 mm máx. Anexo VII segue anexa para melhor entendimento. Peso mínimo do contentor completo 50 kg. Carga nominal de no mínimo 400 kg. Disponibilização de cores: verde folha, vermelho e amarelo. Garantia mínima de 12 meses para os contentores plásticos de capacidade de 1.000 litros, abrangendo também o período da garantia de fábrica. Adesivagem/silkagem com slogan da coleta (imagem será fornecida) nas dimensões 30 x 30 cm (C x A). Adesivagem/silkagem do texto "PROIBIDO JOGAR ENTULHO" nas dimensões 70 x 10 cm (C x A).



PREFEITURA MUNICIPAL DE EXTREMA

Av. Delegado Waldemar Gomes Pinto, 1.624 - Bairro Ponte Nova - Praça dos Três Poderes
Paço Municipal "Benedito José de Toledo Filho - Jamanta" - Extrema - CEP 37640-000 - Minas Gerais
Fone: (35) 3435-4635/4504/4307

Apresentar catálogo de cores e catálogo técnico conforme item 9.3 do edital.

Quantidade: 57 unidades

➤ **CONTENTOR DE LIXO COM ESTRUTURA EM AÇO - VOLUME 1000 LITROS (MODELO 2)**

Destinado ao acondicionamento e coleta de resíduos sólidos, embasado na norma ABNT NBR 15911- 3 e através de certificado emitido por uma OCP- Organismos de Certificado de Produto e laudo da totalidade dos ensaios constante na ABNT NBR 15911-4. Deve ser fabricado com polietileno de alta densidade (PEAD), *fabricado pelo processo de rotomoldavel ou injeção termoplástica*, resistente a ação de raios ultravioleta (proteção anti UV 8 da American Society for Testing na Material - ASTM), com superfície lisa e isenta de fissuras, imperfeições, cantos vivos e pontiagudos. A tampa deve encaixar-se no corpo e abranger totalmente boca do recipiente. Deve ter 4 rodízios giratórios com recursos para montar no contentor sem a perfuração do recipiente. Deve dispor dos dispositivos que possibilitem a operação de elevação (basculamento) de forma eficiente e segura. **Possuir estrutura em aço maciço com cantoneira mínima de 11/2", com tratamento anticorrosivo; envolvendo todo o fundo e laterais do contentor até a superfície superior do corpo próximo a tampa. Esta estrutura deve ser fabricada com no mínimo no fundo 6 travessas de cantoneira como reforço e em cada lateral do corpo da caixa coletora 4 cantoneiras transversais na vertical, sendo 2 cantoneiras próximas ao munhão. O corpo do contentor e sua tampa devem ser encaixados na base metálica e fixados de modo seguro, de forma a não se soltar durante o basculamento, os munhões laterais em aço garantindo melhor resistência mecânica.** Anexo VIII segue para melhor entendimento da estrutura. Com drenos ao fundo (estrutura em aço, com tratamento superficial anticorrosivo, acoplado à base do contentor, utilizado para dar maior resistência ao produto na mecanização da operação). Possuir quatro rodas/rodízios giratórios de borracha maciça e com ângulo de giro de 360º, com capacidade para resistir à carga especificada e aos impactos decorrentes da operação (deslocamentos, estabilidade e rolagem), sendo duas delas com freios estacionários. Diâmetro do rodízio 200 mm. O corpo do contentor deverá ser marcado de forma permanente, legível e em local visível com no mínimo as seguintes informações: identificação do fabricante, mês e ano de fabricação, símbolo de identificação da matéria prima, embasados na norma ABNT NBR 15911-3, volume nominal em litros, carga total permitida, expressa em quilos, devidamente sinalizados com adesivos refletivos homologados pelo órgão e trânsito responsável. Altura (4) 1470 mm máx. Largura com munhão (1) 1370±10 mm. Largura total com a tampa 1190 mm máx. VIII segue anexa para melhor entendimento das medidas. Peso mínimo do contentor completo 70 kg. Carga nominal de no mínimo 500 kg. Disponibilização de cores: verde folha, vermelho e amarelo. Garantia mínima de 12 meses para os contentores plásticos de capacidade de 1.000 litros, abrangendo também o período da garantia de fábrica. **Pintura da estrutura em aço da mesma da caixa contentora.** Silkagem com slogan da coleta (imagem será fornecida) nas dimensões 30 x 30 cm (C x A). Adesivagem/silkagem do texto "PROIBIDO JOGAR ENTULHO" nas dimensões 70 x 10 cm (C x A). Apresentar catálogo de cores e catálogo técnico no pregão.

Quantidade: 32 unidades

Anexo VIII - Estrutura contentor 1000L (Modelo 2)



PREFEITURA MUNICIPAL DE EXTREMA

Av. Delegado Waldemar Gomes Pinto, 1.624 - Bairro Ponte Nova - Praça dos Três Poderes
Paço Municipal "Benedito José de Toledo Filho - Jamanta" - Extrema - CEP 37640-000 - Minas Gerais
Fone: (35) 3435-4635/4504/4307

➤ CONJUNTO MINI ECOPONTO PARA COLETA SELETIVA COM 4 CESTOS QUADRADOS, TAMPAS BASCULANTES, PLACA INFORMATIVA E INSTALAÇÃO

Conjunto composto por 04 (quatro) cestos quadrados com tampa basculante (modelo "vai e vem"), destinados à coleta seletiva de resíduos. Material dos cestos: Polietileno de Alta Densidade (PEAD) com proteção contra raios UV. Estrutura: Armação em aço carbono galvanizado. Capacidade: 100 litros por cesto. Cores disponíveis: Azul (papel), Vermelho (plástico), Verde (vidro), Amarelo (metal), Marrom (orgânico), Cinza (rejeitos), Laranja (pilhas e baterias), Branco (resíduos infectantes), Preto (madeira), Dimensões aproximadas:

Conjunto completo: 107 cm (altura) x 180 cm (comprimento) x 37 cm (largura), cada cesto: 81 cm (altura) x 45 cm (comprimento) x 45 cm (largura).

Placa informativa:

Placa de PS adesivada com estrutura em aço carbono galvanizado, modelo tipo outdoor, contendo informações sobre a separação correta dos resíduos. Dimensões da estrutura: 230 cm (altura) x 190 cm (comprimento) x 5 cm (largura). Dimensões da placa: 100 cm (altura) x 190 cm (comprimento) x 2 mm (espessura).

Instalação: Fixação dos cestos por meio de chumbamento em piso de concreto. Estrutura da placa poderá ser instalada por chumbamento em piso ou fixação em parede, quando possível.

Quantidade: 75 unidades

2.2 QUALIFICAÇÃO TÉCNICA

Concorrente(s) dos itens 05, 06 e 07, contentor de lixo - **volume 500, 660 e 1000 litros**, deve(m) comprovar conformidade com a Norma ABNT 15911-4 através de certificado emitido por uma OCP - Organismos de Certificado de Produto e laudo da totalidade dos ensaios constante na ABNT. Esclarecendo que a OCP, responsável pela emissão da certificação, deve ter registro no INMETRO.

Concorrente(s) dos itens 04, 05, 06 e 07 contentores de lixo - **volume 500, 660 e 1000 litros**, deve(m) comprovar modo de fabricação pelo processo rotomoldável ou injeção termoplástica.

Os concorrente(s) deve(m) apresentar atestado expedido por pessoa jurídica de direito público ou privado em favor da empresa proponente ou fabricante, cujo teor comprove que a mesma executou ou forneceu produtos de características semelhantes à do objeto desta licitação.

Concorrente(s) dos itens 04, 05, 06 e 07 contentores de lixo - **volume 500, 660 e 1000 litros**, deve(m) comprovar capacidade de assistência técnica, com distância máxima de 300 km do município de Extrema/MG, prestado por empresa credenciada junto ao fabricante.

Todas essas certificações se fazem necessárias tendo em vista que os referidos equipamentos são dispostos nas vias, ficando à mercê de intempéries climáticas, bem como em contato direto com resíduos orgânicos e/ou lixo infectante, no caso do contentor hospitalar, sendo indispensável a comprovação da qualidade dos mesmos a fim de suportar a coleta de lixo, serviço essencial à população.



PREFEITURA MUNICIPAL DE EXTREMA

Av. Delegado Waldemar Gomes Pinto, 1.624 - Bairro Ponte Nova - Praça dos Três Poderes
Paço Municipal "Benedito José de Toledo Filho - Jamanta" - Extrema - CEP 37640-000 - Minas Gerais
Fone: (35) 3435-4635/4504/4307

Observação: contentores com volume de 660 litros devem atender às dimensões e descrições previstas na NBR ABNT 15.911-3. Mesmo diante da indicação do **volume nominal**, indicado pelo fabricante, próximo do exigido.

3. ENQUADRAMENTO:

3.1 Bem e serviço comum

Bens (ou serviços) comuns, nos termos do artigo 6º, XIII Lei 14.133/21 e do Decreto Municipal nº 4091/2021.

4. PRAZO DA CONTRATAÇÃO:

A duração do contrato será de 12 meses.

5. FUNDAMENTAÇÃO DA CONTRATAÇÃO

Conforme apontado no Estudo Técnico Preliminar (ETP) os equipamentos para apoio à coleta de lixo e varrição de vias públicas são de fundamental importância, visto que dão suporte a um serviço essencial no município. Em relação aos contentores com volume 500, 660 e 1000 litros, eles são dispostos em locais estratégicos, onde há baixa periodicidade de coleta de resíduos domiciliares e em pontos que facilitam os acessos dos caminhões compactadores, pois há vias em que eles não conseguem acessar para realizar a coleta "porta a porta".

Quanto aos contentores de lixo volume de 120 e 240 litros, são equipamentos de suma importância nos eventos que ocorrem no município, sendo dispostos em ambientes abertos a fim de comportarem os resíduos gerados durante as festividades. Tratam-se de equipamentos leves e de fácil mobilidade, proporcionando otimização quanto ao armazenamento durante os eventos, bem como a fácil limpeza após a finalização das festas.

Já o carrinho de varrição e carrinho para coleta de lixo são para dar apoio ao trabalho de varrição das vias públicas, a qual consiste em varrição de detritos, catação de materiais inservíveis, capina de vegetais e armazenamento de materiais dispersos. Assim, os equipamentos auxiliam no processo de varrição, otimizando os trabalhos, além de melhorar a performance e postura ergonômica dos servidores que a executam.

Por fim, o conjunto mini ecoponto é um projeto municipal de educação ambiental, o qual prevê as instalações de mini ecopontos nos prédios públicos municipais a fim de conscientizar e educar servidores e munícipes sobre a correta separação de materiais para a coleta seletiva.

6. DESCRIÇÃO DETALHADA DA SOLUÇÃO

6.1 O objetivo da contratação visa à resolução de problemas, quais sejam: dificuldade de acesso dos caminhões compactadores em determinadas vias públicas; coleta de resíduos domiciliares em loteamentos ainda não atendidos pela coleta porta a porta; geração de resíduos em eventos municipais e geração de resíduos, detritos, materiais inservíveis e vegetais em vias públicas. Assim, como solução para tais problemas, há a necessidade de aquisição pelo município de equipamentos que sirvam de apoio à coleta e armazenamento temporários dos resíduos, facilitando o trabalho da equipe do setor de Limpeza Pública. Os equipamentos deverão ter um prazo de garantia de no mínimo 12 meses, no qual



PREFEITURA MUNICIPAL DE EXTREMA

Av. Delegado Waldemar Gomes Pinto, 1.624 - Bairro Ponte Nova - Praça dos Três Poderes
Paço Municipal "Benedito José de Toledo Filho - Jamanta" - Extrema - CEP 37640-000 - Minas Gerais
Fone: (35) 3435-4635/4504/4307

os fornecedores deverão reparar aqueles que apresentarem defeitos sanáveis ou substituir os que não forem passíveis de conserto.

Em relação ao conjunto mini ecoponto, este visa a educação municipal quanto aos serviços de coleta seletiva no município.

6.2 Ciclo de vida do objeto: Tratam-se de bens de consumo. As matérias primas principais de fabricação dos contentores, bem como dos carrinhos para varrição é o polietileno, uma resina termoplástica obtida através da polimerização do etileno. São produtos que, se bem conservados, tem boa durabilidade. A vida útil dos objetos é diretamente impactada pela qualidade do material empregado na fabricação, bem como pelo seu bom uso. Contentores dispostos nas vias públicas tendem a ter sua durabilidade prejudicada devido a intempéries climáticas a que estão sujeitos, sendo necessária a substituição especialmente quando fabricado com material de baixa resistência, semelhante ao mini ecoponto, que tem como composição os cestos de lixo de 100 Litros, cujo material de fabricação também é o polietileno.

7. DA EXIGÊNCIA DE AMOSTRAS:

7.1 Havendo o aceite da proposta quanto ao valor, **o interessado classificado provisoriamente em primeiro lugar deverá apresentar amostra**, que terá data, local e horário de sua realização divulgados por mensagem no sistema, cuja presença será facultada a todos os interessados, incluindo os demais fornecedores interessados.

7.2 Deverão ser apresentadas amostras de todos os lotes (1 a 9) descritos.

7.3 As amostras deverão ser entregues na Secretaria Municipal de Meio Ambiente, localizada da Avenida Antônio Saes Peres, s/nº, Bairro Ponte Nova, referência - Parque Municipal de Eventos, em data e horário determinados pela administração pública.

7.4 No caso de não haver entrega da amostra ou ocorrer atraso na entrega, sem justificativa aceita, ou havendo entrega de amostra fora das especificações previstas, a proposta será recusada.

7.5 Serão avaliados se os equipamentos atendem as especificações listadas no Termo de Referência - item 02 - *Quantitativo e descritivo completo*, respectivamente.

7.6 Os resultados das avaliações serão divulgados por meio de mensagem no sistema.

7.7 Se a(s) amostra(s) apresentada(s) pelo primeiro classificado não for(em) aceita(s), será analisada a aceitabilidade da proposta ou lance ofertado pelo segundo classificado.

7.8 Seguir-se-á com a verificação da(s) amostra(s) e, assim, sucessivamente, até a verificação de uma que atenda às especificações constantes neste Termo de Referência.

7.9 Os exemplares colocados à disposição da Administração serão tratados como protótipos, podendo ser manuseados e desmontados pela equipe técnica responsável pela análise, não gerando direito a ressarcimento.



PREFEITURA MUNICIPAL DE EXTREMA

Av. Delegado Waldemar Gomes Pinto, 1.624 - Bairro Ponte Nova - Praça dos Três Poderes
Paço Municipal "Benedito José de Toledo Filho - Jamanta" - Extrema - CEP 37640-000 - Minas Gerais
Fone: (35) 3435-4635/4504/4307

7.10 Após a divulgação do resultado final do certame, as amostras entregues deverão ser recolhidas pelos fornecedores no prazo de 05 (cinco) dias, sendo que após este prazo, sem que tenha havido o recolhimento, os itens poderão ser descartados pela Administração, sem direito a ressarcimento.

7.11 Os interessados deverão colocar à disposição da Administração todas as condições indispensáveis à realização de testes e fornecer, sem ônus, os manuais impressos em língua portuguesa, necessários ao seu perfeito manuseio, quando for o caso.

8. FORMA E CRITÉRIO DE SELEÇÃO DO FORNECEDOR:

8.1 A forma de seleção e critério de julgamento da proposta será dado pelo menor preço, sendo o fornecedor selecionado por meio de realização de licitação na modalidade Pregão Eletrônico.

9. REQUISITOS DA CONTRATAÇÃO:

9.1 Obrigações da Contratada

9.2 Proceder o fornecimento dos materiais e/ou equipamentos e executar os serviços dentro das condições, prazos e preços ajustados na proposta;

9.3 Prestar esclarecimentos que forem solicitados pelo setor de compras, cujas reclamações se obriga a atender prontamente;

9.4 Não transferir a terceiros, quer total ou parcialmente, o objeto a ser contratado, sem a devida anuência da Prefeitura Municipal de Extrema/MG;

9.5 Arcar com todas as despesas diretas e indiretas, decorrentes das obrigações assumidas sem qualquer ônus para a Prefeitura Municipal de Extrema/MG;

9.6 Responsabilizar-se pelos danos causados diretamente à administração ou a terceiros, decorrentes de sua culpa ou dolo na entrega dos materiais/ equipamentos ou execução dos serviços;

9.7 Prestar todos os esclarecimentos que forem solicitados pela Prefeitura Municipal de Extrema sobre os materiais/equipamentos ofertados ou serviços executados.

9.8 Manter, durante toda execução do presente contrato, todas as condições de habilitação exigidas no processo licitatório;

9.9 Atender a todas as despesas e encargos de qualquer natureza com pessoal de sua contratação, necessários à execução do contrato, inclusive os encargos de natureza trabalhista, previdenciário, fiscal, de acidentes de trabalho e outros semelhantes, relativos à execução do objeto do contrato;



PREFEITURA MUNICIPAL DE EXTREMA

Av. Delegado Waldemar Gomes Pinto, 1.624 - Bairro Ponte Nova - Praça dos Três Poderes
Paço Municipal "Benedito José de Toledo Filho - Jamanta" - Extrema - CEP 37640-000 - Minas Gerais
Fone: (35) 3435-4635/4504/4307

9.10 Operar como uma organização completa, independente e sem vínculos com o **contratante**, fornecendo produtos e serviços de comprovada qualidade, sem ônus adicionais para o **contratante**;

9.11 Não subempreitar o contrato a terceiros, sem prévia comunicação e/ou autorização do **município**;

9.12 Proceder ao fornecimento do material e ou equipamento e ou execução dos serviços, dentro das condições, prazos e preços ajustados na proposta.

10. GARANTIA DA CONTRATAÇÃO:

A contratada deverá dar garantia de no mínimo 12 (doze) meses para os equipamentos fornecidos e os fornecedores deverão reparar aqueles que apresentarem defeitos sanáveis ou substituir os que não forem passíveis de conserto.

11. SUSTENTABILIDADE DO OBJETO:

A aquisição dos equipamentos apresentados no objeto tem dimensão ambiental no que tange ao objetivo de se auxiliar na manutenção de uma cidade mais limpa, evitando o acúmulo e destinação inadequados de resíduos e a proliferação de vetores de doenças, além da educação ambiental quanto à correta separação de materiais recicláveis.

12. OBRIGAÇÃO DA CONTRATANTE:

12.1 Gerenciar o presente CONTRATO, indicando, sempre que solicitado, os nomes dos fornecedores, os preços, os quantitativos disponíveis e as especificações dos materiais e/ou equipamentos fornecidos, observada a ordem de classificação indicada na licitação;

12.2 Convocar os particulares via telefone ou e-mail para assinatura do Contrato de Fornecimento e retirada da nota de empenho;

12.3 Observar para que, durante a vigência do presente Contrato, sejam mantidas todas as condições de habilitação e qualificação exigidas na licitação, bem assim, a compatibilidade com as obrigações assumidas, inclusive com solicitação de novas certidões ou documentos vencidos;

12.4 Conduzir eventuais procedimentos administrativos de renegociação de preços contratados, para fins de adequação às novas condições de mercado, e de aplicação de penalidades;

12.5 Realizar, quando necessário, prévia reunião com os licitantes objetivando a familiarização das peculiaridades do pregão presencial;

12.6 Orientar o fornecedor para que os pagamentos e os documentos de cobrança não sofram atrasos;



PREFEITURA MUNICIPAL DE EXTREMA

Av. Delegado Waldemar Gomes Pinto, 1.624 - Bairro Ponte Nova - Praça dos Três Poderes
Paço Municipal "Benedito José de Toledo Filho - Jamanta" - Extrema - CEP 37640-000 - Minas Gerais
Fone: (35) 3435-4635/4504/4307

12.7 Notificar, por escrito, o fornecedor, fixando-lhe prazos para corrigir eventuais irregularidades, encontradas na execução do contrato, bem como, quando de multa, retenção por danos causados e quaisquer débitos do fornecedor.

13. LOCAIS DE ENTREGA DO PRODUTO/EXECUÇÃO DOS SERVIÇOS:

13.1 Os materiais deverão ser entregues junto ao município de Extrema - MG, de acordo com o exigido na autorização de fornecimento da secretaria solicitante.

No caso da Secretaria de Meio Ambiente, a entrega será na Av. Antônio Saes Peres, s/nº, Centro, no interior do Parque de Eventos Municipal.

13.2 Das Certidões:

Para todas as entregas, deverão ser anexadas à nota fiscal as seguintes certidões:

13.2.1 Certidão Negativa de Débitos Trabalhistas;

13.2.2 Certificado de Regularidade do FGTS (CRF);

13.2.3 Certidão Negativa de Débitos Relativos aos Tributos Federais e a Dívida Ativa da União;

13.2.4 As certidões supracitadas deverão ser anexadas a cada Nota Fiscal emitida, no caso de ausência das certidões, o responsável pelo recebimento fará a recusa do equipamento;

13.3 Da Nota Fiscal:

As Notas Fiscais emitidas deverão conter os equipamentos e quantidades descritos nas Autorizações de Fornecimento enviadas pelo setor solicitante;

13.4 Detalhamento da execução do objeto:

13.4.1 Fundamentação: Os materiais serão entregues após a emissão pela Secretaria de Meio Ambiente da Autorização de Fornecimento e o prazo para entrega do material será de até 20 dias úteis;

13.4.2 Do Horário de Recebimento:

O fornecedor deverá respeitar os horários de recebimento, sendo: das 8:00h às 11:30h e das 13:00h às 16:00h.

13.4.3 Em relação à garantia, manutenção e assistência técnica aplica-se supletivamente a Lei nº 8078/1990 (Código de Defesa do Consumidor);

13.4.4 Uma vez notificado, o contratado realizará a reparação ou substituição dos bens que apresentarem vício ou defeito no prazo de até 05 (cinco) dias úteis, contados a partir da notificação do setor responsável da Secretaria solicitante;



PREFEITURA MUNICIPAL DE EXTREMA

Av. Delegado Waldemar Gomes Pinto, 1.624 - Bairro Ponte Nova - Praça dos Três Poderes
Paço Municipal "Benedito José de Toledo Filho - Jamanta" - Extrema - CEP 37640-000 - Minas Gerais
Fone: (35) 3435-4635/4504/4307

13.4.5 O prazo indicado no subitem anterior, durante seu transcurso, poderá ser prorrogado uma única vez, por igual período, mediante solicitação escrita e justificada do Contratado, aceita pelo Contratante;

13.4.6 O custo referente ao transporte dos itens cobertos pela garantia será de responsabilidade do Contratado.

14. DETALHAMENTO DA GESTÃO DO CONTRATO:

14.1 Gestor de contrato: Raíssa Silveira Santos - CPF: 121.XXX.XXX -37

Lotação: Secretaria de Meio Ambiente - Limpeza Pública

14.2 Fiscal técnico do contrato: Juvenil Alves de Lima - CPF: 745.XXX.XXX-04

Lotação: Secretaria de Meio Ambiente - Limpeza Pública

14.3 Fiscal técnico do contrato: Anderson Aparecida Gomes - CPF: 042.XXX.XXX-01

Lotação: Secretaria de Meio Ambiente - Limpeza Pública

14.4 O contrato deverá ser executado fielmente pelas partes, de acordo com as cláusulas avençadas e as normas da Lei nº 14.133, de 2021, e cada parte responderá pelas consequências de sua inexecução total ou parcial.

14.5 Em caso de impedimento, ordem de paralisação ou suspensão do contrato, o cronograma de execução será prorrogado automaticamente pelo tempo correspondente, anotadas tais circunstâncias mediante simples apostila.

14.6 As comunicações entre o Órgão ou Entidade e a Contratada devem ser realizadas por escrito sempre que o ato exigir tal formalidade, admitindo-se o uso de mensagem eletrônica, via e-mail, para esse fim, conforme dados cadastrais da Contratada, constantes do sistema do órgão ou Entidade. A responsabilidade de informar as possíveis atualizações é da Contratada.

14.7 A execução do contrato deverá ser acompanhada e fiscalizada pelos fiscais do contrato, ou pelo respectivo substituto.

14.8 Os fiscais técnicos do contrato comunicarão ao gestor do contrato, em tempo hábil, o término da prestação do serviço contratado sob sua responsabilidade.

14.9 O gestor do contrato deverá elaborar relatório final com informações sobre a consecução dos objetivos que tenham justificado a contratação e eventuais condutas a serem adotadas para o aprimoramento das atividades da Administração.

15. MEDIÇÃO E PAGAMENTO:

A medição se dará com a entrega do(s) item(ns) solicitados na Autorização de Fornecimento. O pagamento se dará conforme item 16.4.1 do presente TR.



PREFEITURA MUNICIPAL DE EXTREMA

Av. Delegado Waldemar Gomes Pinto, 1.624 - Bairro Ponte Nova - Praça dos Três Poderes
Paço Municipal "Benedito José de Toledo Filho - Jamanta" - Extrema - CEP 37640-000 - Minas Gerais
Fone: (35) 3435-4635/4504/4307

16. RECEBIMENTO DO OBJETO:

16.1 Os materiais poderão ser rejeitados, no todo ou em parte, quando em desacordo com as especificações constantes no Termo de Referência e na proposta, devendo ser reparados/substituídos no prazo de 05 (cinco) dias, a contar da notificação da contratada, às suas custas, sem prejuízo da aplicação das penalidades;

16.2 O prazo para a solução, pelo contratado, de inconsistências na execução do objeto ou de saneamento da nota fiscal ou de instrumento de cobrança equivalente, verificadas pela Administração durante a análise prévia à liquidação de despesa, não será computado para os fins do recebimento definitivo;

16.3 O recebimento provisório ou definitivo não excluirá a responsabilidade civil pela solidez e pela segurança do bem objeto da contratação nem a responsabilidade ético-profissional pela perfeita execução do contrato;

16.4 Prazo de pagamento:

16.4.1 O pagamento ocorrerá até o 20º dia útil após a emissão da nota fiscal;

16.4.2 O pagamento será realizado por meio de ordem bancária, para crédito em banco, agência e conta corrente indicados pelo contratado.

Ficha orçamentária:

00444-15000001001 - EQUIPAMENTOS E MATERIAL PERMANENTE (02007001.1236100092.091.44905200000.15000001001),
00480-15000001001 - EQUIPAMENTOS E MATERIAL PERMANENTE (02007001.1236500092.095.44905200000.15000001001),
00493-15000001001 - EQUIPAMENTOS E MATERIAL PERMANENTE (02007001.1236500092.098.44905200000.15000001001),
00581-15000001002 - EQUIPAMENTOS E MATERIAL PERMANENTE (02008001.1012200072.116.44905200000.15000001002),
00584-15000001002 - MATERIAL DE CONSUMO (02008001.1012200072.116.33903000000.15000001002),
00606-15000001002 - EQUIPAMENTOS E MATERIAL PERMANENTE (02008001.1030100072.122.44905200000.15000001002),
00786-15000000000 - MATERIAL DE CONSUMO (02009001.0812200082.144.33903000000.15000000000),
00807-15000000000 - MATERIAL DE CONSUMO (02009001.0812200082.147.33903000000.15000000000),
00876-15000000000 - MATERIAL DE CONSUMO (02009001.0824400082.150.33903000000.15000000000),
00891-15000000000 - MATERIAL DE CONSUMO (02009001.0824400082.152.33903000000.15000000000),
01156-15000000000 - MATERIAL DE CONSUMO (02010001.1854100202.187.33903000000.15000000000),
01159-15000000000 - EQUIPAMENTOS E MATERIAL PERMANENTE (02010001.1854100202.187.44905200000.15000000000),
01180-15000000000 - MATERIAL DE CONSUMO (02011001.1512200102.190.33903000000.15000000000),
01189-15000000000 - EQUIPAMENTOS E MATERIAL PERMANENTE (02011001.1512200102.190.44905200000.15000000000),
01354-15000000000 - MATERIAL DE CONSUMO (02013001.2369500042.229.33903000000.15000000000),
01357-15000000000 - EQUIPAMENTOS E MATERIAL PERMANENTE (02013001.2369500042.229.44905200000.15000000000),
01408-15000000000 - MATERIAL DE CONSUMO (02014001.2781200062.248.33903000000.15000000000),
01439-15000000000 - MATERIAL DE CONSUMO (02016001.0412200152.002.33903000000.15000000000),
01451-15000000000 - EQUIPAMENTOS E MATERIAL PERMANENTE (02016001.0412200152.003.44905200000.15000000000),
01788-15000000000 - EQUIPAMENTOS E MATERIAL PERMANENTE (02022001.2012200012.050.44905200000.15000000000),



PREFEITURA MUNICIPAL DE EXTREMA

Av. Delegado Waldemar Gomes Pinto, 1.624 - Bairro Ponte Nova - Praça dos Três Poderes
Paço Municipal "Benedito José de Toledo Filho - Jamanta" - Extrema - CEP 37640-000 - Minas Gerais
Fone: (35) 3435-4635/4504/4307

17- ESTIMATIVA DO VALOR:

O preço médio adquirido através de orçamentos para o (LOCAL: 00011130 - TERMINAL RODOVIÁRIO - R\$ 4.788,10 (quatro mil setecentos e oitenta e oito reais e dez centavos), LOCAL: 00031000 - SECRETARIA MUNICIPAL DE SAUDE - R\$ 143.643,00 (cento e quarenta e três mil seiscentos e quarenta e três reais), LOCAL: 00032000 - SECRETARIA MUNICIPAL DE EDUCAÇÃO - R\$ 246.628,52 (duzentos e quarenta e seis mil seiscentos e vinte e oito reais e cinquenta e dois centavos), LOCAL: 00033100 - SECRETARIA MUNICIPAL DE ESPORTE, JUVENTUDE E LAZER - R\$ 20.874,60 (vinte mil oitocentos e setenta e quatro reais e sessenta centavos), LOCAL: 00035000 - SECRETARIA MUNICIPAL DE ASSISTÊNCIA SOCIAL - R\$ 10.671,40 (dez mil seiscentos e setenta e um reais e quarenta centavos), LOCAL: 00035140 - CRAS - CENTRO DE REFERÊNCIA DA ASSISTÊNCIA SOCIAL - CENTRAL - R\$ 4.788,10 (quatro mil setecentos e oitenta e oito reais e dez centavos), LOCAL: 00035180 - CONSELHO TUTELAR - R\$ 4.788,10 (quatro mil setecentos e oitenta e oito reais e dez centavos), LOCAL: 00036120 - DIVISÃO DE LIMPEZA PÚBLICA - R\$ 350.881,65 (trezentos e cinquenta mil oitocentos e oitenta e um reais e sessenta e cinco centavos), LOCAL: 00037000 - SECRETARIA MUNICIPAL DE OBRAS E URBANISMO - R\$ 47.536,45 (quarenta e sete mil quinhentos e trinta e seis reais e quarenta e cinco centavos), LOCAL: 00039070 - SECRETARIA MUNICIPAL DE TURISMO - R\$ 43.042,01 (quarenta e três mil quarenta e dois reais e um centavo), LOCAL: 00039097 - ATENÇÃO PRIMÁRIA À SAÚDE - R\$ 7.619,38 (sete mil seiscentos e dezenove reais e trinta e oito centavos), LOCAL: 00039191 - HOSPITAL MUNICIPAL - R\$ 6.105,19 (seis mil cento e cinco reais e dezenove centavos), LOCAL: 00039204 - CEMITÉRIO MUNICIPAL - R\$ 7.855,15 (sete mil oitocentos e cinquenta e cinco reais e quinze centavos), LOCAL: 00039400 - CRAS - CENTRO DE REF. DE ASSIST. SOCIAL - LESTE - R\$ 4.788,10 (quatro mil setecentos e oitenta e oito reais e dez centavos), LOCAL: 00039425 - CRAS - CENTRO DE REF. DE ASSIST. SOCIAL - SUL - R\$ 4.788,10 (quatro mil setecentos e oitenta e oito reais e dez centavos), LOCAL: 00039495 - CREAS 1 - CENTRO DE REFERÊNCIA ESPECIALIZADO DA ASSISTÊNCIA SOCIAL - R\$ 4.788,10 (quatro mil setecentos e oitenta e oito reais e dez centavos) e LOCAL: 00039563 - SECRETARIA MUNICIPAL DE AGROPECUÁRIA - R\$ 10.444,24 (dez mil quatrocentos e quarenta e quatro reais e vinte e quatro centavos)).

19. QUANTITATIVO E DESCRITIVO COMPLETO

#	Lote	Ítem(*)	Código	Especificação	Marca	Unidade	Quantidade	Unitário	Valor Total
1	00001	00001	00095670	CARRINHO PARA COLETA DE LIXO - AÇOCARBONO COM CHAPA carrinho para coleta de lixo, fabricado em aço carbono com chapa. equipado com 2 rodas de borracha maciças de 350 x 8, com rolamento de rolete em eixo maciço de aço. dimensões: 110 cm de altura, 60 cm de largura, peso máximo 28 kg. capacidade de carga: 100 litros. cor: verde. apresentar catálogo de cores e catálogo técnico no pregão. garantia mínima de 12 meses, abrangendo também o período da garantia de fábrica.		UN	16	969,0000	15.504,00



PREFEITURA MUNICIPAL DE EXTREMA

Av. Delegado Waldemar Gomes Pinto, 1.624 - Bairro Ponte Nova - Praça dos Três Poderes
Paço Municipal "Benedito José de Toledo Filho - Jamanta" - Extrema - CEP 37640-000 - Minas Gerais
Fone: (35) 3435-4635/4504/4307

#	Lote	Ítem(*)	Código	Especificação	Marca	Unidade	Quantidade	Unitário	Valor Total
2	00002	00003	00095669	<p>CARRINHO PARA VARRIÇÃO carrinho para varrição com suporte para vassoura e pá de lixo. com o corpo fabricado em pead (polietileno de alta densidade), capacidade de 100l, com alta resistência ao impacto e a tração. possuir aditivção extra com anti-oxidante e anti-uv para os níveis de proteção classe 8 – uv8 (astm – american society testting materiais). possuir rodas de aço galvanizado 3,5" x 8" e pneu de borracha maciça para uma melhor locomoção. possuir estrutura em tubo de aço cilíndrico altamente resistente com tratamento anti-óxido e pintura epoxi. apresentar design e leveza que garantam maior facilidade de movimentação, mais praticidade e segurança em seu manuseio, e limpeza eficiente. cor verde. apresentar catálogo de cores e catálogo técnico no pregão. garantia mínima de 12 meses, abrangendo também o período da garantia de fábrica.</p>		UN	11	952,3300	10.475,63
3	00003	00005	00100069	<p>CONJUNTO MINI ECOPONTO PARA COLETA SELETIVA conjunto mini ecoponto para coleta seletiva com 4 cestos quadrados, tampas basculantes, placa informativa e instalação. conjunto composto por 04 (quatro) cestos quadrados com tampa basculante (modelo "vai e vem"), destinados à coleta seletiva de resíduos. material dos cestos: polietileno de alta densidade (pead) com proteção contra raios uv. estrutura: armação em aço carbono galvanizado. capacidade: 100 litros por cesto. cores disponíveis: azul (papel), vermelho (plástico), verde (vidro), amarelo (metal), marrom (orgânico), cinza (rejeitos), laranja (pilhas e baterias), branco (resíduos infectantes), preto (madeira), dimensões aproximadas: conjunto completo: 107 cm (altura) x 180 cm (comprimento) x 37 cm (largura), cada cesto: 81 cm (altura) x 45 cm (comprimento) x 45 cm (largura). placa informativa: placa de ps adesivada com estrutura em aço carbono galvanizado, modelo tipo outdoor, contendo informações sobre a separação correta dos resíduos. dimensões da estrutura: 230 cm (altura) x 190 cm (comprimento) x 5 cm (largura). dimensões da placa: 100 cm (altura) x 190 cm (comprimento) x 2 mm (espessura). instalação: fixação dos cestos por meio de chumbamento em piso de concreto. estrutura da placa poderá ser instalada por chumbamento em piso ou fixação em</p>		UN	82	4.788,1000	392.624,20



PREFEITURA MUNICIPAL DE EXTREMA

Av. Delegado Waldemar Gomes Pinto, 1.624 - Bairro Ponte Nova - Praça dos Três Poderes
Paço Municipal "Benedito José de Toledo Filho - Jamanta" - Extrema - CEP 37640-000 - Minas Gerais
Fone: (35) 3435-4635/4504/4307

#	Lote	Ítem(*)	Código	Especificação	Marca	Unidade	Quantidade	Unitário	Valor Total
				parede, quando possível.					
4	00004	00020	00100066	<p>CONTENTOR DE LIXO - VOLUME 1000 LITROS destinado ao acondicionamento e coleta de resíduos sólidos, embasados na norma abnt nbr 15911- 3 e através de certificado emitido por uma ocp-organismos de certificado de produto e laudo da totalidade dos ensaios constante na abnt nbr 15911-4. deve ser fabricado com polietileno de alta densidade (pead), fabricado pelo processo de rotomaldavel ou injeção termoplástica, resistente a ação de raios ultravioleta (proteção anti uv 8 da american society for testing na material - astm), com superfície lisa e isenta de fissuras, imperfeições, cantos vivos e pontiagudos. a tampa deve encaixar-se no corpo e abranger totalmente boca do recipiente. deve ter 4 rodízios giratórios com recursos para montar no contentor sem a perfuração do recipiente. deve dispor dos dispositivos que possibilitem a operação de elevação (basculamento) de forma eficiente e segura. sendo eles: munhão: par de eixos situados nas laterais do contentor. apresentar reforço em chapa de aço carbono galvanizado (anticorrosivo) no fundo do contentor. drenos no fundo. possuir quatro rodas/rodízios giratórios de borracha maciça e com ângulo de giro de 360º, com capacidade para resistir à carga especificada e aos impactos decorrentes da operação (deslocamentos, estabilidade e rolagem), sendo duas delas com freios estacionários. diâmetro do rodízio 200 mm. o corpo do contentor deverá ser marcado de forma permanente, legível e em local visível com no mínimo as seguintes informações: identificação do fabricante, mês e ano de fabricação, símbolo de identificação da matéria prima, embasados na norma abnt nbr 15911-3, volume nominal em litros, carga total permitida, expressa em quilos, devidamente sinalizados com adesivos refletores homologados pelo órgão e trânsito responsável. altura (4) 1470 mm máx. largura com munhão (1) 1370±10 mm. largura total com a tampa 1190 mm máx. figura 2 segue anexa para melhor entendimento. peso mínimo do contentor completo 50 kg. carga nominal de no mínimo 400 kg. disponibilização de cores: verde folha, vermelho e amarelo. garantia mínima de 12 meses para os contentores plásticos de capacidade de 1.000 litros, abrangendo também o período da</p>		UN	57	1.969,6700	112.271,19



PREFEITURA MUNICIPAL DE EXTREMA

Av. Delegado Waldemar Gomes Pinto, 1.624 - Bairro Ponte Nova - Praça dos Três Poderes
Paço Municipal "Benedito José de Toledo Filho - Jamanta" - Extrema - CEP 37640-000 - Minas Gerais
Fone: (35) 3435-4635/4504/4307

#	Lote	Ítem(*)	Código	Especificação	Marca	Unidade	Quantidade	Unitário	Valor Total
				garantia de fábrica. adesivagem/silkagem com slogan da coleta (imagem será fornecida) nas dimensões 30 x 30 cm (c x a). adesivagem/silkagem do texto proibido jogar entulho nas dimensões 70 x 10 cm (c x a). apresentar catálogo de cores e catálogo técnico no pregão.					
5	00005	00022	00100064	CONTENTOR DE LIXO - VOLUME 500 LITROS destinado ao acondicionamento e coleta de resíduos sólidos, embasados com certificado emitido por uma ocp-organismos de certificado de produto e laudo da totalidade dos ensaios constante na abnt nbr 15911-4. deve ser fabricado com polietileno de alta densidade (pead), fabricado pelo processo de rotomaldavel ou injeção termoplástica, resistente a ação de raios ultravioleta (proteção anti uv 8 da american society for testing na material - astm), com superfície lisa e isenta de fissuras, imperfeições, cantos vivos e pontiagudos. a tampa deve encaixar-se no corpo e abranger totalmente boca do recipiente. deve ter 4 rodízios giratórios com recursos para montar no contentor sem a perfuração do recipiente. deve dispor dos dispositivos que possibilitem a operação de elevação (basculamento) de forma eficiente e segura. sendo eles: munhão: par de eixos situados nas laterais do contentor com reforço em chapa de aço. drenos no fundo. possuir quatro rodas/rodízios giratórios de borracha maciça e com ângulo de giro de 360°, com capacidade para resistir à carga especificada e aos impactos decorrentes da operação (deslocamentos, estabilidade e rolagem), sendo duas delas com freios estacionários. diâmetro do rodízio 200 mm. o corpo do contentor deverá ser marcado de forma permanente, legível e em local visível com no mínimo as seguintes informações: identificação do fabricante, mês e ano de fabricação, símbolo de identificação da matéria prima, volume nominal em litros, carga total permitida, expressa em quilos, devidamente sinalizados com adesivos refletores homologados pelo órgão e trânsito responsável. altura (4) 1180 mm máx. largura com munhão (1) 1370±15 mm. largura total com a tampa 800 mm máx. figura 2 segue anexa para melhor entendimento. peso mínimo do contentor completo 29 kg. carga nominal de no mínimo 240 kg. disponibilização de cores: verde folha, vermelho e amarelo. garantia mínima de 12 meses para os		UN	12	841,8500	10.102,20



PREFEITURA MUNICIPAL DE EXTREMA

Av. Delegado Waldemar Gomes Pinto, 1.624 - Bairro Ponte Nova - Praça dos Três Poderes
Paço Municipal "Benedito José de Toledo Filho - Jamanta" - Extrema - CEP 37640-000 - Minas Gerais
Fone: (35) 3435-4635/4504/4307

#	Lote	Ítem(*)	Código	Especificação	Marca	Unidade	Quantidade	Unitário	Valor Total
				contentores plásticos de capacidade de 500 litros, abrangendo também o período da garantia de fábrica. adesivagem/silkagem com slogan da coleta (imagem será fornecida) nas dimensões 30 x 30 cm (c x a). adesivagem/silkagem do texto proibido jogar entulho nas dimensões 70 x 10 cm (c x a). apresentar catálogo de cores e catálogo técnico no pregão.					
6	00006	00024	00100065	CONTENTOR DE LIXO - VOLUME 660 LTS destinado ao acondicionamento e coleta de resíduos sólidos, embasados na norma abnt nbr 15911- 3 e através de certificado emitido por uma ocp-organismos de certificado de produto e laudo da totalidade dos ensaios constante na abnt nbr 15911-4. deve ser fabricado com polietileno de alta densidade (pead), fabricado pelo processo de rotomaldavel ou injeção termoplástica, resistente a ação de raios ultravioleta (proteção anti uv 8 da american society for testing na material - astm), com superfície lisa e isenta de fissuras, imperfeições, cantos vivos e pontiagudos. a tampa deve encaixar-se no corpo e abranger totalmente boca do recipiente. deve ter 4 rodízios giratórios com recursos para montar no contentor sem a perfuração do recipiente. deve dispor dos dispositivos que possibilitem a operação de elevação (basculamento) de forma eficiente e segura. sendo eles: munhão: par de eixos situados nas laterais do contentor com reforço em chapa de aço. drenos no fundo. possuir quatro rodas/rodízios giratórios de borracha maciça e com ângulo de giro de 360°, com capacidade para resistir à carga especificada e aos impactos decorrentes da operação (deslocamentos, estabilidade e rolagem), sendo duas delas com freios estacionários. diâmetro do rodízio 200 mm. o corpo do contentor deverá ser marcado de forma permanente, legível e em local visível com no mínimo as seguintes informações: identificação do fabricante, mês e ano de fabricação, símbolo de identificação da matéria prima, embasados na norma abnt nbr 15911-3, volume nominal em litros, carga total permitida, expressa em quilos, devidamente sinalizados com adesivos refletores homologados pelo órgão e trânsito responsável. altura (4) 1250 mm máx. largura com munhão (1) 1370±10 mm. largura total com a tampa 780 mm máx. figura 2 segue anexa para melhor entendimento. peso mínimo do contentor completo 38 kg. carga nominal de no		UN	91	2.340,5800	212.992,78



PREFEITURA MUNICIPAL DE EXTREMA

Av. Delegado Waldemar Gomes Pinto, 1.624 - Bairro Ponte Nova - Praça dos Três Poderes
Paço Municipal "Benedito José de Toledo Filho - Jamanta" - Extrema - CEP 37640-000 - Minas Gerais
Fone: (35) 3435-4635/4504/4307

#	Lote	Ítem(*)	Código	Especificação	Marca	Unidade	Quantidade	Unitário	Valor Total
				mínimo 260 kg. disponibilização de cores: verde folha, vermelho e amarelo. garantia mínima de 12 meses para os contentores plásticos de capacidade de 660 litros, abrangendo também o período da garantia de fábrica. adesivagem/silkagem com slogan da coleta (imagem será fornecida) nas dimensões 30 x 30 cm (c x a). adesivagem/silkagem do texto proibido jogar entulho nas dimensões 70 x 10 cm (c x a). apresentar catálogo de cores e catálogo técnico no pregão.					
7	00007	00029	00100067	CONTENTOR DE LIXO COM ESTRUTURA EM AÇO - VOLUME 1000 LITROS destinado ao acondicionamento e coleta de resíduos sólidos, embasado na norma abnt nbr 15911- 3 e através de certificado emitido por uma ocp-organismos de certificado de produto e laudo da totalidade dos ensaios constante na abnt nbr 15911-4. deve ser fabricado com polietileno de alta densidade (pead), fabricado pelo processo de rotomaldalvel ou injeção termoplástica, resistente a ação de raios ultravioleta (proteção anti uv 8 da american society for testing na material - astm), com superfície lisa e isenta de fissuras, imperfeições, cantos vivos e pontiagudos. a tampa deve encaixar-se no corpo e abranger totalmente boca do recipiente. deve ter 4 rodízios giratórios com recursos para montar no contentor sem a perfuração do recipiente. deve dispor dos dispositivos que possibilitem a operação de elevação (basculamento) de forma eficiente e segura. possuir estrutura em aço maciço com cantoneira mínima de 11/2", com tratamento anticorrosivo; envolvendo todo o fundo e laterais do contentor até a superfície superior do corpo próximo a tampa. esta estrutura deve ser fabricada com no mínimo no fundo 6 travessas de cantoneira como reforço e em cada lateral do corpo da caixa coletora 4 cantoneiras transversais na vertical, sendo 2 cantoneiras próximas ao munhão. o corpo do contentor e sua tampa devem ser encaixados na base metálica e fixados de modo seguro, de forma a não se soltar durante o basculamento, os munhões laterais em aço garantindo melhor resistência mecânica. com drenos ao fundo (estrutura em aço, com tratamento superficial anticorrosivo, acoplado à base do contentor, utilizado para dar maior resistência ao produto na mecanização da operação). possuir quatro		UN	32	3.632,2600	116.232,32



PREFEITURA MUNICIPAL DE EXTREMA

Av. Delegado Waldemar Gomes Pinto, 1.624 - Bairro Ponte Nova - Praça dos Três Poderes
 Paço Municipal "Benedito José de Toledo Filho - Jamanta" - Extrema - CEP 37640-000 - Minas Gerais
 Fone: (35) 3435-4635/4504/4307

#	Lote	Ítem(*)	Código	Especificação	Marca	Unidade	Quantidade	Unitário	Valor Total	
				rodas/rodízios giratórios de borracha maciça e com ângulo de giro de 360°, com capacidade para resistir à carga especificada e aos impactos decorrentes da operação (deslocamentos, estabilidade e rolagem), sendo duas delas com freios estacionários. diâmetro do rodízio 200 mm. o corpo do contentor deverá ser marcado de forma permanente, legível e em local visível com no mínimo as seguintes informações: identificação do fabricante, mês e ano de fabricação, símbolo de identificação da matéria prima, embasados na norma abnt nbr 15911-3, volume nominal em litros, carga total permitida, expressa em quilos, devidamente sinalizados com adesivos refletores homologados pelo órgão e trânsito responsável. altura (4) 1470 mm máx. largura com munhão (1) 1370±10 mm. largura total com a tampa 1190 mm máx. figura 2 segue anexa para melhor entendimento. peso mínimo do contentor completo 70 kg. carga nominal de no mínimo 500 kg. disponibilização de cores: verde folha, vermelho e amarelo. garantia mínima de 12 meses para os contentores plásticos de capacidade de 1.000 litros, abrangendo também o período da garantia de fábrica. pintura da estrutura em aço da mesma da caixa contentora. silkagem com slogan da coleta (imagem será fornecida) nas dimensões 30 x 30 cm (c x a). adesivagem/silkagem do texto proibido jogar entulho nas dimensões 70 x 10 cm (c x a). apresentar catálogo de cores e catálogo técnico no pregão.						
8	00008	00031	00096013	CONTENTOR PARA LIXO DE 02 RODAS - 120 LITROS contentor tipo europeu, embasado na norma abnt nbr 15911-2. capacidade - de 120 litros. carga nominal - 48 kg. carga total 57 kg. altura com a tampa (4) - 1005 mm máx. largura do receptor frontal (2) - 480 ±5 mm. largura (3) - 555 mm máx. figura 1 segue anexa para melhor entendimento. material: polietileno de alta densidade (pead). possuir aditivção extra com anti-oxidante e anti-uv para os níveis de proteção classe 8 - uv8 (astm - american society testing materiais). com pedal para evitar o contato com a tampa. rodas de borracha maciça para locomoção silenciosa. garantia mínima de 12 meses, abrangendo também o período da garantia de fábrica. identificação visual do resíduo armazenado (conforme orientação do contratante). cor: verde, branca ou		UN	82	434,0200	35.589,64	



PREFEITURA MUNICIPAL DE EXTREMA

Av. Delegado Waldemar Gomes Pinto, 1.624 - Bairro Ponte Nova - Praça dos Três Poderes
Paço Municipal "Benedito José de Toledo Filho - Jamanta" - Extrema - CEP 37640-000 - Minas Gerais
Fone: (35) 3435-4635/4504/4307

#	Lote	Ítem(*)	Código	Especificação	Marca	Unidade	Quantidade	Unitário	Valor Total
				preta. apresentar catálogo de cores e catálogo técnico no pregão.					
9	00009	00037	00096014	CONTENTOR PARA LIXO DE 02 RODAS - 240 LITROS contentor tipo europeu, embasado na norma abnt nbr 15911-2. capacidade - de 240 litros. carga nominal - 96 kg. carga total 109 kg. altura com a tampa - 1100 mm máx. largura receptor frontal - 580±05 mm. profundidade - 740mm máx. figura 1 segue anexa para melhor entendimento. material: polietileno de alta densidade (pead). possuir aditivação extra com anti-oxidante e anti-uv para os níveis de proteção classe 8 - uv8 (astm - american society testting materiais). com pedal para evitar o contato com a tampa. rodas de borracha maciça para locomoção silenciosa. identificação visual do resíduo armazenado (lixo infectante). garantia mínima de 12 meses, abrangendo também o período da garantia de fábrica. identificação visual do resíduo armazenado (conforme orientação do contratante). cor: verde, branca ou preta. apresentar catálogo de cores e catálogo técnico no pregão.		UN	31	588,3300	18.238,23

(*) Primeiro item encontrado (por ordem crescente) antes de ser consolidado.



PREFEITURA MUNICIPAL DE EXTREMA

Av. Delegado Waldemar Gomes Pinto, 1.624 - Bairro Ponte Nova - Praça dos Três Poderes
Paço Municipal "Benedito José de Toledo Filho - Jamanta" - Extrema - CEP 37640-000 - Minas Gerais
Fone: (35) 3435-4635/4504/4307

APÊNDICE DO ANEXO I - ESTUDO TÉCNICO PRELIMINAR

REGISTRO DE PREÇOS PARA EVENTUAL AQUISIÇÃO DE EQUIPAMENTOS PARA APOIO A COLETA DE LIXO.

1. INFORMAÇÕES BÁSICAS:

PAC - PAC 2025

2. DESIGNAÇÃO DA EQUIPE DE PLANEJAMENTO

Paulo Henrique Pereira, CPF 752.327.826-49, Secretaria Municipal de Meio Ambiente.

Raissa Silveira Santos, CPF 121.XXX.XXX-37, Secretaria Municipal de Meio Ambiente.

Anderson Ap. Gomes, CPF 745.XXX.XXX-04, Secretaria Municipal de Meio Ambiente.

3. DESCRIÇÃO DA NECESSIDADE DE AQUISIÇÃO DOS EQUIPAMENTOS E SERVIÇOS CONTRATADOS:

Contentores de lixo são equipamentos utilizados em apoio à coleta de resíduos domésticos realizada no município de Extrema/MG. Esses equipamentos são peças fundamentais para garantir a eficiência e qualidade na prestação desse serviço essencial, uma vez que são dispostos nas vias, para uso da comunidade. A disposição desse equipamento tem como premissa os locais onde há baixa periodicidade de coleta de resíduos domiciliares, regiões onde não é possível o acesso de caminhão compactador e pontos viciados.

Dessa forma faz-se necessária a aquisição de equipamentos de qualidade que comportem o volume de resíduos proposto, bem como que resistam a intempéries climáticas a que estão sujeitos, uma vez que ficam dispostos nas vias públicas. Além disso, devem suportar impactos e tração.

Atrelada a essas necessidades, esclarecemos que o município está no sexto ano consecutivo de aquisição de contentores. Nesse período, as descrições inseridas nos termos de referência foram aprimoradas tendo como base experiências observadas, sendo possível determinar o que é adequado e funcional à realidade local.

Além disso, as dimensões desse equipamento permitem a disposição de sacolas de lixo de forma isolada e em contrapartida, pela altura mais elevada, dificulta a disposição de sacos de entulho, os quais geralmente apresentam peso maior.

Em relação aos carrinhos, ressalta-se que a varrição ocorre diariamente, através de colaboradores que cumprem integralmente a jornada de trabalho nas vias públicas, realizando a varrição de detritos, catação de materiais inservíveis, capina de vegetais e acondicionamento/armazenamento de materiais dispersos. Assim, esses equipamentos auxiliam no bom andamento das atividades e também melhoram



PREFEITURA MUNICIPAL DE EXTREMA

Av. Delegado Waldemar Gomes Pinto, 1.624 - Bairro Ponte Nova - Praça dos Três Poderes
Paço Municipal "Benedito José de Toledo Filho - Jamanta" - Extrema - CEP 37640-000 - Minas Gerais
Fone: (35) 3435-4635/4504/4307

o aspecto ergonômico na execução dos trabalhos pelos colaboradores, gerando maior rendimento e facilitação do transporte de resíduos até o local mais seguro para coleta. Por fim, esses equipamentos permitem o armazenamento e transporte de ferramentas como pá e enxada, indispensáveis para a execução das atividades descritas anteriormente.

Ademais, os contentores de lixo de 120 litros e 240 litros também são equipamentos utilizados em apoio ao setor de Limpeza Pública, em especial para eventos e festividades de ocorrência no município. Esses equipamentos são dispostos em ambientes abertos a fim de comportarem resíduos e detritos oriundos das festividades, servindo de lixeiras móveis. Como são equipamentos leves e de fácil mobilidade, esses equipamentos proporcionam otimização quanto ao armazenamento durante o evento bem como a limpeza pós-evento de forma rápida e funcional. Assim, faz-se necessária a aquisição freqüente desses equipamentos tendo em vista que o município de Extrema é marcado por ocasiões comemorativas em escala crescente.

Por fim, o conjunto mini ecoponto é um projeto municipal de educação ambiental, o qual prevê a intalações de mini ecopontos nos prédios públicos municipais a fim de conciênizar e educar servidores e munípes sobre a correta separação de materias para a coleta seletiva.

4. DESCRIÇÃO DOS REQUISITOS PARA A AQUISIÇÃO DOS EQUIPAMENTOS E PRESTAÇÃO DOS SERVIÇOS:

A coleta de resíduos domésticos e varrição manual de vias são serviços essenciais, os quais ocorrem diariamente. Além desses serviços comuns, o município de Extrema apresenta um rico cronograma de festas e eventos comemorativos, sendo imprescindível a preocupação em relação à limpeza durante e após esses eventos. Assim, faz-se necessária a aquisição de equipamentos e serviços em apoio aos serviços públicos, como os contentores, carrinhos e carro coletor para varrição. Ademais, a instalação de mini ecopontos nos prédios públicos tem o viés de fomentar a educação municipal.

5. LEVANTAMENTO DE MERCADO:

Levantamento de mercado consiste na busca de equipamentos de alta qualidade do material de fabricação, durabilidade, resistência a impacto/tração e consequente prestação de serviços públicos com qualidade e eficiência. As experiências pretéritas da Secretaria de Meio Ambiente demonstram que os equipamentos dispostos nas vias públicas precisam ser de boa qualidade e resistência, pois as ações a que eles são submetidos exigem isso, caso contrário eles se danificam a ponto de não poderem mais ser utilizados, causando transtornos diversos.

Assim, o objetivo é elaborar descritivo detalhado das características dos equipamentos, bem como exigir certificações presentes no mercado que atestem a qualidade dos equipamentos a serem adquiridos e idoneidade dos fornecedores. Isso é primordial para garantir o armazenamento temporário adequado de resíduos sólidos para posterior destinação.



PREFEITURA MUNICIPAL DE EXTREMA

Av. Delegado Waldemar Gomes Pinto, 1.624 - Bairro Ponte Nova - Praça dos Três Poderes
Paço Municipal "Benedito José de Toledo Filho - Jamanta" - Extrema - CEP 37640-000 - Minas Gerais
Fone: (35) 3435-4635/4504/4307

O objetivo é garantir a aquisição de equipamentos de qualidade, aptos à finalidade a que se destinam, selecionando empresa qualificada para fornecê-los, evitando adversidades às quais a Secretaria de Meio Ambiente enfrentou recentemente, tendo que lidar com materiais de baixa qualidade, causando problemas à administração e insatisfação do munícipe.

Os participantes do processo de licitação lote de contentores de lixo - **volume 500, 660 e 1000 litros**, deve(m) comprovar conformidade com a Norma ABNT 15911-4 (Contentor móvel de plástico - parte 4: métodos de ensaio) através de certificado emitido por uma OCP - Organismo de Certificado de Produto e laudo da totalidade dos ensaios constante na ABNT. Esclarecendo que a OCP responsável pela emissão da certificação deve ter registro no INMETRO.

- 1) Concorrente(s) do contentores de 500,660 e 1000L deve(m) comprovar modo de fabricação.
- 2) Concorrente(s) deve(m) apresentar atestado expedido por pessoa jurídica de direito público ou privado em favor da empresa proponente ou fabricante, cujo teor comprove que a mesma executou ou forneceu produto/serviços de características semelhantes à do objeto desta licitação.
- 3) Concorrente(s) deve(m) comprovar capacidade de assistência técnica, com distância mínima de 300 km do município de Extrema/MG, prestado por empresa credenciada junto ao fabricante.

Todas essas exigências se fazem necessárias tendo em vista que os referidos equipamentos são dispostos nas vias públicas, ficando à mercê de intempéries climáticas, bem como em contato direto com resíduos orgânicos, sendo indispensável à comprovação da qualidade dos mesmos a fim de suportar a coleta de lixo, serviço essencial à população.

Será exigida a apresentação de amostras, que terá data, local e horário de sua realização divulgada por mensagem no sistema. A apresentação de amostra tem por objetivo avaliar se os equipamentos atendem especificações constadas no Termo de Referência, item *02 Quantitativo e descritivo completo*, respectivamente

6. DESCRIÇÃO DA SOLUÇÃO COMO UM TODO:

Aquisição de equipamentos de qualidade para garantir a prestação de um serviço essencial, auxiliando na melhoria do saneamento básico da cidade. Dessa forma, para a seleção da melhor empresa serão exigidos equipamentos que atendam às normas de qualidade através de descritivos detalhados, bem como solicitação de amostras.

7. ESTIMATIVA DAS QUANTIDADES A SEREM CONTRATADAS:

Trata-se de aquisição de equipamentos em apoio ao Setor de Limpeza Pública da Secretaria de Meio Ambiente, sendo previsto o seguinte quantitativo:



PREFEITURA MUNICIPAL DE EXTREMA

Av. Delegado Waldemar Gomes Pinto, 1.624 - Bairro Ponte Nova - Praça dos Três Poderes
Paço Municipal "Benedito José de Toledo Filho - Jamanta" - Extrema - CEP 37640-000 - Minas Gerais
Fone: (35) 3435-4635/4504/4307

- CARRINHO PARA COLETA DE LIXO - 10 unidades;
- CARRINHO PARA VARRIÇÃO - 05 unidades;
- CONTENTOR PARA LIXO DE 02 RODAS - VOLUME 120 LITROS - 40 unidades;
- CONTENTOR DE LIXO - VOLUME 500 LITROS - FABRICADO PELO PROCESSO ROTOMOLDÁVEL OU INJEÇÃO TERMOPLÁSTICA - 10 unidades;
- CONTENTOR DE LIXO - VOLUME 660 LITROS - FABRICADO PELO PROCESSO ROTOMOLDÁVEL OU INJEÇÃO TERMOPLÁSTICA - 40 unidades;
- CONTENTOR DE LIXO - VOLUME 1000 LITROS - FABRICADO PELO PROCESSO ROTOMOLDÁVEL OU INJEÇÃO TERMOPLÁSTICA (MODELO 1) - 50 unidades;
- CONTENTOR DE LIXO - VOLUME 1000 LITROS - FABRICADO PELO PROCESSO ROTOMOLDÁVEL OU INJEÇÃO TERMOPLÁSTICA (MODELO 2) - 30 unidades;
- CONJUNTO PARA COLETA SELETIVA DE 100 LITROS COM 4 CESTOS QUADRADOS TAMPA VAI E VEM - 2 unidades.

8. ESTIMATIVA DO VALOR DA CONTRATAÇÃO:

Valor estimado:

R\$ 350.881,65

9. JUSTIFICATIVA PARA PARCELAMENTO:

Recomenda-se o parcelamento do objeto em lotes, medida que amplia a competitividade do mercado e possibilita a participação de um maior número de fornecedores. Essa estratégia tende a resultar em preços mais vantajosos e condições mais adequadas à Administração Pública.

10. CONTRATAÇÕES CORRELATAS/INTERDEPENDENTES:

Não se identificam contratações correlatas ou interdependentes aplicáveis ao presente objeto.

11. DEMONSTRATIVO DA PREVISÃO DA CONTRATAÇÃO NO PLANO ANUAL DE CONTRATAÇÃO - PAC:

Existe Previsão no PAC 2025.

12. DEMONSTRAÇÃO DOS RESULTADOS PRETENDIDOS:

Pretende-se otimizar a prestação de serviços públicos essenciais de limpeza pública, trazendo benefícios ao município e aos munícipes, tais como: armazenamento correto de resíduos orgânicos e recicláveis, melhor organização da coleta de lixo urbana, garantia de saúde pública, melhores condições de trabalho dos colaboradores, garantia de atendimento a todos os munícipes, mesmo aqueles residentes em locais de difícil acesso quanto aos serviços de coleta de resíduos sólidos domiciliares.



PREFEITURA MUNICIPAL DE EXTREMA

Av. Delegado Waldemar Gomes Pinto, 1.624 - Bairro Ponte Nova - Praça dos Três Poderes
Paço Municipal "Benedito José de Toledo Filho - Jamanta" - Extrema - CEP 37640-000 - Minas Gerais
Fone: (35) 3435-4635/4504/4307

13. PROVIDÊNCIAS PRÉVIAS AO CONTRATO:

Deverão ser levantadas continuamente todas as áreas passíveis de disposição dos equipamentos de armazenamento temporário de resíduos sólidos domiciliares, incluindo novos loteamentos que vierem a ser implantados, a fim de garantir um bom planejamento e a logística necessária na prestação dos serviços. Esse levantamento será realizado por servidor responsável pelo Setor de Limpeza Pública da Prefeitura de Extrema-MG.

14. IMPACTOS AMBIENTAIS:

Os impactos ambientais com fornecimento e prestação de serviço de instalação/troca e controle de equipamentos para apoio a coleta de lixo doméstico do município de Extrema e prédios da Prefeitura Municipal de Extrema são impactos positivos tendo em vista que eles têm como premissa o armazenamento correto dos resíduos domésticos, evitando a proliferação de animais peçonhentos e vetores causadores de doenças, garantindo assim o bem-estar e saúde pública à população. Ademais a conscientização e educação ambiental dos servidores públicos têm grande impacto na sociedade como um todo, pois os servidores conscientes têm condições de repassar informações corretas sobre a separação dos resíduos recicláveis.

15. VIABILIDADE DA CONTRATAÇÃO:

Há viabilidade econômica e a contratação é razoável e necessária à administração pública, tendo em vista a necessidade de armazenar e destinar de forma ambientalmente correta os itens da coleta de resíduos domésticos. Do ponto de vista ambiental temos a garantia de saúde pública, evitando a proliferação de vetores de doenças aos munícipes. Tais ações vão de encontro às obrigações previstas na Lei nº 12.305, de 02 de Agosto de 2010, a qual institui a Política Nacional de Resíduos Sólidos.



PREFEITURA MUNICIPAL DE EXTREMA

Av. Delegado Waldemar Gomes Pinto, 1.624 - Bairro Ponte Nova - Praça dos Três Poderes
Paço Municipal "Benedito José de Toledo Filho - Jamanta" - Extrema - CEP 37640-000 - Minas Gerais
Fone: (35) 3435-4635/4504/4307

ANEXO II - MODELO DE PROPOSTA DE PREÇOS INICIAL

(PAPEL TIMBRADO DA EMPRESA)

À
Prefeitura Municipal de Extrema
Departamento de Licitação

Propomos a execução do objeto, conforme quadro a seguir e processo licitatório na modalidade Pregão Eletrônico nº 095/2025.

Item

Item	SICAM	Descrição	Qtde	Unidade	Marca/Modelo	Valor Global do Lote
------	-------	-----------	------	---------	--------------	----------------------

O preço contido nesta proposta inclui todos os custos e despesas, tais como: custos diretos e indiretos, tributos incidentes, taxa de administração, materiais, serviços, encargos sociais, trabalhistas, seguros, frete, embalagens, lucro e outros necessários ao cumprimento integral do objeto constante no edital e anexos, do processo licitatório na modalidade Pregão Eletrônico nº 095/2025.

Validade da proposta: 60 (sessenta) dias corridos, a contar da data de sua apresentação.

DADOS DA EMPRESA PROPONENTE:	
Razão Social:	CNPJ sob nº:
Endereço Completo:	Fax:
Telefone:	E-mail:
Dados Bancários:	
Inscrição Estadual nº:	
Inscrição Municipal nº:	

Local e data.

Empresa Proponente
Representante legal da empresa



PREFEITURA MUNICIPAL DE EXTREMA

Av. Delegado Waldemar Gomes Pinto, 1.624 - Bairro Ponte Nova - Praça dos Três Poderes
Paço Municipal "Benedito José de Toledo Filho - Jamanta" - Extrema - CEP 37640-000 - Minas Gerais
Fone: (35) 3435-4635/4504/4307

ANEXO III - MODELO DE DECLARAÇÕES

PROCESSO LICITATÓRIO Nº 267/2025
PREGÃO ELETRÔNICO Nº 095/2025

À PREFEITURA MUNICIPAL DE EXTREMA

(Nome da Empresa) -----, CNPJ n. -----, sediada na Rua -----
-----, n. -----, bairro, -----, CEP----- Município -----,
por seu representante legal abaixo assinado para fins do disposto no inciso I do art. 63 da Lei n.º
14.133, de 01 de abril de 2021, que:

DECLARAÇÃO DE CUMPRIMENTO DE REQUISITOS DE HABILITAÇÃO

que a integralidade dos custos constantes da proposta compreende o atendimento dos direitos trabalhistas assegurados na Constituição Federal, nas leis trabalhistas, nas normas infralegais, nas convenções coletivas de trabalho e nos termos de ajustamento de conduta vigentes na data de entrega das propostas.

que inexistem fatos impeditivos para sua habilitação no certame, ciente da obrigatoriedade de declarar ocorrências posteriores

que está ciente e concorda com as condições contidas no edital e seus anexos

que não emprega menor de 18 anos em trabalho noturno, perigoso ou insalubre e não emprega menor de 16 anos, salvo menor, a partir de 14 anos, na condição de aprendiz, nos termos do artigo 7º, XXXIII, da Constituição

que inexistem no quadro da empresa, de sócios ou empregados com vínculo de parentesco em linha reta, colateral ou por afinidade até o terceiro grau, ou, ainda, que sejam cônjuges ou companheiros de ocupantes do quadro deste Órgão licitante, nos cargos de direção, gerência, chefia

Se couber, também declara que:

que cumpre as exigências de reserva de cargos para pessoa com deficiência e para reabilitado da Previdência Social, de que trata o art. 93 da Lei nº 8.213/91

se organizado em cooperativa declara, ainda, que cumpre os requisitos estabelecidos no artigo 16 da Lei nº 14.133, de 2021



PREFEITURA MUNICIPAL DE EXTREMA

Av. Delegado Waldemar Gomes Pinto, 1.624 - Bairro Ponte Nova - Praça dos Três Poderes
Paço Municipal "Benedito José de Toledo Filho - Jamanta" - Extrema - CEP 37640-000 - Minas Gerais
Fone: (35) 3435-4635/4504/4307

() se enquadrado como microempresa, empresa de pequeno porte ou sociedade cooperativa declara, ainda, que cumpre os requisitos estabelecidos no artigo 3º da Lei Complementar nº 123, de 2006, estando apto a usufruir do tratamento favorecido estabelecido em seus arts. 42 a 49, observado o disposto nos §§ 1º ao 3º do art. 4º, da Lei n.º 14.133, de 2021.

Local e data

Nome e Assinatura do representante legal



PREFEITURA MUNICIPAL DE EXTREMA

Av. Delegado Waldemar Gomes Pinto, 1.624 - Bairro Ponte Nova - Praça dos Três Poderes
Paço Municipal "Benedito José de Toledo Filho - Jamanta" - Extrema - CEP 37640-000 - Minas Gerais
Fone: (35) 3435-4635/4504/4307

ANEXO IV - MODELO DE ATESTADO DE CAPACITAÇÃO

Atestamos para fins de participação em licitações, a quem possa interessar, que a empresa, CNPJ..... , localizada à Rua.....nº.....bairro....., neste município, já forneceu **(descrever o objeto fornecido suficientemente detalhado, para permitir a caracterização das atividades desenvolvidas, objeto do edital)**, de forma satisfatória, atendendo as especificações exigidas, onde cumpriu com todos os compromissos assumidos, inclusive, quanto ao prazo e à qualidade dos materiais e/ou serviços fornecidos, e que até esta data não consta em nossos Registros, nenhum ato que macule ou desabone sua idoneidade, motivo pelo qual está apto a se candidatar à execução do objeto do presente certame.

Local e data

Nome da empresa/CNPJ

Nome e Assinatura do Representante

OBS: O MODELO DE ATESTADO DISPONIBILIZADO PELO MUNICÍPIO, É UM DOCUMENTO SUGESTIVO, PODENDO A SUA FORMATAÇÃO SER ALTERADA PELO EMITENTE, DESDE QUE AS INFORMAÇÕES CONSTANTES ATENDAM AS EXIGÊNCIAS DO EDITAL



PREFEITURA MUNICIPAL DE EXTREMA

Av. Delegado Waldemar Gomes Pinto, 1.624 - Bairro Ponte Nova - Praça dos Três Poderes
Paço Municipal "Benedito José de Toledo Filho - Jamanta" - Extrema - CEP 37640-000 - Minas Gerais
Fone: (35) 3435-4635/4504/4307

ANEXO V - MINUTA DE ATA DE REGISTRO DE PREÇOS

CONTRATANTE
PREFEITURA MUNICIPAL DE EXTREMA - MG
CNPJ: 18.677.591/0001-00

ATA DE REGISTRO DE PREÇOS N.º ____/2025

PROCESSO LICITATÓRIO N.º 267/2025

PREGÃO ELETRÔNICO N.º 095/2025

O **MUNICÍPIO DE EXTREMA**, Estado de Minas Gerais, pessoa jurídica de direito público interno, com sede administrativa na Av. Delegado Waldemar Gomes Pinto nº 1.624, Bairro Ponte Nova, Extrema - MG., devidamente inscrita no C.N.P.J./MF, sob o nº 18.677.591/0001-00, neste ato representado, na forma de sua Lei Orgânica, pelo Ordenador de Despesas do Município, nomeado pelo Decreto nº 4.812 de 08 de JANEIRO de 2025, Art. 1º, Sr. **EDMAR BRANDÃO LUCIANO**, Servidor Público, portador do CPF nº 033.506.XXX-XX, endereço administrativo, Av. Del. Waldemar Gomes Pinto nº 1624 - Bairro Ponte Nova - Extrema - MG - CEP: 37642-350, a seguir denominada simplesmente **ÓRGÃO GERENCIADOR**, institui a presente Ata de Registro de Preços (ARP), considerando o julgamento da licitação na modalidade **Pregão Eletrônico nº 095/2025**, na forma ELETRÔNICA, RESOLVE registrar os preços da empresa, inscrita sob o CNPJ nº, situada à, representada pelo Sr.(a) portador do CPF N.º e carteira de identidade n.º, indicada e qualificada nesta ATA, de acordo com a classificação por ela alcançada e na quantidade(s) cotada(s), atendendo as condições previstas no Edital de licitação, sujeitando-se as partes às normas constantes na Lei nº 14.133, de 1º de abril de 2021, no Decreto n.º 11.462, de 31 de março de 2023, e em conformidade com as disposições a seguir:

1. DO OBJETO

1.1. A presente Ata tem por objeto **REGISTRO DE PREÇOS PARA EVENTUAL AQUISIÇÃO DE EQUIPAMENTOS PARA APOIO A COLETA DE LIXO**, especificado(s) no(s) item(ns) do Termo de Referência, anexo do edital de Licitação que é parte integrante desta Ata, assim como as propostas cujos preços tenham sido registrados, independentemente de transcrição.

2. DOS PREÇOS, ESPECIFICAÇÕES E QUANTITATIVOS

2.1. O valor total da Contratação é de R\$

2.2. O preço registrado, as especificações do objeto, as quantidades mínimas e máximas de cada item,



PREFEITURA MUNICIPAL DE EXTREMA

Av. Delegado Waldemar Gomes Pinto, 1.624 - Bairro Ponte Nova - Praça dos Três Poderes
Paço Municipal "Benedito José de Toledo Filho - Jamanta" - Extrema - CEP 37640-000 - Minas Gerais
Fone: (35) 3435-4635/4504/4307

fornecedor(es) e as demais condições ofertadas na(s) proposta(s) são as que seguem relacionada no Anexo desta Ata.

2.3. A listagem do cadastro de reserva referente ao presente registro de preços consta como Anexo a esta Ata.

3. ÓRGÃO(S) GERENCIADOR E PARTICIPANTE(S)

3.1. O órgão gerenciador será a Prefeitura Municipal de Extrema.

3.2. Não há órgãos e entidades públicas participantes do registro de preços:

4. DA ADESÃO À ATA DE REGISTRO DE PREÇOS

4.1. Será admitida a adesão à ata de registro de preços decorrente desta licitação ou desta contratação direta, conforme justificativa apresentada nos estudos técnicos preliminares.

4.2. Durante a vigência da ata, os órgãos e as entidades da Administração Pública federal, estadual, distrital e municipal que não participaram do procedimento de IRP poderão aderir à ata de registro de preços na condição de não participantes, observados os seguintes requisitos:

4.2.1. apresentação de justificativa da vantagem da adesão, inclusive em situações de provável desabastecimento ou descontinuidade de serviço público;

4.2.2. demonstração de que os valores registrados estão compatíveis com os valores praticados pelo mercado na forma do art. 23 da Lei nº 14.133, de 2021; e

4.2.3. consulta e aceitação prévias do órgão ou da entidade gerenciadora e do fornecedor.

4.3. A autorização do órgão ou entidade gerenciadora apenas será realizada após a aceitação da adesão pelo fornecedor.

4.3.1. O órgão ou entidade gerenciadora poderá rejeitar adesões caso elas possam acarretar prejuízo à execução de seus próprios contratos ou à sua capacidade de gerenciamento.

4.4. Após a autorização do órgão ou da entidade gerenciadora, o órgão ou entidade não participante deverá efetivar a aquisição ou a contratação solicitada em até noventa dias, observado o prazo de vigência da ata.

4.5. O prazo de que trata o subitem anterior, relativo à efetivação da contratação, poderá ser prorrogado excepcionalmente, mediante solicitação do órgão ou da entidade não participante aceita pelo órgão ou pela entidade gerenciadora, desde que respeitado o limite temporal de vigência da ata de registro de preços.

4.6. O órgão ou a entidade poderá aderir a item da ata de registro de preços da qual seja integrante, na



PREFEITURA MUNICIPAL DE EXTREMA

Av. Delegado Waldemar Gomes Pinto, 1.624 - Bairro Ponte Nova - Praça dos Três Poderes
Paço Municipal "Benedito José de Toledo Filho - Jamanta" - Extrema - CEP 37640-000 - Minas Gerais
Fone: (35) 3435-4635/4504/4307

qualidade de não participante, para aqueles itens para os quais não tenha quantitativo registrado, observados os requisitos do item 4.1.

Dos limites para as adesões

4.7. As aquisições ou contratações adicionais não poderão exceder, por órgão ou entidade, a cinquenta por cento dos quantitativos dos itens do instrumento convocatório registrados na ata de registro de preços para o gerenciador e para os participantes.

4.8. O quantitativo decorrente das adesões não poderá exceder, na totalidade, ao dobro do quantitativo de cada item registrado na ata de registro de preços para o gerenciador e os participantes, independentemente do número de órgãos ou entidades não participantes que aderirem à ata de registro de preços.

4.9. Para aquisição emergencial de medicamentos e material de consumo médico-hospitalar por órgãos e entidades da Administração Pública federal, estadual, distrital e municipal, a adesão à ata de registro de preços gerenciada pelo Ministério da Saúde não estará sujeita ao limite previsto no item 4.7.

4.10. A adesão à ata de registro de preços por órgãos e entidades da Administração Pública estadual, distrital e municipal poderá ser exigida para fins de transferências voluntárias, não ficando sujeita ao limite de que trata o item 4.7, desde que seja destinada à execução descentralizada de programa ou projeto federal e comprovada a compatibilidade dos preços registrados com os valores praticados no mercado na forma do art. 23 da Lei nº 14.133, de 2021.

Vedação a acréscimo de quantitativos

4.11. É vedado efetuar acréscimos nos quantitativos fixados na ata de registro de preços.

5. VALIDADE, FORMALIZAÇÃO DA ATA DE REGISTRO DE PREÇOS E CADASTRO RESERVA

5.1. A validade da Ata de Registro de Preços terá seu início em __/__/2025 até __/__/2025, contado a partir do primeiro dia útil subsequente à data de divulgação no PNCP, podendo ser prorrogada por igual período, mediante a anuência do fornecedor, desde que comprovado o preço vantajoso.

5.1.1. O contrato decorrente da ata de registro de preços terá sua vigência estabelecida no próprio instrumento contratual e observará no momento da contratação e a cada exercício financeiro a disponibilidade de créditos orçamentários, bem como a previsão no plano plurianual, quando ultrapassar 1 (um) exercício financeiro.

5.1.2. Na formalização do contrato ou do instrumento substituto deverá haver a indicação da disponibilidade dos créditos orçamentários respectivos.

5.1.3. As despesas decorrentes da presente contratação correrão à conta de recursos específicos no



PREFEITURA MUNICIPAL DE EXTREMA

Av. Delegado Waldemar Gomes Pinto, 1.624 - Bairro Ponte Nova - Praça dos Três Poderes
Paço Municipal "Benedito José de Toledo Filho - Jamanta" - Extrema - CEP 37640-000 - Minas Gerais
Fone: (35) 3435-4635/4504/4307

orçamento (dotação):

00444-15000001001 - EQUIPAMENTOS E MATERIAL PERMANENTE (02007001.1236100092.091.44905200000.15000001001),
00480-15000001001 - EQUIPAMENTOS E MATERIAL PERMANENTE (02007001.1236500092.095.44905200000.15000001001),
00493-15000001001 - EQUIPAMENTOS E MATERIAL PERMANENTE (02007001.1236500092.098.44905200000.15000001001),
00581-15000001002 - EQUIPAMENTOS E MATERIAL PERMANENTE (02008001.1012200072.116.44905200000.15000001002),
00584-15000001002 - MATERIAL DE CONSUMO (02008001.1012200072.116.33903000000.15000001002), 00606-15000001002 -
EQUIPAMENTOS E MATERIAL PERMANENTE (02008001.1030100072.122.44905200000.15000001002), 00786-15000000000 -
MATERIAL DE CONSUMO (02009001.0812200082.144.33903000000.15000000000), 00807-15000000000 - MATERIAL DE
CONSUMO (02009001.0812200082.147.33903000000.15000000000), 00876-15000000000 - MATERIAL DE CONSUMO
(02009001.0824400082.150.33903000000.15000000000), 00891-15000000000 - MATERIAL DE CONSUMO
(02009001.0824400082.152.33903000000.15000000000), 01156-15000000000 - MATERIAL DE CONSUMO
(02010001.1854100202.187.33903000000.15000000000), 01159-15000000000 - EQUIPAMENTOS E MATERIAL PERMANENTE
(02010001.1854100202.187.44905200000.15000000000), 01180-15000000000 - MATERIAL DE CONSUMO
(02011001.1512200102.190.33903000000.15000000000), 01189-15000000000 - EQUIPAMENTOS E MATERIAL PERMANENTE
(02011001.1512200102.190.44905200000.15000000000), 01354-15000000000 - MATERIAL DE CONSUMO
(02013001.2369500042.229.33903000000.15000000000), 01357-15000000000 - EQUIPAMENTOS E MATERIAL PERMANENTE
(02013001.2369500042.229.44905200000.15000000000), 01408-15000000000 - MATERIAL DE CONSUMO
(02014001.2781200062.248.33903000000.15000000000), 01439-15000000000 - MATERIAL DE CONSUMO
(02016001.0412200152.002.33903000000.15000000000), 01451-15000000000 - EQUIPAMENTOS E MATERIAL PERMANENTE
(02016001.0412200152.003.44905200000.15000000000) e 01788-15000000000 - EQUIPAMENTOS E MATERIAL PERMANENTE
(02022001.2012200012.050.44905200000.15000000000)

5.2. A contratação com os fornecedores registrados na ata será formalizada pelo órgão ou pela entidade interessada por intermédio de instrumento contratual, emissão de nota de empenho de despesa, autorização de compra ou outro instrumento hábil, conforme o art. 95 da Lei nº 14.133, de 2021.

5.2.1. O instrumento contratual de que trata o item 5.2. deverá ser assinado no prazo de validade da ata de registro de preços.

5.3. Os contratos decorrentes do sistema de registro de preços poderão ser alterados, observado o art. 124 da Lei nº 14.133, de 2021.

5.4. Após a homologação da licitação ou da contratação direta, deverão ser observadas as seguintes condições para formalização da ata de registro de preços:

5.4.1. Serão registrados na ata os preços e os quantitativos do adjudicatário, devendo ser observada a possibilidade de o licitante oferecer ou não proposta em quantitativo inferior ao máximo previsto no edital ou no aviso de contratação direta e se obrigar nos limites dela;

5.4.2. Será incluído na ata, na forma de anexo, o registro dos licitantes ou dos fornecedores que:

5.4.2.1. Aceitarem cotar os bens, as obras ou os serviços com preços iguais aos do adjudicatário, observada a classificação da licitação; e



PREFEITURA MUNICIPAL DE EXTREMA

Av. Delegado Waldemar Gomes Pinto, 1.624 - Bairro Ponte Nova - Praça dos Três Poderes
Paço Municipal "Benedito José de Toledo Filho - Jamanta" - Extrema - CEP 37640-000 - Minas Gerais
Fone: (35) 3435-4635/4504/4307

5.4.2.2. Mantiverem sua proposta original.

5.4.3. Será respeitada, nas contratações, a ordem de classificação dos licitantes ou dos fornecedores registrados na ata.

5.5. O registro a que se refere o item 5.4.2 tem por objetivo a formação de cadastro de reserva para o caso de impossibilidade de atendimento pelo signatário da ata.

5.6. Para fins da ordem de classificação, os licitantes ou fornecedores que aceitarem reduzir suas propostas para o preço do adjudicatário antecederão aqueles que mantiverem sua proposta original.

5.7. A habilitação dos licitantes que comporão o cadastro de reserva a que se refere o item 5.4.2.2 somente será efetuada quando houver necessidade de contratação dos licitantes remanescentes, nas seguintes hipóteses:

5.7.1. Quando o licitante vencedor não assinar a ata de registro de preços, no prazo e nas condições estabelecidos no edital ou no aviso de contratação direta; e

5.7.2. Quando houver o cancelamento do registro do licitante ou do registro de preços nas hipóteses previstas no item 9.

5.8. O preço registrado com indicação dos licitantes e fornecedores será divulgado no PNCP e ficará disponibilizado durante a vigência da ata de registro de preços.

5.9. Após a homologação da licitação ou da contratação direta, o licitante mais bem classificado ou o fornecedor, no caso da contratação direta, será convocado para assinar a ata de registro de preços, no prazo e nas condições estabelecidos no edital de licitação ou no aviso de contratação direta, sob pena de decair o direito, sem prejuízo das sanções previstas na Lei nº 14.133, de 2021.

5.9.1. O prazo de convocação poderá ser prorrogado 1 (uma) vez, por igual período, mediante solicitação do licitante ou fornecedor convocado, desde que apresentada dentro do prazo, devidamente justificada, e que a justificativa seja aceita pela Administração.

5.10. A ata de registro de preços será assinada por meio de assinatura digital e disponibilizada no Sistema de Registro de Preços.

5.11. Quando o convocado não assinar a ata de registro de preços no prazo e nas condições estabelecidos no edital ou no aviso de contratação, e observado o disposto no item 5.7, observando o item 5.7 e subitens, fica facultado à Administração convocar os licitantes remanescentes do cadastro de reserva, na ordem de classificação, para fazê-lo em igual prazo e nas condições propostas pelo primeiro classificado.

5.12. Na hipótese de nenhum dos licitantes que trata o item 5.4.2.1, aceitar a contratação nos termos do item anterior, a Administração, observados o valor estimado e sua eventual atualização nos termos do edital ou do aviso de contratação direta, poderá:



PREFEITURA MUNICIPAL DE EXTREMA

Av. Delegado Waldemar Gomes Pinto, 1.624 - Bairro Ponte Nova - Praça dos Três Poderes
Paço Municipal "Benedito José de Toledo Filho - Jamanta" - Extrema - CEP 37640-000 - Minas Gerais
Fone: (35) 3435-4635/4504/4307

5.12.1. Convocar para negociação os demais licitantes ou fornecedores remanescentes cujos preços foram registrados sem redução, observada a ordem de classificação, com vistas à obtenção de preço melhor, mesmo que acima do preço do adjudicatário; ou

5.12.2. Adjudicar e firmar o contrato nas condições ofertadas pelos licitantes ou fornecedores remanescentes, atendida a ordem classificatória, quando frustrada a negociação de melhor condição.

5.13. A existência de preços registrados implicará compromisso de fornecimento nas condições estabelecidas, mas não obrigará a Administração a contratar, facultada a realização de licitação específica para a aquisição pretendida, desde que devidamente justificada.

6. ALTERAÇÃO OU ATUALIZAÇÃO DOS PREÇOS REGISTRADOS

6.1. Os preços registrados poderão ser alterados ou atualizados em decorrência de eventual redução dos preços praticados no mercado ou de fato que eleve o custo dos bens, das obras ou dos serviços registrados, nas seguintes situações:

6.1.1. Em caso de força maior, caso fortuito ou fato do príncipe ou em decorrência de fatos imprevisíveis ou previsíveis de consequências incalculáveis, que inviabilizem a execução da ata tal como pactuada, nos termos da alínea "d" do inciso II do caput do art. 124 da Lei nº 14.133, de 2021;

6.1.2. Em caso de criação, alteração ou extinção de quaisquer tributos ou encargos legais ou a superveniência de disposições legais, com comprovada repercussão sobre os preços registrados;

6.1.3. Na hipótese de previsão no edital ou no aviso de contratação direta de cláusula de reajustamento ou repactuação sobre os preços registrados, nos termos da Lei nº 14.133, de 2021.

6.1.3.1. No caso do reajustamento, deverá ser respeitada a contagem da anualidade e o índice previstos para a contratação;

6.1.3.2. No caso da repactuação, poderá ser a pedido do interessado, conforme critérios definidos para a contratação.

7. NEGOCIAÇÃO DE PREÇOS REGISTRADOS

7.1. Na hipótese de o preço registrado tornar-se superior ao preço praticado no mercado por motivo superveniente, o órgão ou entidade gerenciadora convocará o fornecedor para negociar a redução do preço registrado.

7.1.1. Caso não aceite reduzir seu preço aos valores praticados pelo mercado, o fornecedor será liberado do compromisso assumido quanto ao item registrado, sem aplicação de penalidades administrativas.



PREFEITURA MUNICIPAL DE EXTREMA

Av. Delegado Waldemar Gomes Pinto, 1.624 - Bairro Ponte Nova - Praça dos Três Poderes
Paço Municipal "Benedito José de Toledo Filho - Jamanta" - Extrema - CEP 37640-000 - Minas Gerais
Fone: (35) 3435-4635/4504/4307

7.1.2. Na hipótese prevista no item anterior, o gerenciador convocará os fornecedores do cadastro de reserva, na ordem de classificação, para verificar se aceitam reduzir seus preços aos valores de mercado e não convocará os licitantes ou fornecedores que tiveram seu registro cancelado.

7.1.3. Se não obtiver êxito nas negociações, o órgão ou entidade gerenciadora procederá ao cancelamento da ata de registro de preços, adotando as medidas cabíveis para obtenção de contratação mais vantajosa.

7.1.4. Na hipótese de redução do preço registrado, o gerenciador comunicará aos órgãos e às entidades que tiverem firmado contratos decorrentes da ata de registro de preços para que avaliem a conveniência e a oportunidade de diligenciar negociação com vistas à alteração contratual, observado o disposto no art. 124 da Lei nº 14.133, de 2021.

7.2. Na hipótese de o preço de mercado tornar-se superior ao preço registrado e o fornecedor não poder cumprir as obrigações estabelecidas na ata, será facultado ao fornecedor requerer ao gerenciador a alteração do preço registrado, mediante comprovação de fato superveniente que supostamente o impossibilite de cumprir o compromisso.

7.2.1. Neste caso, o fornecedor encaminhará, juntamente com o pedido de alteração, a documentação comprobatória ou à planilha de custos que demonstre a inviabilidade do preço registrado em relação às condições inicialmente pactuadas.

7.2.2. Não hipótese de não comprovação da existência de fato superveniente que inviabilize o preço registrado, o pedido será indeferido pelo órgão ou entidade gerenciadora e o fornecedor deverá cumprir as obrigações estabelecidas na ata, sob pena de cancelamento do seu registro, nos termos do item 9.1, sem prejuízo das sanções previstas na Lei nº 14.133, de 2021, e na legislação aplicável.

7.2.3. Na hipótese de cancelamento do registro do fornecedor, nos termos do item anterior, o gerenciador convocará os fornecedores do cadastro de reserva, na ordem de classificação, para verificar se aceitam manter seus preços registrados, observado o disposto no item 5.7.

7.2.4. Se não obtiver êxito nas negociações, o órgão ou entidade gerenciadora procederá ao cancelamento da ata de registro de preços, nos termos do item 9.4, e adotará as medidas cabíveis para a obtenção da contratação mais vantajosa.

7.2.5. Na hipótese de comprovação da majoração do preço de mercado que inviabilize o preço registrado, conforme previsto no item 7.2 e no item 7.2.1, o órgão ou entidade gerenciadora atualizará o preço registrado, de acordo com a realidade dos valores praticados pelo mercado.

7.2.6. O órgão ou entidade gerenciadora comunicará aos órgãos e às entidades que tiverem firmado contratos decorrentes da ata de registro de preços sobre a efetiva alteração do preço registrado, para que avaliem a necessidade de alteração contratual, observado o disposto no art. 124 da Lei nº 14.133, de 2021.



PREFEITURA MUNICIPAL DE EXTREMA

Av. Delegado Waldemar Gomes Pinto, 1.624 - Bairro Ponte Nova - Praça dos Três Poderes
Paço Municipal "Benedito José de Toledo Filho - Jamanta" - Extrema - CEP 37640-000 - Minas Gerais
Fone: (35) 3435-4635/4504/4307

8. REMANEJAMENTO DAS QUANTIDADES REGISTRADAS NA ATA DE REGISTRO DE PREÇOS

- 8.1. As quantidades previstas para os itens com preços registrados nas atas de registro de preços poderão ser remanejadas pelo órgão ou entidade gerenciadora entre os órgãos ou as entidades participantes e não participantes do registro de preços.
- 8.2. O remanejamento somente poderá ser feito:
- 8.2.1. De órgão ou entidade participante para órgão ou entidade participante; ou
 - 8.2.2. De órgão ou entidade participante para órgão ou entidade não participante.
- 8.3. O órgão ou entidade gerenciadora que tiver estimado as quantidades que pretende contratar será considerado participante para efeito do remanejamento.
- 8.4. Na hipótese de remanejamento de órgão ou entidade participante para órgão ou entidade não participante, serão observados os limites previstos no art. 32 do Decreto nº 11.462, de 2023.
- 8.5. Competirá ao órgão ou à entidade gerenciadora autorizar o remanejamento solicitado, com a redução do quantitativo inicialmente informado pelo órgão ou pela entidade participante, desde que haja prévia anuência do órgão ou da entidade que sofrer redução dos quantitativos informados.
- 8.6. Caso o remanejamento seja feito entre órgãos ou entidades dos Estados, do Distrito Federal ou de Municípios distintos, caberá ao fornecedor beneficiário da ata de registro de preços, observadas as condições nela estabelecidas, optar pela aceitação ou não do fornecimento decorrente do remanejamento dos itens.
- 8.7. Na hipótese da compra centralizada, não havendo indicação pelo órgão ou pela entidade gerenciadora, dos quantitativos dos participantes da compra centralizada, nos termos do item 8.3, a distribuição das quantidades para a execução descentralizada será por meio do remanejamento.

9. CANCELAMENTO DO REGISTRO DO LICITANTE VENCEDOR E DOS PREÇOS REGISTRADOS

- 9.1. O registro do fornecedor será cancelado pelo gerenciador, quando o fornecedor:
- 9.1.1. Descumprir as condições da ata de registro de preços, sem motivo justificado;
 - 9.1.2. Não retirar a nota de empenho, ou instrumento equivalente, no prazo estabelecido pela Administração sem justificativa razoável;
 - 9.1.3. Não aceitar manter seu preço registrado, na hipótese prevista no artigo 27, § 2º, do Decreto nº 11.462, de 2023; ou
 - 9.1.4. Sofrer sanção prevista nos incisos III ou IV do caput do art. 156 da Lei nº 14.133, de 2021.



PREFEITURA MUNICIPAL DE EXTREMA

Av. Delegado Waldemar Gomes Pinto, 1.624 - Bairro Ponte Nova - Praça dos Três Poderes
Paço Municipal "Benedito José de Toledo Filho - Jamanta" - Extrema - CEP 37640-000 - Minas Gerais
Fone: (35) 3435-4635/4504/4307

9.1.4.1. Na hipótese de aplicação de sanção prevista nos incisos III ou IV do caput do art. 156 da Lei nº 14.133, de 2021, caso a penalidade aplicada ao fornecedor não ultrapasse o prazo de vigência da ata de registro de preços, poderá o órgão ou a entidade gerenciadora poderá, mediante decisão fundamentada, decidir pela manutenção do registro de preços, vedadas contratações derivadas da ata enquanto perdurarem os efeitos da sanção.

9.2. O cancelamento de registros nas hipóteses previstas no item 9.1 será formalizado por despacho do órgão ou da entidade gerenciadora, garantidos os princípios do contraditório e da ampla defesa.

9.3. Na hipótese de cancelamento do registro do fornecedor, o órgão ou a entidade gerenciadora poderá convocar os licitantes que compõem o cadastro de reserva, observada a ordem de classificação.

9.4. O cancelamento dos preços registrados poderá ser realizado pelo gerenciador, em determinada ata de registro de preços, total ou parcialmente, nas seguintes hipóteses, desde que devidamente comprovadas e justificadas:

9.4.1. Por razão de interesse público;

9.4.2. A pedido do fornecedor, decorrente de caso fortuito ou força maior; ou

9.4.3. Se não houver êxito nas negociações, nas hipóteses em que o preço de mercado se tornar superior ou inferior ao preço registrado, nos termos dos artigos 26, § 3º e 27, § 4º, ambos do Decreto nº 11.462, de 2023.

10. DAS PENALIDADES

10.1. O descumprimento da Ata de Registro de Preços ensejará aplicação das penalidades estabelecidas no edital ou no aviso de contratação direta.

10.1.1. As sanções também se aplicam aos integrantes do cadastro de reserva no registro de preços que, convocados, não honrarem o compromisso assumido injustificadamente após terem assinado a ata.

10.2. É da competência do gerenciador a aplicação das penalidades decorrentes do descumprimento do pactuado nesta ata de registro de preço (art. 7º, inc. XIV, do Decreto nº 11.462, de 2023), exceto nas hipóteses em que o descumprimento disser respeito às contratações dos órgãos ou entidade participante, caso no qual caberá ao respectivo órgão participante a aplicação da penalidade (art. 8º, inc. IX, do Decreto nº 11.462, de 2023).

10.3. O órgão ou entidade participante deverá comunicar ao órgão gerenciador qualquer das ocorrências previstas no item 9.1, dada a necessidade de instauração de procedimento para cancelamento do registro do fornecedor.

11. CONDIÇÕES GERAIS



PREFEITURA MUNICIPAL DE EXTREMA

Av. Delegado Waldemar Gomes Pinto, 1.624 - Bairro Ponte Nova - Praça dos Três Poderes
Paço Municipal "Benedito José de Toledo Filho - Jamanta" - Extrema - CEP 37640-000 - Minas Gerais
Fone: (35) 3435-4635/4504/4307

11.1. As condições gerais de execução do objeto, tais como os prazos para entrega e recebimento, as obrigações da Administração e do fornecedor registrado, penalidades e demais condições do ajuste, encontram-se definidos no Termo de Referência, ANEXO AO EDITAL OU AVISO DE CONTRATAÇÃO DIRETA.

11.2. No caso de adjudicação por preço global de grupo de itens, só será admitida a contratação de parte de itens do grupo se houver prévia pesquisa de mercado e demonstração de sua vantagem para o órgão ou a entidade.

Para firmeza e validade do pactuado, a presente Ata foi lavrada em 002 (duas) vias de igual teor, que, depois de lida e achada em ordem, vai assinada pelas partes e encaminhada cópia aos demais órgãos participantes (se houver).

EDMAR BRANDÃO LUCIANO
Ordenador de Despesas

Decreto nº 4.812 de 08 de JANEIRO de 2025



PREFEITURA MUNICIPAL DE EXTREMA

Av. Delegado Waldemar Gomes Pinto, 1.624 - Bairro Ponte Nova - Praça dos Três Poderes
Paço Municipal "Benedito José de Toledo Filho - Jamanta" - Extrema - CEP 37640-000 - Minas Gerais
Fone: (35) 3435-4635/4504/4307

Apêndice do Anexo V - Cadastro Reserva

Seguindo a ordem de classificação, segue relação de fornecedores que aceitaram cotar os itens com preços iguais ao adjudicatário:

Fornecedor (*razão social, CNPJ/MF, endereço, contatos, representante*)

Item	Descrição	Marca/Modelo	Unid	Qtde Máxima	Qtde Mínima	Valor Unitário	Prazo garantia ou validade
------	-----------	--------------	------	-------------	-------------	----------------	----------------------------

Seguindo a ordem de classificação, segue relação de fornecedores que mantiveram sua proposta original:

Fornecedor (*razão social, CNPJ/MF, endereço, contatos, representante*)

Item	Descrição	Marca/Modelo	Unid	Qtde Máxima	Qtde Mínima	Valor Unitário	Prazo garantia ou validade
------	-----------	--------------	------	-------------	-------------	----------------	----------------------------



PREFEITURA MUNICIPAL DE EXTREMA

Av. Delegado Waldemar Gomes Pinto, 1.624 - Bairro Ponte Nova - Praça dos Três Poderes
Paço Municipal "Benedito José de Toledo Filho - Jamanta" - Extrema - CEP 37640-000 - Minas Gerais
Fone: (35) 3435-4635/4504/4307

ANEXO VI - MODELO CONTENTOR DE LIXO DE 02 RODAS - VOLUME 120 E 240 LITROS

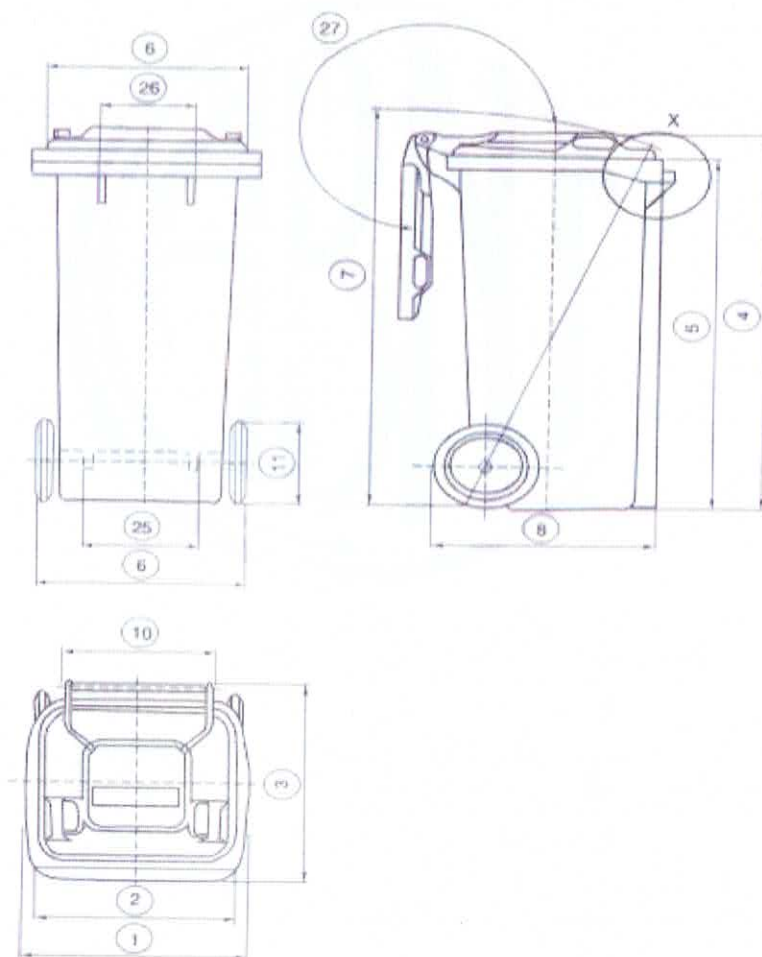

Referência contentores de 120 e 240 litros. Referência ABNT NBR 15911-2



PREFEITURA MUNICIPAL DE EXTREMA

Av. Delegado Waldemar Gomes Pinto, 1.624 - Bairro Ponte Nova - Praça dos Três Poderes
Paço Municipal "Benedito José de Toledo Filho - Jamanta" - Extrema - CEP 37640-000 - Minas Gerais
Fone: (35) 3435-4635/4504/4307

ANEXO VII - MODELO CONTENTOR DE LIXO DE 04 RODAS - VOLUME 500, 660 E 1000 LITROS

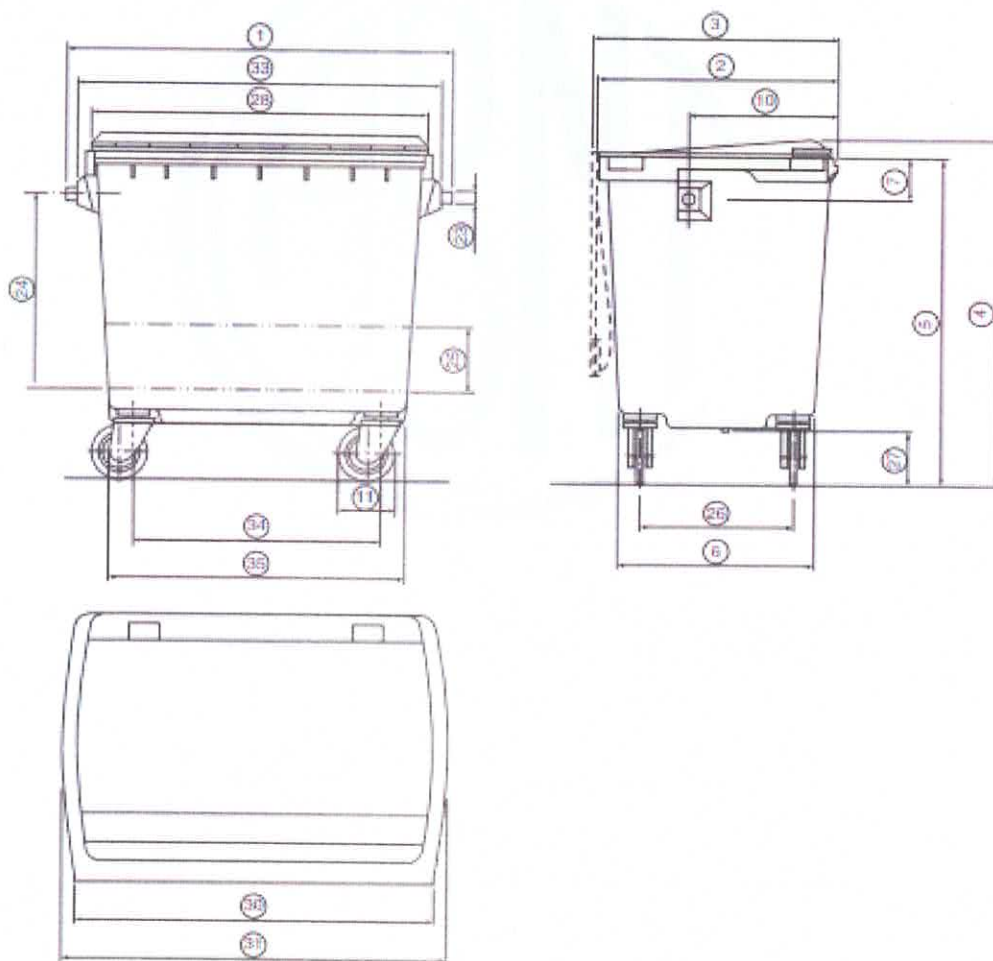

Referência contentores de 500, 660 e 1000 litros



PREFEITURA MUNICIPAL DE EXTREMA

Av. Delegado Waldemar Gomes Pinto, 1.624 - Bairro Ponte Nova - Praça dos Três Poderes
Paço Municipal "Benedito José de Toledo Filho - Jamanta" - Extrema - CEP 37640-000 - Minas Gerais
Fone: (35) 3435-4635/4504/4307

ANEXO VIII - MODELO CONTENTOR DE LIXO DE 04 RODAS - VOLUME 1000 LITROS COM ESTRUTURA

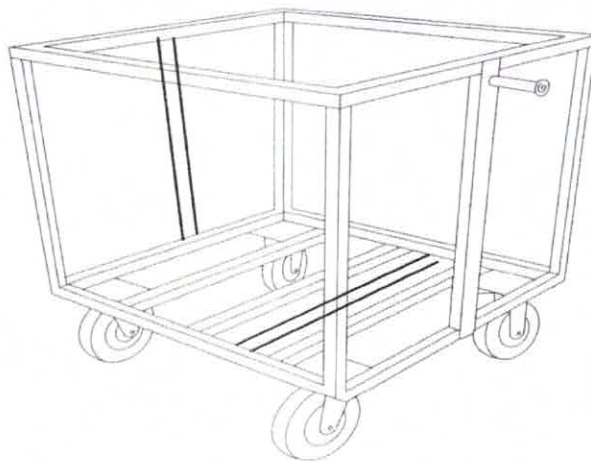

Estrutura contentor 1000L (Modelo 2)