

Uso	Mínimo vagas para automotores	PGT - Polo Gerador de Tráfego	Vagas para bicicletas	Vagas para motocicletas	Embarque/ Desembarque Carga e Descarga	Tipo de Pavimento
1.1. Residências Unifamiliares	1 vaga/un.	-	-	-	-	Asfalto/ Drenante
1.2. Condomínios Unifamiliares	1 vaga/un. 1 vaga de visitantes p/ cada 5 un	1 vaga de visitantes para cada 5 un.	2 vagas/un.	1 vaga c/ 5 un.	-	
1.3. Condomínios Multifamiliares/	1 vaga/unid com área <=150m²	1 vaga/unid com área <=150m²	2 vagas/un.	1 vaga c/ 5 un.	-	
1.4. Condomínios Multifamiliares/	2 vagas/unid com área > 150m² e <= 300m²	2 vagas/unid com área > 150m² e <= 300m²	4 vagas/un.	1 vaga c/ 5 un.	-	
1.5. Condomínios Multifamiliares/	3 vagas/unid com área > 300m²	3 vagas/unid com área > 300m²	6 vagas/un.	1 vaga c/ 5 un.	-	
Para as categorias 1.3/1.4/1.5	1 vaga de visitantes p/ cada 8 un.	1 vaga visitantes/ 10 un.	-	-	-	
2. Hotéis e demais meios de hospedagem	1 vaga/ 3 un. de alojamento com área <= 50 m²	1 vaga / 2 un. de alojamento com área <= 50 m²	2 vagas/un.	1 vaga c/ 10 un.	2 vagas p/ carga/ descarga	Asfalto/ Drenante
	1 vaga/un. de alojamento > 50 m²	1 vaga/un. de alojamento > 50 m²	4 vagas/un.	1 vaga c/ 15 un.	-	
	1 vaga ônibus/ 40 un. de alojamento	1 vaga/10 m² de sala de convenções, bares, restaurantes ou boates	-	-	1 vaga ônibus p/ embarque/ desembarque	
	2 vagas para táxi	1 vaga/100 m² de área de uso público	2 vagas específicas para embarque/desembarque de transporte remunerado privado individual de passageiros			
2.1. Motéis	1 vaga/un. de alojamento	1 vaga/un. de alojamento	-	-	-	Drenante
2.2. Campings	1 vaga/barraca ou trailler	1 vaga/barraca ou trailler	1 vaga/barraca ou trailler	1 vaga/barraca ou trailler	-	Drenante
3. Parques de diversões	2 vagas/40 m² de área construída ou utilizada com o mínimo de 3 vagas	1 vaga/100 m² de área de terreno	1 vaga/25 m² de área de terreno	1 vaga/50 m² de área de terreno	-	Asfalto/ Drenante
3.1. Zoológicos, hortos e parques	1 vaga/500 m² de terreno com o mínimo de 10 vagas	1 vaga/500 m² de terreno com o mínimo de 3 vagas para ônibus	1 vaga/25 m² de área de terreno	1 vaga/50 m² de área de terreno	-	Drenante
4. Estádios, ginásios cobertos e similares	2 vagas/40 m² de área construída ou utilizada com o mínimo de 3 vagas	1 vaga/25 m² de área construída ou utilizada	1 vaga/25 m² de área construída ou utilizada	1 vaga/25 m² de área construída ou utilizada	VER OBS 4 3 vagas para embarque/ desembarque nas categorias 4/4.2/4.3 e 4.4	Asfalto / Drenante
4.1. Academias de ginástica/ esportes, piscinas e salas de jogos em geral	1 vaga/40 m² de área construída ou utilizada com o mínimo de 3 vagas	1 vaga/25 m² de área construída ou utilizada	2 vagas/25 m² de área construída ou utilizada	1 vaga/25 m² de área construída ou utilizada		Drenante
4.2. Quadras descobertas para esportes	1 vaga/50 m² de área de terreno com o mínimo de 3 vagas	1 vaga/50 m² de área de terreno	1 vaga/25 m² de área de terreno	1 vaga/50 m² de área de terreno		Drenante
4.3. Locais para lazer noturno, salões de baile, boates e casas de espetáculo	1 vaga/25 m² de área construída com o mínimo de 3 vagas	1 vaga/15 m² de área construída	2 vagas/25 m² de área construída ou utilizada	1 vaga/25 m² de área construída ou utilizada		Drenante
4.4. Clubes e associações	1 vaga/500 m² de terreno para clubes	1 vaga/500 m² de terreno	1 vaga/25 m² de área de terreno	1 vaga/25 m² de área de terreno		Drenante
	1 vaga/25 m² de área construída para salão de baile ou similar	1 vaga/25 m² de área construída para salão de baile ou similar	-	-	Drenante	
5. Ambulatórios, laboratórios, clínicas, posto de saúde, UBS, UPAS e similares	1 vaga/50 m² de área construída com o mínimo de 3 vagas	1 vaga/40 m² de área construída	1 vaga/40 m² de área construída	1 vaga/40 m² de área construída	3 vagas para embarque/ desembarque	Asfalto/ Drenante
5.1. Hospitais, maternidades e similares	1 vaga/leito até 50 leitos	1 vaga/leito até 50 leitos	1 vaga/40 m² de área construída	1 vaga/40 m² de área construída	3 vagas para embarque/ desembarque	Asfalto/ Drenante
	1 vaga/1,5 leitos entre 50 e 200 leitos	2 vaga/1,5 leitos entre 50 e 200 leitos				
	1 vaga/2 leitos > 200 leitos	1 vaga/2 leitos com mais de 200 leitos				
	1 vaga para carga/descarga	2 vagas para carga/descarga				
	1 vaga para embarque/desembarque	2 vagas para embarque/desembarque				
	1 vaga para táxi	2 vagas para táxi				
6. Creches, jardim de infância, pré-escolar, escolas de 1º grau e escolas para excepcionais	1 vaga/50 m² de área construída	1 vaga/50 m² de área construída	1 vaga cada 2 alunos escolas de 1º grau e escolas especiais	1 vaga/50 m² de área construída	5 vagas para embarque/ desembarque	Asfalto/ Drenante
	3 vagas para embarque/desembarque	3 vagas para embarque/desembarque			5 vagas para embarque/ desembarque	Asfalto/ Drenante
6.1. Escolas de 2º grau, escolas especiais e profissionalizantes	1 vaga/50 m² de área construída com o mínimo de 5 vagas	1 vaga/50 m² de área construída	1 vaga cada 2 alunos escolas de 1º grau e escolas especiais	1 vaga/50 m² de área construída	5 vagas para embarque/ desembarque	Asfalto/ Drenante
6.2. Cursos superiores, supletivos, cursinhos	1 vaga/15 m² de área construída	1 vaga/15 m² de área construída	1 vaga cada 2 alunos escolas de 1º grau e escolas especiais	1 vaga/25 m² de área construída	5 vagas para embarque/ desembarque	Asfalto/ Drenante
		1 vaga ônibus para embarque/desembarque	-	-		Asfalto/ Drenante
6.3. Salas públicas, bibliotecas	1 vaga/50 m² de área construída	1 vaga/50 m² de área construída	1 vaga/25 m² de área construída	1 vaga/25 m² de área construída	-	Asfalto/ Drenante

## ANEXO I

### QUADRO 7 - DAS VAGAS E PADRÕES DE ESTACIONAMENTO

Uso	Mínimo vagas para automotores	PGT - Polo Gerador de Tráfego	Vagas para bicicletas	Vagas para motocicletas	Embarque/ Desembarque Carga e Descarga	Tipo de Pavimento
7. Centros de convenções, auditórios, cinemas, teatros	1 vaga/10 m <sup>2</sup> de auditório	1 vaga/10 m <sup>2</sup> de auditório	1 vaga/10 m <sup>2</sup> de auditório	1 vaga/10 m <sup>2</sup> de auditório	-	Asfalto/ Drenante
7.1. Igrejas, templos, locais de culto	1 vaga/30 m <sup>2</sup> de área construída 1 vaga para embarque/desembarque	1 vaga/30 m <sup>2</sup> de área construída 1 vaga para embarque/desembarque	1 vaga/30 m <sup>2</sup> de área construída -	1 vaga/30 m <sup>2</sup> de área construída -	-	
7.2. Cemitérios	1 vaga/500 m <sup>2</sup> de terreno com mínimo de 20 vagas	1 vaga/500 m <sup>2</sup> de terreno com mínimo de 20 vagas	1 vaga/500 m <sup>2</sup> de terreno com mínimo de 20 vagas	1 vaga/500 m <sup>2</sup> de terreno com mínimo de 20 vagas	-	Drenante
8. Comércio local	1 vaga/40 m <sup>2</sup> de área construída com o mínimo de 2 vagas	-	1 vaga / 100m <sup>2</sup> mínimo 5 vagas	1 vaga / 250m <sup>2</sup> mínimo 1 vaga	VER OBS 4 1 vaga para carga/ descarga	
8.1. Padarias	1 vaga/20 m <sup>2</sup> de área construída com o mínimo de 2 vagas	1 vaga/10 m <sup>2</sup> de área construída	1 vaga / 100m <sup>2</sup> mínimo 5 vagas	1 vaga / 250m <sup>2</sup> mínimo 1 vaga		
8.2. Comércio varejista em barracas ou veículos	5 vagas/un.	-	1 vaga / 100m <sup>2</sup> mínimo 5 vagas	1 vaga / 250m <sup>2</sup> mínimo 1 vaga		
8.3. Comércio varejista em geral	1 vaga/40 m <sup>2</sup> de área construída com o mínimo de 2 vagas	-	1 vaga / 100m <sup>2</sup> mínimo 5 vagas	1 vaga / 250m <sup>2</sup> mínimo 1 vaga		
8.4. Lojas de departamentos	1 vaga/12 m <sup>2</sup> de área construída	1 vaga/12 m <sup>2</sup> área de construída entre 1.500 e 5.000m <sup>2</sup>	1 vaga / 100m <sup>2</sup> mínimo 5 vagas	1 vaga / 250m <sup>2</sup> mínimo 1 vaga		
	-	1 vaga para carga/descarga por 200 m <sup>2</sup> de área construída acima de 5.000m <sup>2</sup>	-	-		
	-	1 vaga para carga/descarga por 200 m <sup>2</sup> de área construída como mínimo de vagas	-	-		
8.5. Mercados, supermercados e hipermercados	1 vaga/12 m <sup>2</sup> de área construída	2 vaga/12 m <sup>2</sup> de área construída	1 vaga / 100m <sup>2</sup> mínimo 5 vagas	1 vaga / 250m <sup>2</sup> mínimo 1 vaga		
	2 vagas para carga/ descarga	1 vaga para carga/ descarga por 2.000 m <sup>2</sup> de área construída com o mínimo de 2 vagas	-	-		
8.6. Shopping center, galerias e centros comerciais	1 vaga/12 m <sup>2</sup> de área construída	1 vaga/12 m <sup>2</sup> de área construída	1 vaga / 100m <sup>2</sup> mínimo 5 vagas	1 vaga / 250m <sup>2</sup> mínimo 1 vaga		
	1 vaga para carga/descarga	1 vaga para carga/descarga por 2.000 m <sup>2</sup> de área construída com o mínimo de 2 vagas 2 vagas para táxi	-	-		
8.7. Varejistas de materiais de grande porte	1 vaga/30 m <sup>2</sup> de área construída	1 vaga/30 m <sup>2</sup> de área construída com o mínimo de 2 vagas	1 vaga / 100m <sup>2</sup> mínimo 5 vagas	1 vaga / 250m <sup>2</sup> mínimo 1 vaga		
	-	1 vaga para carga/ descarga por 1.500 m <sup>2</sup> de área construída	-	-		
8.8. Atacadistas, macros e depósitos em geral	20% da área do terreno, com o mínimo de 100 m <sup>2</sup>	1 vaga para carga/descarga por 100 m <sup>2</sup> de área construída, com o mínimo de 20% do terreno.	1 vaga / 100m <sup>2</sup> mínimo 5 vagas	1 vaga / 250m <sup>2</sup> mínimo 1 vaga		
8.9. Pavilhões para feiras e parques de exposições	1 vaga/30 m <sup>2</sup> de área construída	1 vaga/30 m <sup>2</sup> de área construída	1 vaga/10 m <sup>2</sup> de auditório	1 vaga/10 m <sup>2</sup> de auditório		
	1 vaga para carga/ descarga	2 vagas embarque/desembarque	-	-		
	-	1 vaga para carga/ descarga por 2.000 m <sup>2</sup> de área construída com o mínimo de 2 vagas para táxi	-	-		
9. Prestação de serviços, consultórios, bancos e escritórios em geral	1 vaga/50 m <sup>2</sup> de área construída com o mínimo de 2 vagas	1 vaga/40 m <sup>2</sup> de área construída	1 vaga/25 m <sup>2</sup> de área construída	1 vaga/25 m <sup>2</sup> de área construída	VER OBS 4	
		1 vaga para carga/ descarga				
		2 vagas para embarque/ desembarque se a área construída for maior do que				
9.1. Serviços de alimentação	1 vaga/10 m <sup>2</sup> de salão de refeições ou similar	1 vaga/20 m <sup>2</sup> de área construída	1 vaga/25 m <sup>2</sup> área construída	1 vaga/25 m <sup>2</sup> área construída		
9.2. Serviços de manutenção pesada, oficinas mecânicas, postos de abastecimento	5 vagas	1 vaga/100 m <sup>2</sup> de área de terreno	1 vaga/25 m <sup>2</sup> área construída	1 vaga/25 m <sup>2</sup> área construída		
9.3. Indústrias	20% da área do terreno com o mínimo de 100m <sup>2</sup>	1 vaga/100 m <sup>2</sup> de área construída	1 vaga/25 m <sup>2</sup> área construída	1 vaga/25 m <sup>2</sup> área construída	4 vagas para carga/ descarga (mínimo 20% do terreno)	Asfalto/ Drenante
		4 vagas para carga/ descarga (mínimo 20% do terreno)	-	-		
9.4. Outras atividades	Número de vagas calculadas por similaridade, com o mínimo de uma vaga/100 m <sup>2</sup> (cem metros quadrados) de área construída ou utilizada	-	1 vaga/50 m <sup>2</sup> de área construída	1 vaga/50 m <sup>2</sup> de área construída	VER OBS 4	

**VAGAS ESPECIAIS - Vagas exigidas além das especificações na tabela acima**

	TIPO	Vagas mínimas	Nº vagas	Dimensões das vagas de estacionamento e áreas de circulação abaixo nas ilustrações	
	Vagas p/ idosos	1 vaga	≤20		
		5% das vagas	> 20		
	Vagas p/ deficientes - dimensão conforme NBR 9050/04	1 vaga	≤33		
		3% das vagas	> 33		
Vagas p/ bicicletas - dimensão: 2,00 x 1,00 m					
Vagas p/ motos - dimensão: 2,00 x 1,00m					

- OBS:
- No cálculo de área construída não serão computadas nas áreas de garagem 1 vaga / un. para os condomínios multifamiliares
  - 50 % (cinquenta por cento) das vagas exigidas para "Kitnet" e apartamentos com 1(um) quarto, poderão estar vinculadas a edifício-garagem, num raio máximo de 500 m (quatrocentos metros), desde que
  - Normas mínimas para estacionamento quando o uso for classificado como pólo gerador de tráfego (PGT) podendo ser requisito número maior de vagas
  - Excetuado na área central delimitada pelo PGR - Polígono com Gabarito Restrito, ressalvadas exigências específicas decorrentes de E.I.V. - Estudo de Impacto de Vizinhança
  - Para os casos já construídos e, se necessitarem reforma e/ou ampliação, os mesmos, se não alcançarem os padrões necessários, deverão vincular vagas com edifício garagem
  - No cálculo de área construída não serão computadas as exigências mínimas das áreas de garagem, as escadas, os elevadores e as casas de máquinas, para efeito desta tabela.

**VAGAS ESPECIAIS - Vagas exigidas além das especificações na tabela acima**

**VAGAS PARA DEFICIENTES**

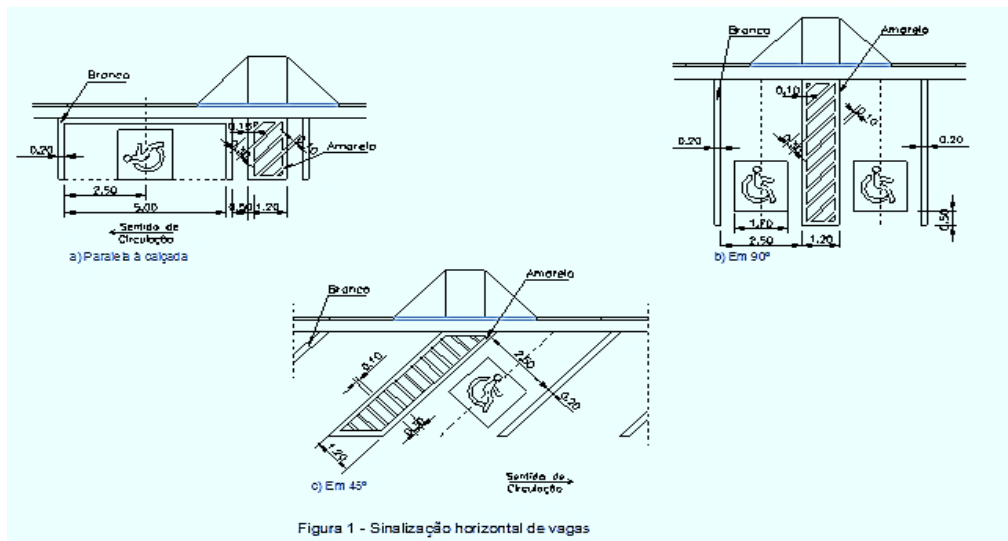

**VEÍCULO DE CARGA LEVE**

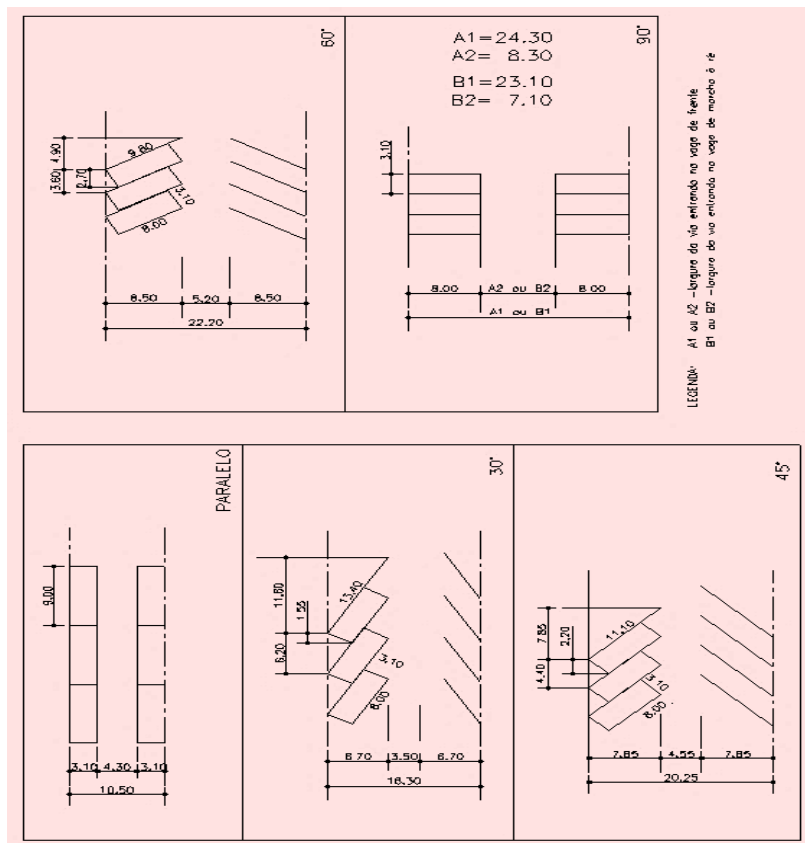

AUTOMÓVEIS

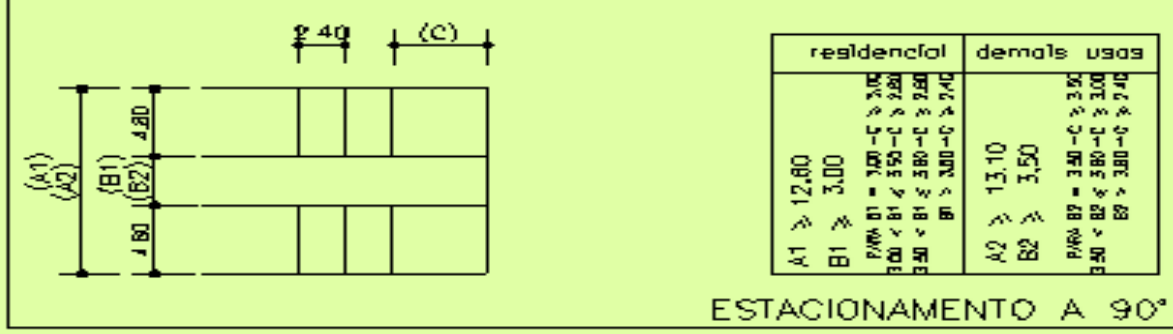
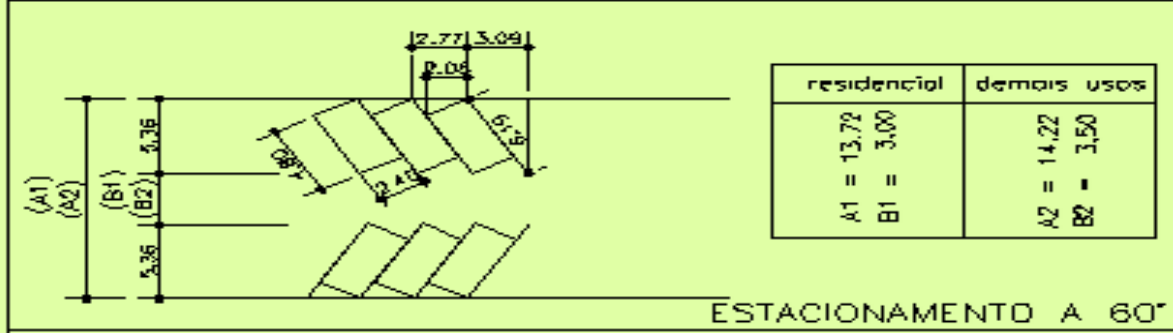
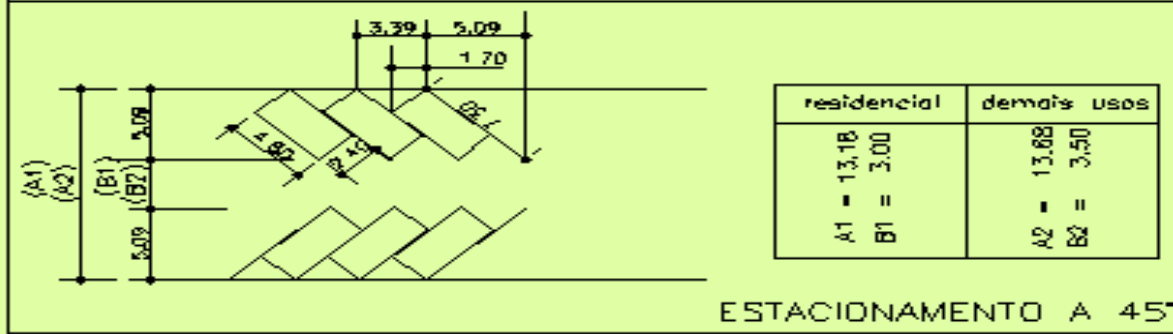
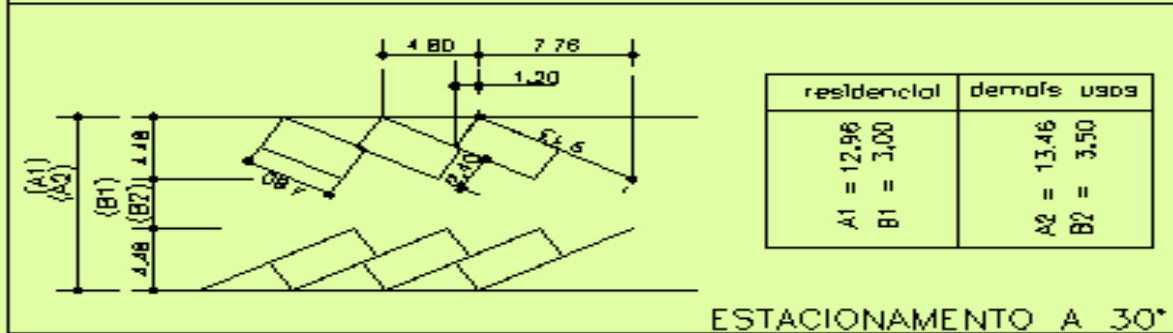
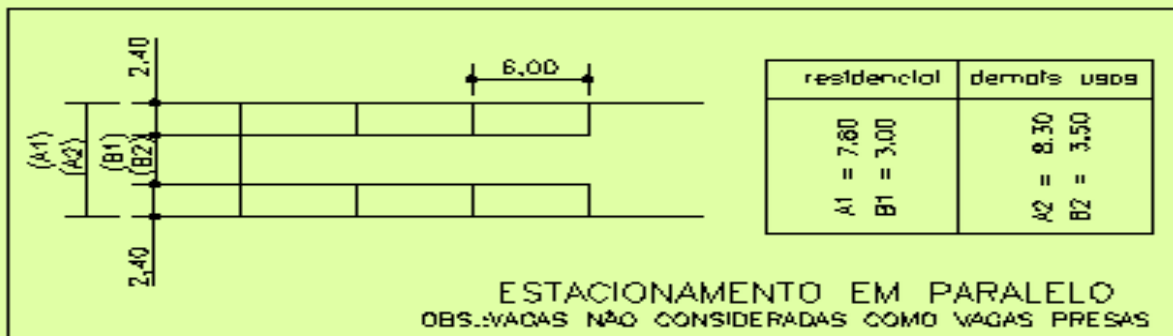

AUTOMÓVEIS COM OBSTÁCULOS

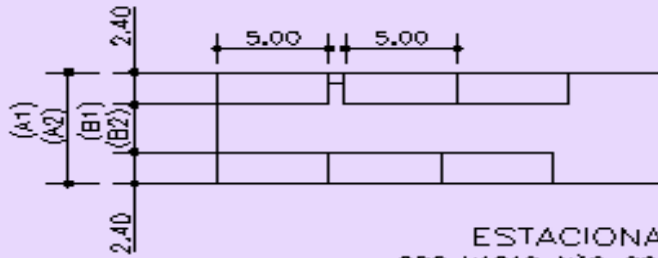

residencial	demais usos
A1 = 7,80	A2 = 8,30
B1 = 3,00	B2 = 3,50

ESTACIONAMENTO EM PARALELO  
OBS. VAGAS NÃO CONSIDERADAS COMO VAGAS PRESAS

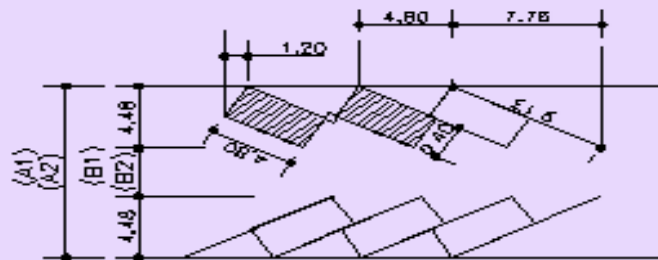

residencial	demais usos
A1 = 12,96	A2 = 13,48
B1 = 3,00	B2 = 3,50

ESTACIONAMENTO A 30°

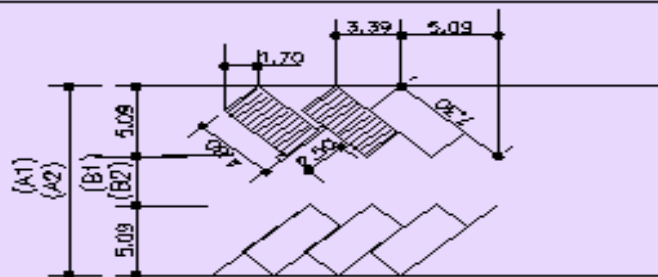

residencial	demais Usos
A1 = 13,18	A2 = 13,68
B1 = 3,00	B2 = 3,50

ESTACIONAMENTO A 45°

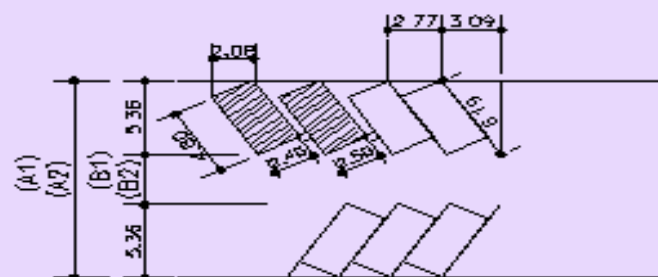

residencial	demais usos
A1 = 13,72	A2 = 14,22
B1 = 3,00	B2 = 3,50

ESTACIONAMENTO A 60°

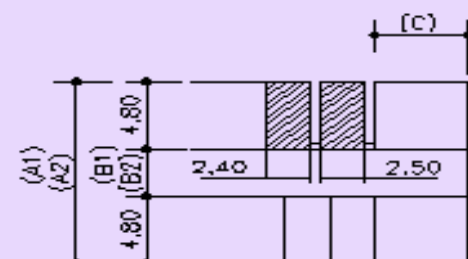

residencial	demais usos
A1 ≥ 12,60	A2 ≥ 13,10
B1 ≥ 3,00	B2 ≥ 3,50
PARA B1 = 3,00 - C ≥ 2,10	PARA B2 = 3,50 - C ≥ 3,00
3,00 < B1 < 3,00 - C ≥ 2,90	3,50 < B2 < 3,50 - C ≥ 3,00
3,50 < B1 < 3,00 - C ≥ 2,70	3,50 < B2 < 3,00 - C ≥ 2,50
B1 > 3,00 - C ≥ 2,90	B2 > 3,00 - C ≥ 2,50

ESTACIONAMENTO A 90°

**VEÍCULO DE CARGA MÉDIA**

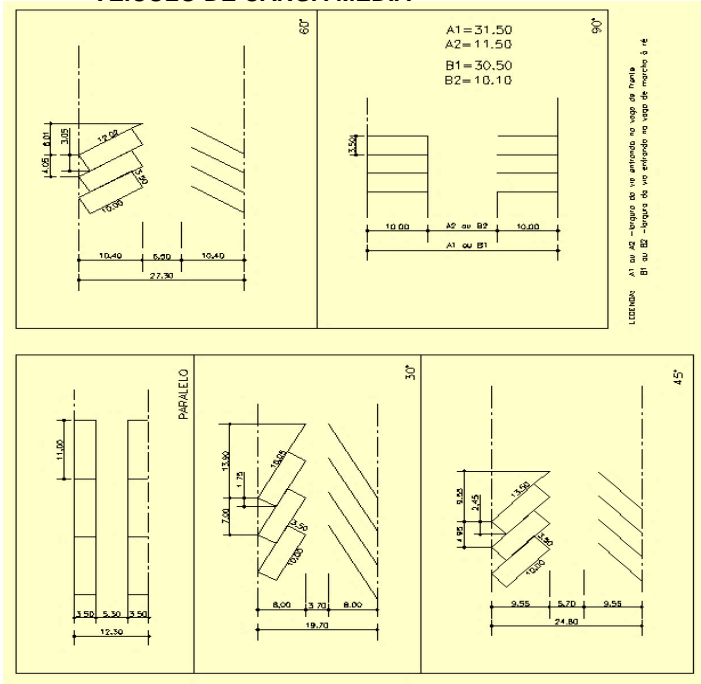

**ÔNIBUS**

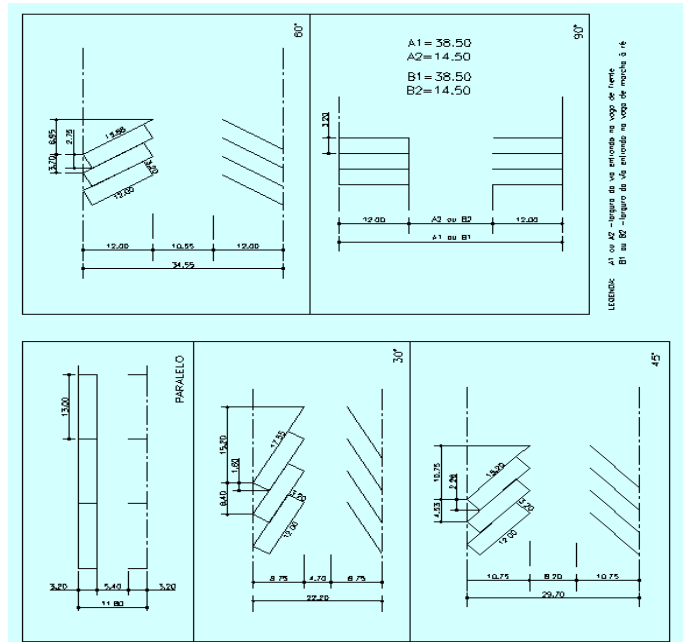

**CARRETAS**

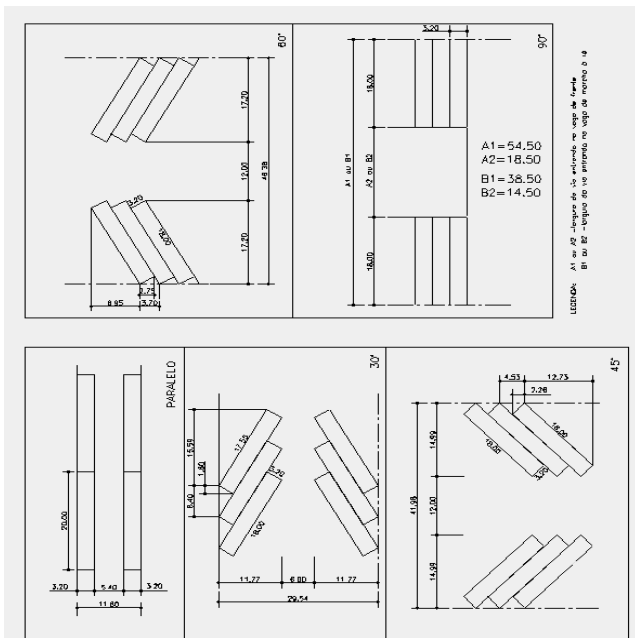

## REBAIXAMENTO DA GUIA



### REBAIXAMENTO EM NÍVEL

O trecho rebaixado da guia para as rampas de acesso de veículos para garagens ou vagas não poderá ocupar mais de **40cm** de rebaixamento, em relação à calçada.

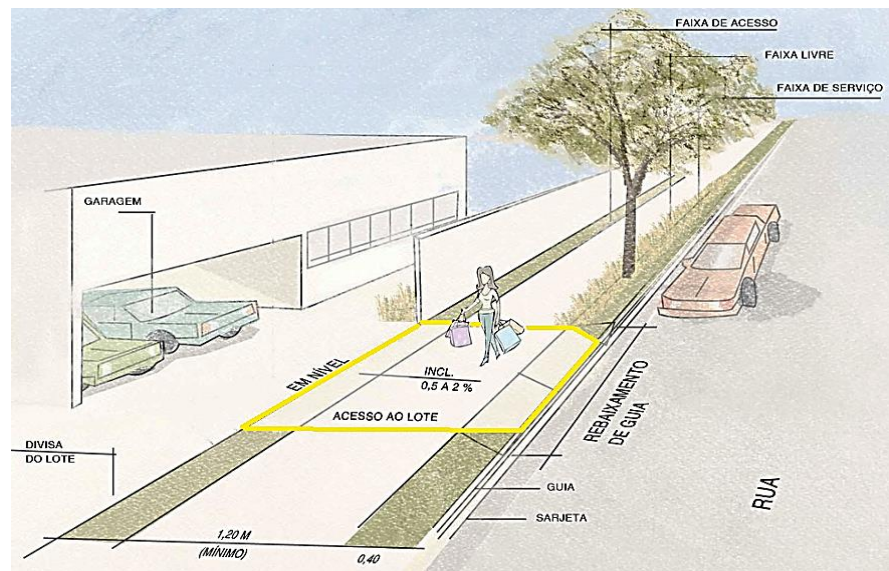

### REBAIXAMENTO EM DESNÍVEL

**Importante:** Não será permitido rebaixamento de guias ou criação de vias particulares de acesso para veículos nas esquinas (vide capítulo "Como devem ficar as esquinas").

